



Réf	Désignation	PAGE
6014 / 6015	CÉ DE LEVAGE / DE RETOURNEMENT	155
6065 / 6061	CHARIOT PORTE-PALAN par poussée / par chaîne / A GRIFFE CTP	140-141
6009 / 6010 / 6806	CRIC A FÛT MONTANT STANDARD / CRIC HYDRAULIQUE	126
6007 / 6012	CRIC DE VANNE M512 / CRIC A LEVIER HIGH LIFT	127
6018 / 6017	DYNAMOMETRE A AFFICHAGE DIGITAL / BALANCE / PÈSE-PALETTE	124-125
6025	GRIFFES A POUTRELLES	141
6058	GUIRLANDE D'ALIMENTATION pour palan électrique	136
6029	LÈVE-PALETTE A ÉQUILIBRAGE manuel ou automatique	162
6044 / 6046 / 6049	PALAN A MAIN A CHAINE / PALAN Amenabar	134
6045 / 6047 / 6040 /43	PALAN A MAIN A LEVIER A CHAINE / A CORDE / A LEVIER A CÂBLE / A SANGLE	132 à 135
6050 /52 /54 /53 / 6600	PALAN ÉLECTRIQUE 24V / 220V / FORTES CHARGES / TRIPHASÉ / ALIMENTAIRE	136 à 139
6085 / 6059	PALAN-TENDEUR DE TRACTION / MINI-MULE / PARACHUTE PORTE	133
6055 / 6056 / 6057	PALONNIER MONOPOUTRE Standard / Réglable / Big-Bag / Lève container	163 à 171
6119C / 6099	PINCE A BORDURE DE TROTTOIR / PINCE POUR RAIL	160
6090 / 6091 / 6088	PINCE A TÔLE universelle CZ / Multipositions CX-CY / Haute dureté HG	146-147
6094 / 6105 / 6107	PINCE A TÔLE horizontale / surface fragile RH / came inversée THK	148-149
6109 / 6110	PINCE A TÔLE grande ouverture TSB / TAG	150
6124 / 61241 / 6119K	PINCE LÈVE-BLOCS de pierre, béton / Caisses TBG / Éléments préfabriqués	158-159
6096 / 6097 / 6111	PINCE LÈVE-BUSES / Tuyaux / Regards / Ronds et tubes	152-153
6112 / 6113 / 6115	PINCE LÈVE-FÛT vertical / Horizontal / à prise latérale	154
6098 / 61242	PINCE LÈVE-POUTRELLES ET PROFILÉS	153-156
6102 / 6103 / 6120	PINCE LÈVE-PROFILÉS / en H CG / TTR / serrage à vis TSZ	157
6003 / 6004 / 6086	PINCE PALPLANCHES / Extraction PP / pour panneaux TPZ	151
6001 / 6002	PORTEUR MAGNÉTIQUE / AIMANT PERMANENT	142 à 145
6125	PORTIQUE ROULANT	182
6126 / 6127 / 6128	POTENCE MURALE / POTENCE AU SOL / pour fourches de chariot-élévateur	172 à 181
6132	TÊTE D'ÉQUILIBRAGE / COUPLEUR D'ELINGUES	161
6134	TRIPODE DE CHARGE	155
6801 /02 /03 /04 /05 /07	VERINS / POMPES	128 à 131

	6029	Balance crane fork (for pallet lifting)	162
	6055 / 6056 / 6057	Beam : Fixed spreader beam / Adjustable spreader beam / Big-bag lifter	163 to 171
	6014 / 6015	« C » hook / Coil turning hook	155
	6025	Clamp : Beam clamp	141
	6124 / 61241 / 6119K	Clamp : Block grab / TBG for stone blocks / Concrete element lifter	158-159
	6102 / 6103 / 6120	Clamp : Girder turning CG / stacking TTR / Screw clamp TSZ	157
	6096 / 6097 / 6111	Clamp : Concrete-pipe & manhole ring grab / Pipe hook / Round stock	152-153
	6098 / 61242 / 6111	Clamp : Horizontal flange girder stacking TTG / Profile beam / Round stock grab	153-156
	6119C / 6099	Clamp : Adjustable kerbstone layer / Rail clamp	160
	6109 / 6110	Clamp : Wide-jaw TSB / TAG	150
	6003 / 6004 / 6086	Clamp : Pile pitching CP / pulling PP / Board clamp TPZ	151
	6112 / 6113 / 6115	Clamp : Vertical / Horizontal lifting drum clamp / Side gripping	154
	6090 / 6091 / 6088	Clamp : Vertical plate clamp CZ / various angles CX-CY / HG	146-147
	6094 / 6105 / 6107	Clamp : Horizontal / ACH / RH / reverse jaw THK	148-149
	6018 / 6017	Crane scale with digital display / Portable weight repeater / Pallet weighing scale	124-125
	6058	Electrical line for electric chain hoist	136
	6125	Gantry crane (movable)	182
	6050 /52 /54 /53 / 6600	Hoist : Electric chain hoist voltage 24v / 220v / heavy duty / three-phases	136 to 139
	6085 / 6059	Hoist : Hand puller / Cable hoist puller «mini-mule» / Gate gripping device	133
	6044 / 6046 / 6049	Hoist : Manual chain hoist / Amenabar	134
	6045 / 6047 / 6040 /43	Hoist : Manual hoist with nylon rope / Lincoln lever cable-hoist / Chain lever hoist	132 to 135
	6009 / 6010 / 6806	Jack : Rack jack / Hydraulic jack	126
	6801 /02 /03 /04 /05/ 07	Jack (Single acting) / Hand pump	128 to 131
	6126 / 6127 / 6128	Jib-crane : Wall / pillar jib crane / Fork-lift-truck bracket	172 to 181
	6134	Lifting tripod	155
	6132	Load positioner / Slings coupler	161
	6001 / 6002	Magnetic lifter	142 to 145
	6017	Pallet-weighing (electronic) / Bench & floor electronic scale	125
	6007 / 6012	Sluice gate drive / High lift jack	127
	6065 / 6061	Trolley : Plain & geared trolley / Trolley-clamp CTP	140-141

La NOTICE D'UTILISATION doit être à la disposition de l'utilisateur final qui doit en prendre connaissance avant toute mise en service !

Informations techniques et consignes de sécurité pages 6 à 8

Vérifications Générales Périodiques page 254

Caractéristiques « produits » publiées à titre indicatif et susceptibles de modifications sans préavis

DYNAMOMETRE / CROCHET PESEUR à affichage digital

CE réf. 6018

Crane scale with digital display

Facile à utiliser et fiable, pour environnements industriels !

Faible encombrement : format compact = hauteur de levage réduite !

- Afficheur LCD de 25mm rétro éclairé : bonne visibilité avec lecture en toutes conditions !
- Clavier étanche 5 touches : Zéro, tare semi-automatique ou programmée
- Mode Totalisation, Pic ou Hold ; Boîtier robuste en acier peint époxy
- Télécommande à infrarouge d'une portée de 8m
- Alimentation 4 piles AA non-rechargeables / Autonomie de fonctionnement en continu **40h**
- Calibration numérique à partir du SetUp / Filtre digital et arrêt automatique programmable

2 manilles galvanisées

Précision +/- 0,03%



CODE	A	B	C
Charge maxi (tonnes)	1,5	6	9,5
Progression mini (kg)	0,1	0,5	1
poids (kg)	8	11	18

OPTION : modèles équipés du module RADIO-FRÉQUENCE* (codes ARF/BRF/CRF) permettant de se connecter à l'afficheur de poids à distance 6018R-2



Livré avec malette de transport

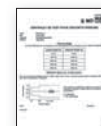

Livré avec certificat d'étalonnage

OPTION : AFFICHEUR DE POIDS à distance (indicateur mobile) : Réf. 6018R-2



- Équipé d'une **RADIO-FRÉQUENCE**, permettant de lire le poids, de tarer et mémoriser les pesées
- **Utilisable avec les dynamomètres équipés d'un module RADIO-FRÉQUENCE réf.6018 ARF/BRF/CRF**
- **Compact, facile à transporter et à consulter** avec son afficheur rétro-éclairé avec de grands chiffres
- Permet de répéter les fonctions principales de la balance à distance par son clavier intégré et de sauvegarder les pesées, transférables ultérieurement sur un PC par liaison USB (modèle RUSB)*



178 x 53,5 x 109 mm

Afficheur LCD rétro-éclairé, 6 chiffres de 25mm, haut contraste, icônes des fonctions activées

Alimentation en 6V par 4 piles AA sur tiroir extractible / Clavier étanche 5 touches

Boîtier ABS IP65 compact et solide, facile à nettoyer et résistant aux milieux industriels difficiles et corrosifs / SetUp digital par clavier ou par PC* / Mémoire pour sauvegarder les pesées (modèle RUSB) / Radio-Modem intégré à 868 Mhz, 50 canaux de fréquence différents facilement programmables sur PC* pour communication avec le crochet-peseur (Dynamomètre) / Port USB (modèle RUSB) pour connexion rapide à un PC* / Port infra-rouge pour fonctionnement avec télécommande

MODES DE FONCTIONNEMENT :

- **Afficheur Multi-balances (Master)** : fonction qui permet de répéter jusqu'à 32 capteurs indépendants + possibilité de gérer leurs fonctions ou de visualiser et imprimer la somme des poids de tous les capteurs.
- **Afficheur universel de poids** : fonction qui permet de répéter le poids des capteurs par la configuration de la chaîne d'entrée

* Pour une connexion avec un PC ou imprimante, NOUS CONSULTER (option à commander : interface/récepteur OBRFUSB)

Modèle **MCW09T** : Acier **INOX** FORTES CHARGES : 12 à 55 t !

- **Compact, précis et fiable**, utilisable dans tous les milieux industriels et difficiles !
- **Étanche IP67** contre la poussière et les projections d'eau capteur et clavier)
- **Certificat d'essai** avec masses étalons fourni jusqu'à 15 t de capacité.
- **Grand afficheur 40mm** à DOT LED rouge très lumineux garantissant une visibilité parfaite du poids dans n'importe quel angle, même à une distance élevée et dans toutes les conditions d'éclairage, même solaire directe !
- **Utilisable à l'intérieur comme à l'extérieur** (mais stocké à l'intérieur)
- **Clavier étanche à 5 touches** : zéro, tare semi automatique, mode, impression et on/off.
- Filtre digital programmable : visualisation optimale du poids en toutes conditions de travail.
- Télécommande radiofréquence 6 touches, configurable en tare semi-automatique ou clavier à distance.
- Batterie rechargeable, autonomie moyenne 30h (Chargeur 230Vac 50 Hz)
- Température de fonctionnement: -10/+40 °C

2 manilles galvanisées

Précision +/- 0,1%

totalisation des pesées



CODE	MCW 09T12	MCW 09T17	MCW 09T25	MCW 09T35	MCW 09T55
Charge maxi (t)	12	17	25	30	50
A (mm)	451	592	640	730	1350
B (mm)	186	220	290	280	350
C (mm)	52	61	75	82	105
D (mm)	272,5	272,5	272,5	272,5	292,5
E (mm)	100	100	100	105	130
F (mm)	270	320	400	400	620
G (mm)	83	98	130	130	180
Poids (kg)	35	74	91	108	178

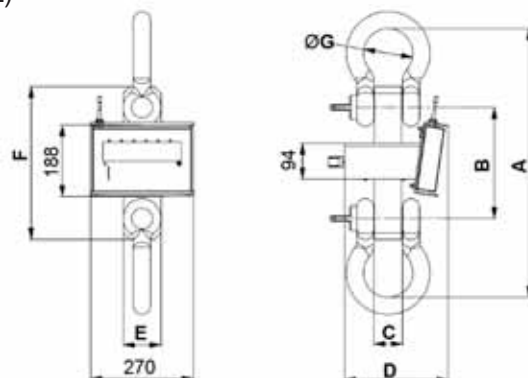

PESE-PALETTE électronique

Pallet-weighing floor electronic scale

CE réf. 6017

- Indicateur de poids complet avec câble de raccordement extensible, facilement positionnable en fonction de la pesée
- Batterie interne amovible avec tiroir pour faciliter le remplacement
- **Triple échelle de précision** permettant une lecture précise sur chaque portée, tout en main tenant la capacité de charge élevée
- indicateur de poids avec support orientable, adapté pour installation sur une colonne, un mur, une table ou plateforme
- Boîtier ABS IP54, facile à nettoyer et résistant dans des environnements difficiles et corrosifs
- Clavier étanche fonctionnel à 5 touches
- **Affichage LCD rétro-éclairé** de 25mm avec 6 chiffres à contraste élevé et icônes indiquant les fonctions actives
- **Fonctionne sur 4 capteurs** à cisaillement ; Taille du faisceau à 2 fois la charge nominale
- Structure en acier avec peinture epoxy, pieds réglables
- Précision: + / -0,05% de la plage / Programmable Auto / Off
- Calibrage par le Set-up de l'indicateur à partir du clavier numérique ou d'un PC avec DINITOOLS
- Alimentation électrique de 5 à 12 V
- Livré avec Tiroir de logement : 4 piles AA (non-fournies)
- Adaptateur secteur 230V fourni (*déconnecte les piles si en service*)



portée maxi
2000 kg

Précision :
0,2 kg
portée 600 kg
0,5 kg
portée 1500 kg
1 kg
portée 2000 kg

Présentation avec l'option COLONNE



Longueur Fourches 1263 mm
Hauteur Fourches 85 mm
Écartement Fourches 600 mm
Longueur hors-tout 1451 mm
Largeur hors-tout 800 mm



CODE	EPWL	OPTION COL	OPTION DFTL12	OPTION OBTPRB
Éléments	PESE-PALETTE portée maxi 2000 kg	COLONNE sur pied pour indicateur, acier inox H=917mm	TÉLÉCOMMANDE infrarouge 19 touches distance 8m	IMPRIMANTE thermique de table avec câble de connexion et bloc d'alimentation
Poids (kg)	38	8		

BALANCE électronique au sol ou sur table

Bench and floor electronic scale

CE réf. 6017

- Utilisable au sol ou sur table avec colonne / Indicateur de poids multi-fonctions
- Structure robuste et plateau en acier inox **indiquée en milieu industriel ou commercial**
- **Indicateur de poids avec boîtier ABS, afficheur LCD rétro éclairé à 6 digits 25 mm à haut contraste** avec signalétique des fonctions. Clavier étanche fonctionnel à 5 touches.
- Fonctionnement avec Capteur aluminium, homologué à 3000 divisions, indice protection IP65
- Structure tubulaire en acier peint de couleur bleu. Pieds réglables et niveau à bulle.
- Plateau de charge en acier inox dimensions voir le tableau ci-dessous.
- Support de montage avec une inclinaison réglable et colonne
- Alimentation par 4 piles AA ou bloc d'alimentation 230 Vac

FONCTIONS SÉLECTIONNABLES :

- Affichage en Haute Résolution (x 10)
- Totalisation de poids
- Mémoire Alibi avec date/heure
- Pesée en pourcentage
- Comptage de pièces

**SIMPLE À UTILISER,
POLYVALENTE, PRÉCISE
ET FIABLE !**

PLATEAU
INOX



CODE	WEQ030	WEQ060	WEQ150	WEX300
Portée maxi (kg)	30 kg	60 kg	150 kg	300 kg
L x P x H (mm)	400 x 400 x 140	400 x 400 x 140	400 x 400 x 140	600 x 600 x 150
Division standard (g)	10 g	20 g	50 g	100 g
Poids (kg)	15	15	15	36

SUR DEMANDE,
homologuée
en métrologie légale



CRIC A FUT MONTANT **standard**

CE réf. 6009

Rack jack

Corps du cric en acier allié
Palier d'engrenages en fonte malléable
Frein à friction

MAINTIEN AUTOMATIQUE
DE LA CHARGE DÈS QUE
LA MANIVELLE EST ARRÊTÉE !

CODE	A	B	C	D	E
CMU tête (kg)	3000	5000	10000	16000	20000
CMU Patte (kg)	1750	3500	7000	11200	14000
N (mm) - course	350	350	320	320	300
M (mm)	197	189	245	280	325
L (mm)	200	239	290	315	330
H (mm)	730	730	795	900	960
G (mm)	60	71	95	92	85
P (mm)	70	80	90	160	150
E (mm)	127	127	200	280	280
R (mm)	250	275	300	400	400
effort maxi (kg)	36	41	54	73	80
poids (kg)	22	30	38	65	90

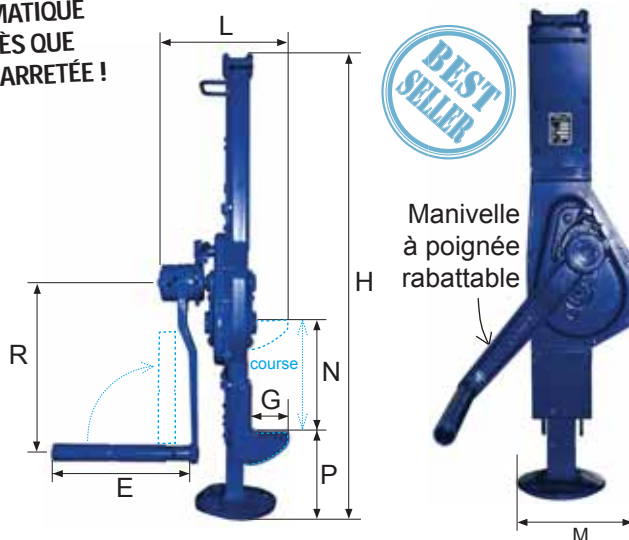

CRIC HYDRAULIQUE

CE réf. 6010

Hydraulic jack

LEVAGE HORIZONTAL OU VERTICAL par la tête de levage
ou par la patte de levage

VITESSE DE DESCENTE
CONTRÔLÉE SANS EFFORT !

Pièces de Fatigue traitées à haute résistance

CODE	A	B	D
C.M.U (kg)	5000	10000	25000
course (mm)	205	233	233
effort au levier maxi (daN)*	38	40	40
D (mm)	93	108	160
Hauteur H mini - tête (mm)	368	420	470
Hauteur H mini - patte (mm)	25	30	58
L (mm)	140	170	270
S (mm)	210	210	330
poids (kg)	25	35	92

* 1 daN = 1,019 kg

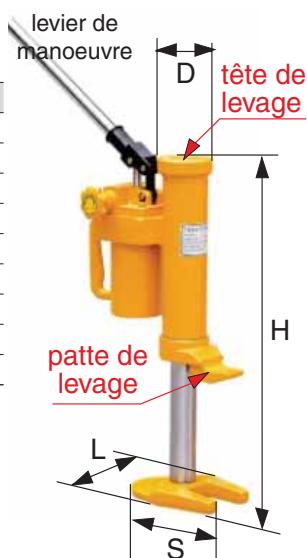
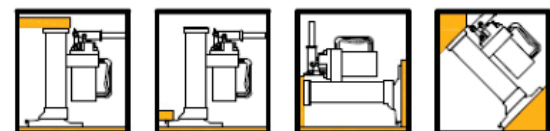

CRIC BOUTEILLE HYDRAULIQUE - Corps en fonte

CE réf. 6806

Hydraulic bottle jack

Construction robuste
Modèles homologués

Valve de sécurité contre les surcharges !



CODE	A	B	C	D	E	F
Capacité (kg)	2000	5000	8000	12000	15000	20000
A (mm)	148	185	200	210	225	235
B (mm)	80	110	125	125	140	145
C (mm)	50	60	60	60	60	60
D (mm)	278	355	385	395	425	440
Base (mm)	95 x 90	112 x 115	120 x 120	135 x 137	143 x 140	155 x 160
Poids (kg)	2,3	4,2	5,5	7,5	9	10



➕ CAPACITÉ de 2 à 20 tonnes !

CRIC A LEVIER « HI-LIFT »

High lift jack

CE réf. 6012

Permet de soulever, de tirer, de pousser, d'écartier, de tendre etc...

Le cric HI-LIFT est le seul entièrement coulé, actuellement fabriqué dans le monde !

Hi-Lift

Équipé de :

- 1 levier permettant de lever grâce à un système « d'engrenage » à cliquet
- 1 tête à plusieurs positions, permettant de l'utiliser comme serre-joint
- 1 manette pour « déverrouiller » la fonction levage afin de le faire redescendre
- 1 verrou de sécurité « anti-surcharge » (maxi 3200 kg)

Le cric HI-LIFT est conçu pour :

- le levage de charges immobilisées, véhicule 4x4
- le treuillage pour dégager les véhicules embourbés
- le halage de charges lourdes
- le serrage ou séparation de pièces
- la tension de filins

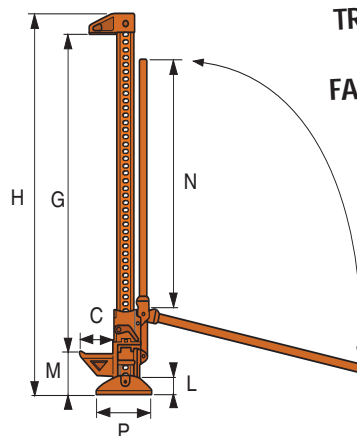

TRÈS ROBUSTE ET
POLYVALENT !
FACILE À MANIER !

Levier à
système
d'engrenage
à cliquet

CODE	A
C.M.U (kg)	3200
course (mm)	940
H (mm)	1193
G (mm)	940
C (mm)	120
M maxi (mm)	110
P (mm)	180
L (mm)	104
N (mm)	750
poids (kg)	13



Made in USA

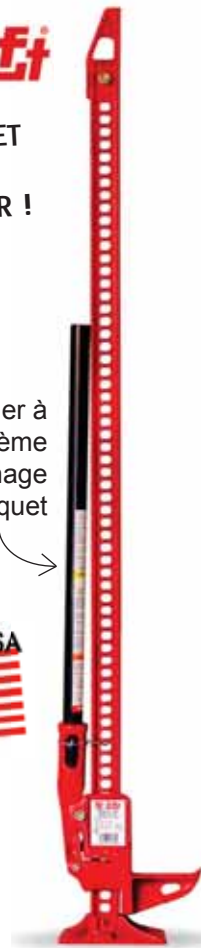

CRIC DE VANNE « M512 »

Sluice gate drive

CE réf. 6007

Utilisé comme équipement d'ouvrages pour manoeuvre de vannes : barrages hydroélectriques - Ouvrages régulateurs de cours d'eaux, canaux, étangs - Écluses - Périmètres d'irrigation - Bassins de traitement des eaux

Autres applications : Création d'une retenue pour alimenter en eau sous pression une usine hydroélectrique - Création d'une réserve d'eau destinée à l'alimentation de villes - Irrigation des terres par gravité à partir d'un plan d'eau à l'amont d'un barrage - Aménagement et élévation d'un plan d'eau en vue d'irriguer des terres situées en amont - Prévention du danger d'inondation par des réservoirs naturels à remplissage saisonnier.

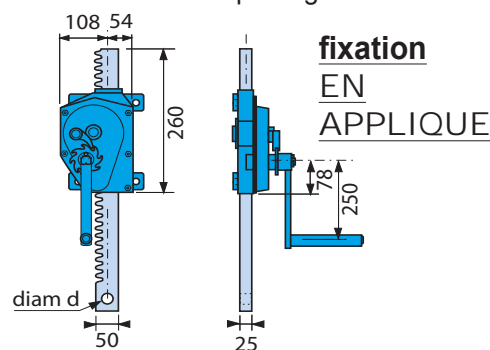
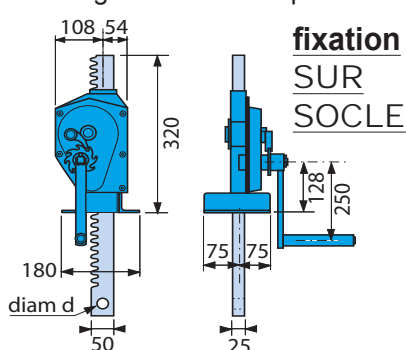

Système de fixation
des crémaillères
proposé : bout plat percé

Vitesse de
manoeuvre :
13,33 mm/tour

Manivelle de
sécurité conforme
norme NF EN 1494.



Sur demande : système de fixation de crémaillère par oeil ou chape, longueur crémaillère et forces différentes, motorisation, crics doubles, accouplement etc...

CODE (SUR SOCLE)	A10	A15	A20	B10	B15	B20	C10	C15	C20
CODE (EN APPLIQUE)	J10	J15	J20	K10	K15	K20	L10	L15	L20
Force (kg)	500	500	500	1000	1000	1000	2000	2000	2000
Longueur totale crémaillère (m)	1,5 m	2 m	2,5 m	1,5 m	2 m	2,5 m	1,5 m	2 m	2,5 m
Course (mm)	670	1170	1670	670	1170	1670	670	1170	1670
d (mm)	20	20	20	22	22	22	22	22	22
Effort sur manivelle (kg)	6,6	6,6	6,6	13,3	13,3	13,3	26,5	26,5	26,5
Poids (kg)	19	24	29	19	24	29	19	24	29

Vérins tous usages, recommandés pour les opérations qui ne nécessitent pas de maintien prolongé de charge.



Caractéristiques :

- 39 modèles « simple effet » sans écrou de sécurité
- Course de 16 à 407 mm
- Rappel par ressort incorporé
- Alimentation à distance par pompe à main ou à moteur
- Col de cylindre fileté
- Trous de fixation taraudés dans le fond
- Equipés d'une tête de poussée striée et amovible
- Equipés d'un coupleur rapide

POUSSÉ EN TOUTES POSITIONS !

+ CAPACITÉ de 5 à 100 tonnes !
700 bars

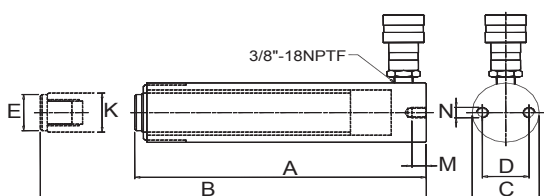

CODE	A25	A78	A129	A180	A231	B25	B51	B103	B151	B202	B253
Capacité (T)	5	5	5	5	5	10	10	10	10	10	10
Course (mm)	25	78	129	180	231	25	51	103	151	202	253
Volume d'huile (dm ³)	0,02	0,05	0,08	0,12	0,15	0,04	0,07	0,15	0,22	0,29	0,37
A - Hauteur fermée (mm)	116	169	221	272	323	91	123	174	250	301	352
B - Piston sorti (mm)	142	247	350	452	554	116	174	277	401	503	605
C - Ø extérieur (mm)	38	38	38	38	38	57	57	57	57	57	57
D - Sur Ø (mm)	25	25	25	25	25	40	40	40	40	40	40
N - Taraud. (in)	1/4"-20	1/4"-20	1/4"-20	1/4"-20	1/4"-20	5/16"-18	5/16"-18	5/16"-18	5/16"-18	5/16"-18	5/16"-18
M - Profondeur (mm)	14	14	14	14	14	14	14	14	14	14	14
K - Ø piston (mm)	25,4	25,4	25,4	25,4	25,4	37,8	37,8	37,8	37,8	37,8	37,8
E - Ø tête (mm)	24,9	24,9	24,9	24,9	24,9	35,1	35,1	35,1	35,1	35,1	35,1
Poids (kg)	1,4	1,6	2	2,2	2,6	2,2	3	3,7	4,3	5,4	6,4

CODE	B304	B356	C25	C51	C98	C149	C200	C251	C305	C356	C407
Capacité (T)	10	10	15	15	15	15	15	15	15	15	15
Course (mm)	304	356	25	51	98	149	200	251	305	356	407
Volume d'huile (dm ³)	0,44	0,51	0,05	0,10	0,20	0,30	0,41	0,51	0,62	0,72	0,82
A - Hauteur fermée (mm)	403	450	124	149	220	271	322	373	423	474	529
B - Piston sorti (mm)	707	806	149	200	318	420	522	624	728	830	936
C - Ø extérieur (mm)	57	57	70	70	70	70	70	70	70	70	70
D - Sur Ø (mm)	40	40	48	48	48	48	48	48	48	48	48
N - Taraud. (in)	5/16"-18	5/16"-18	3/8"-16	3/8"-16	3/8"-16	3/8"-16	3/8"-16	3/8"-16	3/8"-16	3/8"-16	3/8"-16
M - Profondeur (mm)	14	14	13	13	13	13	13	13	13	13	13
K - Ø piston (mm)	37,8	37,8	41,4	41,4	41,4	41,4	41,4	41,4	41,4	41,4	41,4
E - Ø tête (mm)	35,1	35,1	38,1	38,1	38,1	38,1	38,1	38,1	38,1	38,1	38,1
Poids (kg)	6,8	8,2	3,3	4,1	6	7	8	9,3	10,9	11,8	12,8

Suite page 129 →

Réf. 6801 Vérins simple effet (suite)

CODE	D26	D51	D100	D151	D202	D253	D311	D362
Capacité (T)	25	25	25	25	25	25	25	25
Course (mm)	26	51	100	151	202	253	311	362
Volume d'huile (dm ³)	0,09	0,17	0,33	0,50	0,67	0,84	1,03	1,20
A - Hauteur fermée (mm)	148	173	223	274	325	376	425	476
B - Piston sorti (mm)	174	224	323	425	527	629	736	838
C - Ø extérieur (mm)	85	85	85	85	85	85	85	85
D - Sur Ø (mm)	59	59	59	59	59	59	59	59
N - Taraud. (in)	1/2"-13	1/2"-13	1/2"-13	1/2"-13	1/2"-13	1/2"-13	1/2"-13	1/2"-13
M - Profondeur (mm)	19	19	19	19	19	19	19	19
K - Ø piston (mm)	56,9	56,9	56,9	56,9	56,9	56,9	56,9	56,9
E - Ø tête (mm)	54,1	54,1	54,1	54,1	54,1	54,1	54,1	54,1
Poids (kg)	6,1	6,6	8,7	10,5	12,3	14	16,3	17,7

CODE	E210	F51	F102	F159	F337	G156	G334	H168	H260
Capacité (T)	30	55	55	55	55	75	75	100	100
Course (mm)	210	51	102	159	337	156	334	168	260
Volume d'huile (dm ³)	0,88	0,36	0,89	1,13	2,40	1,60	3,41	2,25	3,48
A - Hauteur fermée (mm)	387	176	227	283	461	286	492	337	429
B - Piston sorti (mm)	597	227	329	441	797	441	826	505	689
C - Ø extérieur (mm)	102	127	127	127	127	146	146	159	159
K - Ø piston (mm)	56,9	79,5	79,5	79,5	79,5	95,3	95,3	104,9	104,9
E - Ø tête (mm)	54,1	71,4	71,4	71,4	71,4	71,4	71,4	76,2	76,2
Poids (kg)	18,5	14,5	19,1	22,7	35,4	28,6	59	40,8	40,8

VERINS A PISTON CREUX - Rappel par ressort

Hollow piston jack (spring loading piston return)

CE réf. 6804

Piston creux, idéal pour la mise en tension de barres de précontrainte !

Caractéristiques :

- 7 modèles « simple effet » sans écrou de sécurité
- Course de 7.8 à 155 mm
- Rappel par ressort incorporé
- Alimentation à distance par pompe à main ou à moteur
- Col de cylindre fileté
- Equipés d'un coupleur rapide



+ CAPACITÉ de 12 à 30 tonnes !
700 bars

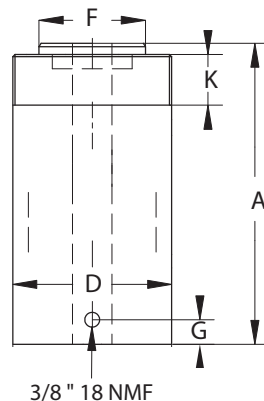

APPAREILS

CODE	A08	A41	A76	B51	B154	C64	C155
Capacité (T)	12	12	12	20	20	30	30
Course (mm)	7,8	41	76	50	154	64	155
Volume d'huile (dm ³)	0,015	0,08	0,14	0,16	0,49	0,26	0,63
A - Hauteur fermée (mm)	60	120	184	162	306	179	330
D - Ø extérieur (mm)	70	70	70	99	99	114	114
F - Ø tête (mm)	35	35	35	54	54	63	63
K (mm)	30	30	30	38	38	42	42
G - Base à la prise alim. (mm)	14,5	15	19	19	19	23	23
Poids (kg)	1,5	2,8	3,9	7,2	13,4	10,4	19,5



VERINS « TRES BAS » SIMPLE EFFET

CE réf. 6802

Very low single-acting jack

Vérins tous usages, de conception compacte pour utilisation dans les espaces confinés !

Caractéristiques :

- 5 modèles « simple effet » sans écrou de sécurité
- Course de 38 à 62 mm
- Rappel par ressort incorporé
- Alimentation à distance par pompe à main ou à moteur
- Equipés d'une tête de poussée striée
- Equipés d'un coupleur rapide

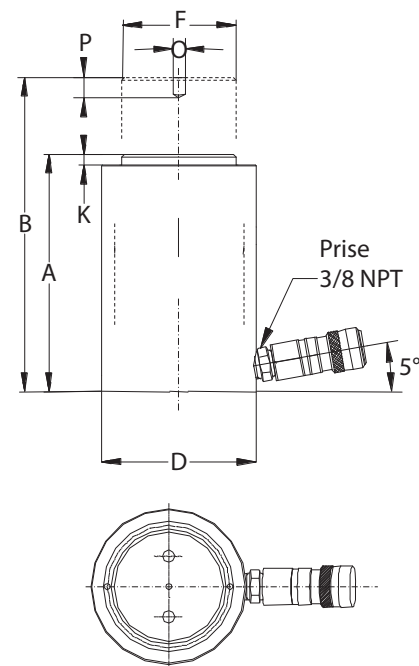

+ CAPACITÉ de 5 à 90 tonnes !
700 bars

CODE	A	B	C	D	E
Capacité (T)	10	20	30	45	90
Course (mm)	38	44	62	60	57
Volume d'huile (dm ³)	0,06	0,13	0,26	0,38	0,72
A - Hauteur fermée (mm)	88,5	99	117	122	141
B - Piston sorti (mm)	126,6	143,5	179	182	198
D - Ø extérieur (mm)	70	92	102	124	165
F - Ø piston (mm)	38,1	50,8	63,5	70	90
K - Dépassement de la tête (mm)	1,5	1,5	2,5	3	3
O - Taraudage	M4	M4	M5	M5	M8
P - Profondeur (mm)	8,2	8,2	8,2	8,2	8,2
Poids (kg)	2,6	5	6,8	9,9	20,9

VERINS « ULTRA BAS » SIMPLE EFFET - Rappel par ressort

CE réf. 6803

Ultra low single-acting jack

Vérins tous usages, de conception compacte et de faible hauteur, légers et maniables, pour utilisation dans les espaces les plus restreints.

Caractéristiques :

- 8 modèles « simple effet » sans écrou de sécurité
- Course de 6 à 16 mm
- Rappel par ressort incorporé
- Alimentation à distance par pompe à main ou à moteur
- Equipés d'une tête de poussée striée
- Equipés d'un coupleur rapide

FAIBLE HAUTEUR
pour espaces restreints !

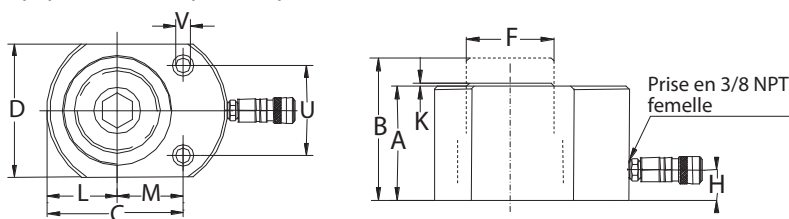

+ CAPACITÉ de 5 à 140 tonnes !
700 bars

CODE	A	B	C	D	E	F	G	H
Capacité (T)	5	10	20	30	45	75	90	140
Course (mm)	6	11	11	13	16	16	16	16
Volume d'huile (dm ³)	0,0042	0,017	0,031	0,054	0,102	0,166	0,203	0,317
A - Hauteur fermée (mm)	32	43	51	59	67	79,5	85,5	100
B - Piston sorti (mm)	38	54	62	72	83	95,5	101,5	116
C - Ø extérieur (mm)	60	83	101	118	140	165	177	215
D - Ø extérieur (mm)	40	56	76	95	114	140	152	190
N - Ø piston (mm)	25	38	51	63,5	70	82	90	118
M - Base à prise alim. (mm)	17,5	19,5	19	20	20	20	20	24
K - Dépassement de la tête (mm)	1	1	1	2	2	2	2	2
L - Axe du corps (mm)	20,2	28,5	39	47,8	57,15	69,9	76,2	95,25
M - Axe aux trous de montage (mm)	22	33,5	39	44,5	54,1	66,8	74,67	82,55
U - Dimension des trous de fixation (mm)	28	37	49	52	66	76	76	117
V - Dimension des trous de fixation (mm)	5	7	10	10	11	13,5	13,5	13,5
Poids (kg)	0,6	1,51	2,67	4,4	6,74	11,5	14,3	24,2



Destinées à l'alimentation des vérins « simple effet »

Caractéristiques :

- Capacité utile des réservoirs de 0,35 à 1,4 litre
- Pression d'utilisation maximum : 700 bars
- Limiteur de pression interne
- Obturateur de décharge externe
- Fonctionnement en position horizontale ou verticale



Passage automatique de la vitesse d'approche à la vitesse travail !



+ 700 bars

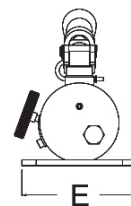

CODE	A	B	C
Capacité d'huile utile (dm ³)	0,6	1	1,4
Débit par coup de pompe (cm ³)	1 ^{er} étage	-	13,2
	2 ^{ème} étage	2,4	2,3
Effort maxi sur le levier (kg)	49	60	60
Course du piston (mm)	20	21	21
Prise d'alimentation	3/8" 18NPTF	3/8" 18NPTF	3/8" 18NPTF
A (mm)	554	543	543
B (mm)	536	519	519
C (mm)	390	382	470
D (mm)	496	507	605
E (mm)	132	120	120
F (mm)	32	32	46
G (mm)	40	92	60
H (mm)	164	161	169
Poids (kg)	5,9	6	9,1

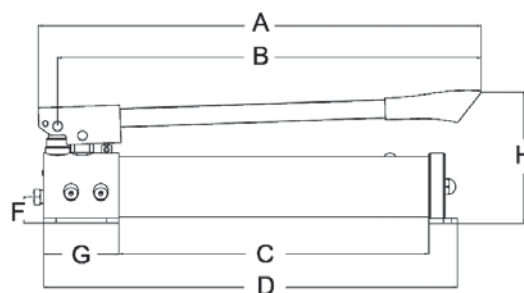

SUR DEMANDE : GROUPE ÉLECTRO HYDRAULIQUE

FLEXIBLE HYDRAULIQUE
 Hydraulic hose

IN réf. 6807

Pour raccorder les pompes à main aux vérins

+ 700 bars



- Equipé d'un embout mâle NPT 3/8 et d'un coupleur haute pression avec bouchon aluminium.
- Equipé de 2 ressorts pour protéger les sertissages.

CODE	A
Longueur (mm)	3000
Pression de service	700 bars
Diamètre intérieur (mm)	6,3
diamètre extérieur (mm)	15
Rayon de courbure mini (mm)	50
Poids (Kg)	2,8



SI PLUSIEURS VÉRINS À RACCORDER EN SIMULTANÉ ... CONSULTEZ-NOUS !

PARACHUTE pour porte basculante

Gripping device for tilting gate

Q réf. 6059

Pour toutes installations de portes basculantes

Dispositif permettant de bloquer immédiatement la porte en cas de rupture de câble ou d'un organe de suspension, empêchant ainsi la chute de la porte. Par la traction du câble, un cliquet est maintenu sans frottement dans le profil rail-guide. Si le câble venait à casser, le cliquet, sous l'action du ressort incorporé, se met en position de blocage.

IMPORTANT : Utiliser comme rail de guidage uniquement un profil U 50/30/4mm laminé à chaud. Ne pas employer de profils zingués ou galva !

CODE	A
pois de la porte maxi	800 kg
pois de la porte mini	100 kg
Rail de guidage	profil U 50/30/4 mm laminé à chaud
A mini (mm)	140
B (mm)	120
C (mm)	60
pour câble diam (mm)	9
diam de l'axe (mm)	20
pois de la paire (kg)	1,4

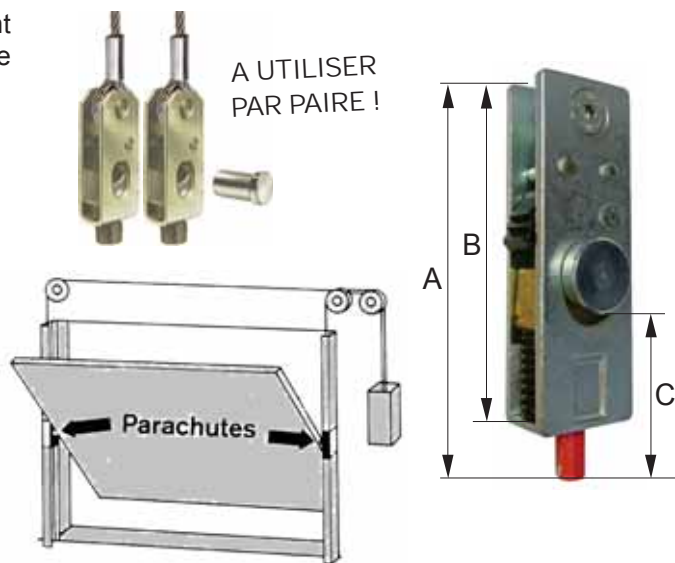

PALAN A MAIN à corde

Manual hoist with nylon rope

CE réf. 6040

Palan manuel à drisse nylon avec système de sécurité anti-chute (came de blocage)

Utilisation : voiture, bateau, etc ...

Blocage automatique et instantané dès le relachement de la corde !

Conçu avec matériaux propres : nylon, acier bichromaté, dural

codes D / F / G sous sachet plastique comprenant :

- 1 moufle haut à crochet ciseaux, 1 moufle bas à crochet estampé et linguet de sécurité
- 1 drisse nylon enroulée sur un tourniquet acier, 1m de chaîne pour arrimage haut,
- 1 poignée bois pour les efforts importants

codes H / J sous coque plastique comprenant :

- 1 moufle haut à crochet ciseaux, 1 moufle bas à crochet découpé,
- 1 drisse nylon sur tourniquet acier, 2 maillons de chaîne pour arrimage

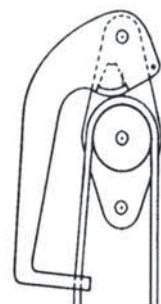

Principe du blocage :
La came coince la corde contre le réa
La pression est proportionnelle à la charge

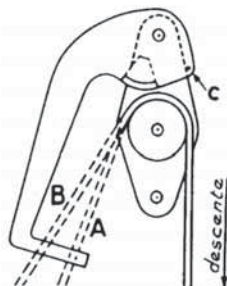

Avec la corde en A la came se soulève seule à la montée
La corde en B ouvre la came jusqu'à la butée C pour la descente

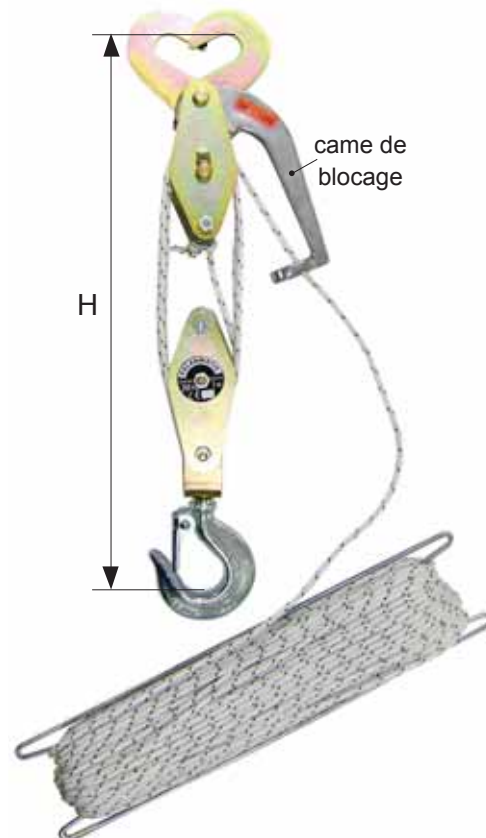

CODE	sous sachet plastique			coque plastique	
	D	F	G	H	J
C.M.U (kg)	250	400	630	250	400
rupture mini (kg)	1250	1900	2500	800	1500
nombre de réas	2 x 3	2 x 5	2 x 7	2 x 3	2 x 5
H mini - maxi (m)	0,315 - 7	0,34 - 7	0,39 - 3	0,28 - 3	0,29 - 3
pois (kg)	1,9	2,9	3,7	1,6	2,2

APPAREILS

PALAN-TENDEUR de traction « Mini Mule »

Cable hoist puller « Mini-Mule »

réf. 6085

Applications : traction, fixation, serrage, cerclage, haubannage etc...

Câble de type aviation galvanisé + Double cliquet en acier lamellé traité
3 positions : marche avant, position libre, et marche arrière

Crochets en acier forgé

Levier de commande calculé pour céder avant toute autre pièce

**NE PAS UTILISER
POUR LE LEVAGE**
TRACTION UNIQUEMENT !

Mini-Mule

Made in USA



Modèle C,
avec moufle

CODE	A	B	avec moufle	
			C	
Capacité traction (kg)	500	500	900 et 1800	
nombre de brins	1	1	1	2
L mini/maxi (mm)	400 / 4300	400 / 8500	430 / 3700	450 / 1800
poids pièce (kg)	2,7	2,8	4,2	

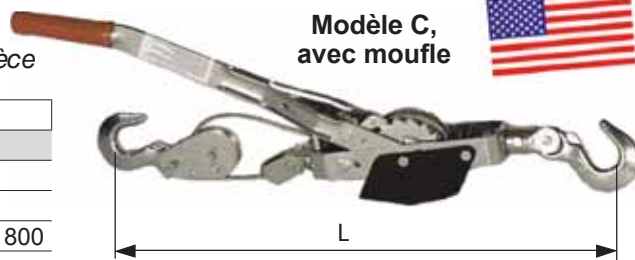

PALAN A LEVIER à câble « LH » / Spécial lignards (EDF / SNCF)

Lincoln lever cable-hoist

réf. 6043 A CABLE

Lève, tire, déplace, tend, serre ...

Testé à 125% de la CMU / Tambour débrayable

- Grande facilité d'utilisation : entièrement manuel, il assure tant les opérations de levage que de traction !
- Apprécié des entreprises d'électricité pour tous les travaux en hauteur !
- Le câble s'enroule autour du tambour, comme un palan traditionnel !
- Cadre ouvert et aéré permettant un contrôle visuel facile de l'état général de pièces !

**RAPPORT
POIDS/CAPACITÉ
EXCEPTIONNEL !**



Puce RFID
intégrée pour
suivi de contrôle
et maintenance

UTILISABLE EN POSITION :

sur 1 BRIN ou 2 BRINS

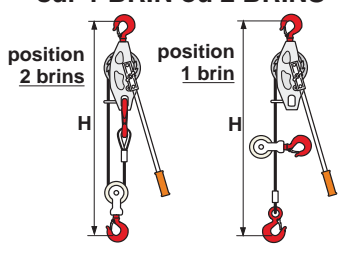

CODE	K	L	M	N
CMU - 2 brins (kg)	1000	1000	1400	1800
CMU - 1 brin (kg)	500	500	700	900
H course - 2 brins (m)	1,5	4,5	3	2,2
H course - 1 brin (m)	3	9	6	4,4
Ø câble (mm)	5,5	5,5	6,3	8
Longueur câble (m)	3,4	9,5	6,5	5,5
Poids (kg)	4,6	6,5	8,3	15



Levier
réversible
limiteur d'effort
et pliable en cas
de surcharge

Crochets tournants
à 360° avec linguet
de sécurité

PALAN A LEVIER à sangle

Web strap hoist

réf. 6043 A SANGLE

Conçu pour être utilisé sur des lignes sous tension conforme à la spécification ASME B30.21

Sangle polyester enroulée sur 1 tambour à double rebords ; les rebords empêchant la sangle d'entrer en contact avec la roue dentée.

Cadre ouvert et aéré permettant un contrôle visuel facile de l'état général des pièces

Crochets en acier forgé munis de linguet de sécurité



UTILISABLE SUR
1 OU 2 BRINS

CODE Type	R 2W10	S 2W10S Levier court	T 3W08	U 3W08S Levier court	V 3W15	W 4W12
CMU sur 1 brin (kg)	454	454	680	680	680	907
H mini - maxi (mm)	457-2743	457-2743	508-2134	508-2134	559-4267	559-3048
CMU sur 2 brins (kg)	907	907	1360	1360	1360	1814
H mini - maxi (mm)	584-1372	584-1372	610-1067	610-1067	762-1905	762-1524
Longueur levier (mm)	762	508	762	508	762	914
Poids (kg)	4,65	4,65	4,65	4,65	6,35	6,69

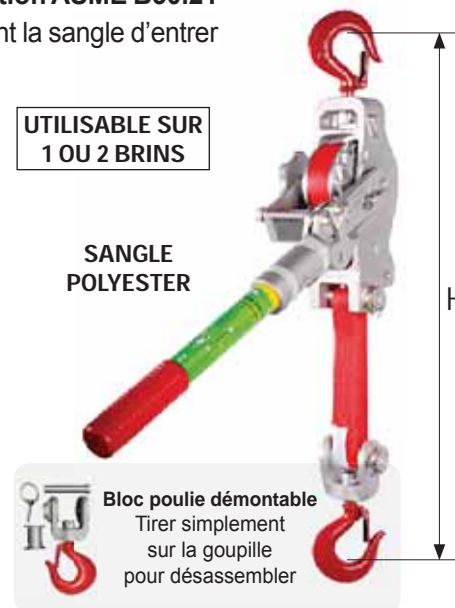

SANGLE
POLYESTER

Bloc poulie démontable
Tirer simplement
sur la goupille
pour désassembler

PALAN A MAIN à chaîne « Garantie 2 ans »

CE réf. 6044* / 6046*

Manual chain hoist

Équipé de crochets en acier-forgé à large ouverture, avec linguets de sécurité forgés.
Chaîne de charge en acier grade-80, selon norme EN-818.7 traitement anti-corrosion
Chaque palan est testé en charge à 150% de la capacité nominale.
Conception conforme EN-13157

GARANTIE 2 ans #

* REF. 6044 ou **6046** selon disponibilité du stock
Modèles de qualité identique
2 sources d'approvisionnement

Indicateur de déformation :
2 marques sur les crochets permettant de mesurer une déformation éventuelle, révélant ainsi une surcharge ou une mauvaise utilisation.

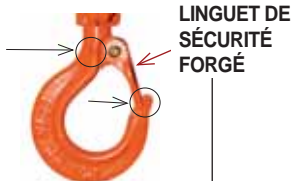

VUE DE PROFIL



HALTIR



Chaîne de charge Grade 80 coefficient 4
EN-818-7 traitement anti-corrosion



CODE	B	C	E	F	G	H	J	K	
CMU (kg)	500	1000	2000	3000	5000	10000	20000	30000	
Nombre de brins	1	1	1	2	2	4	8	12	
Ø chaîne de charge (mm)	5 x 15	6 x 18	8 x 24	8 x 24	10 x 30	10 x 30	10 x 30	10 x 30	
Ø chaîne de manoeuvre (mm)	5 x 25	5 x 25	5 x 25	5 x 25	5 x 25	5 x 25	5 x 25	5 x 25	
Hauteurs de levée standard (m) **	3 ou 6m	3 ou 6m	3 ou 6m	3 ou 6m	3 ou 6m	3 ou 6m	3 ou 6m	3 ou 6m	
Force de traction pour atteindre la charge nominale (N)	260 / 186	269 / 270	407 / 460	386 / 311	402 / 462	426 / 488	488 / 488	488 / 488	
Charge d'épreuve 150% (Kg)	750	1500	3000	4500	7500	15000	30000	45000	
A mini (mm)	280 / 285	306 / 345	445 / 431	520 / 478	600 / 605	760 / 798	890	1380	
B (mm)	130 / 125	155 / 148	185 / 175	235 / 232	262	365	625	691	
E (mm)	125 / 128	134 / 138	157 / 161	157 / 161	180	180	209	312	
K (mm)	22	26	35	39	43	58	81	81	
Poids (kg)	Palan nu (sans chaîne)	7,5	10,5	16,8	22	36	89,7	163	221
	mètre de chaîne	1,1	1,3	2	2	2,8	2,8	2,8	2,8

Garantie 2 ans pièces et main-d'oeuvre (sauf pièces d'usure) sous réserve du respect des Vérifications Générales Périodiques effectuées

** Montage avec longueur de chaîne A LA DEMANDE !

PALAN A MAIN à chaîne « Amenabar »

CE réf. 6049

Manual chain hoist « Amenabar »

Peut travailler dans toutes les positions :
verticale, horizontale et même inversée !

Guidage permanent de la chaîne de charge !

Frein de sécurité breveté, à action immédiate

Hauteur de levée suivant votre demande

Sur demande avec chariot accouplé

GARANTIE 3 ans #



CODE	A03	B03	C03	D03	E03	F03	G03	H03	I03	J03
C.M.U (kg)	250	500	1000	1600	2000	3200	5000	6300	8000	10000
nombre de brins	1	1	1	1	1	2	2	2	3	3
Diamètre chaîne de charge (mm)	5	5	7	8	8	8	10	13	13	13
A mini (mm)	260	260	310	380	380	520	640	730	870	900
B (mm)	130	130	160	180	180	260	290	380	440	440
épaisseur maxi (mm)	230	230	260	280	280	280	300	320	320	320
poids levée 3 m (kg)	8	8	13	18	18	29	45	75	110	120
poids le m. de levée supplémentaire (kg)	1,15	1,15	2,1	2,5	2,5	3,9	5,85	8,95	12,75	12,75



Pièces et main-d'oeuvre (sauf pièces d'usure) sous réserve du respect des V.G.P effectuées

PALAN A LEVIER à chaîne

Lever hoist

Construction tout acier Chaîne en acier allié HR

Crochets inférieur et supérieur en acier forgé avec linguets de sécurité
Guide-chaîne permettant l'entrée de la chaîne dans toutes les positions
Frein automatique / Bouton de sélection • montée • neutre • descente

HALTIR

CE réf. 6045 / 6047

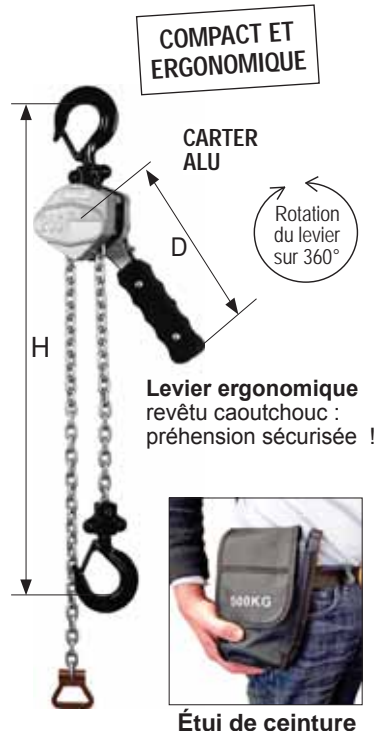
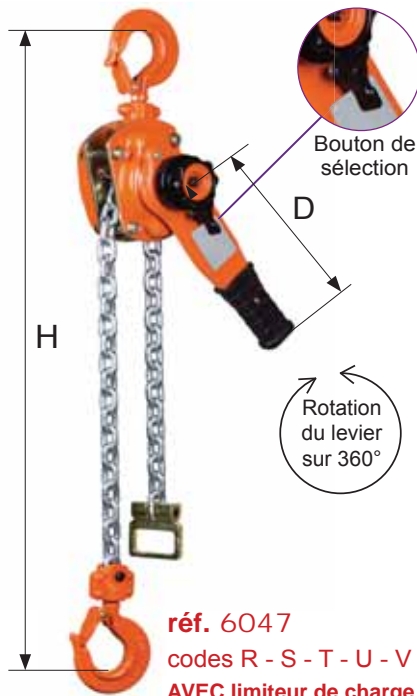
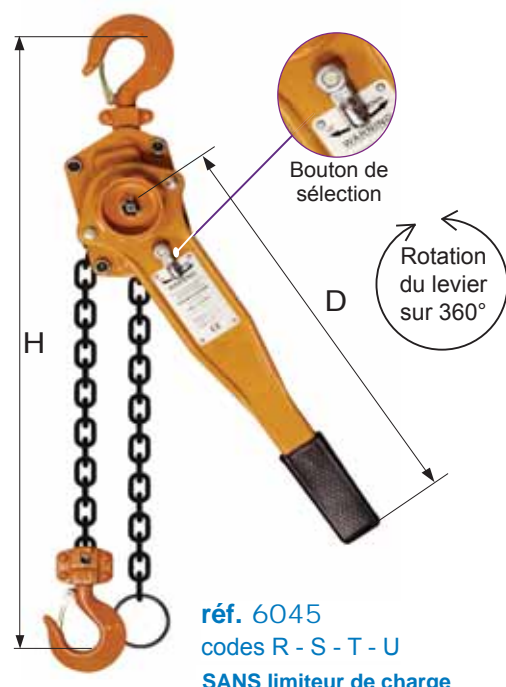

réf. 6047 Carter ALU
codes A - B
SANS limiteur de charge

réf. 6045 Sans limiteur de charge				
CODE	R	S	T	U
CMU (kg)	750	1500	3000	6000
nombre de brins	1	1	1	2
H mini (mm)	330	365	490	620
Levée standard (mm)	1500	1500	1500	1500
D (mm)	340	408	418	418
Ouvert. crochets (mm)	26	29	37	43
poids pièce (kg)	6,5	11,3	19,3	31,3

réf. 6047 Avec limiteur de charge				
R	S	T	U	V
750	1500	3000	6000	9000
1	1	1	2	3
320	380	490	580	830
1500	1500	1500	1500	1500
250	270	430	430	430
26	29	39	43	58
7,1	10,8	23,3	35,6	47,5

réf. 6047 Carter ALU	
A	B
250	500
1	1
220	280
1500	1500
160	160
27	-
2,5	3,2

PALAN A LEVIER à chaîne « AVEC PESEUR »

Scale lever hoist

CE réf. 6045 AP

- Utilisable aussi pour les tests et les pesées !
- L'écran LCD automatique indique en permanence la charge sur le palan : en cas de surcharge (CMU dépassée) il indique **OV** et le voyant clignote avec un signal sonore pour alerter l'utilisateur !
- Valeurs des surcharges enregistrées, permettant de vérifier leur fréquence, utiles pour toute maintenance et réparation ;
- Fonction « mise à zéro » de la tare
- Batteries Lithium rechargeables : autonomie environ 150 h !
- Mode économie d'énergie inclus !



C.M.U (kg)	1000	C (mm)	136
Levée (m)	1,5 m	D (mm)	250
Ø chaîne de charge (mm)	6	E (mm)	30
A (mm)	148	H (mm)	400
B (mm)	90	K (mm)	37
		Poids (kg)	8



Livré avec sa mallette de transport !

GUIRLANDE D'ALIMENTATION pour palan électrique

In réf. 6058

Electrical line for electric chain hoist

Pour palans électriques jusqu'à 2 t. Longueur de base : 3m

Possibilité d'extension par module de 1 m

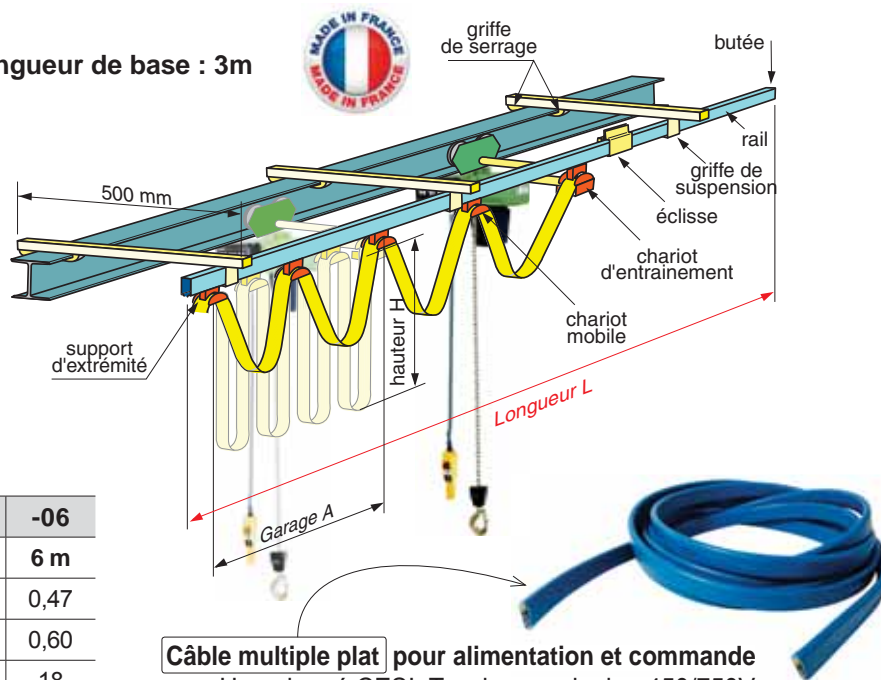

CODE	-03	-04	-05	-06
Longueur de base	3 m	4 m	5 m	6 m
A (m)	0,31	0,31	0,39	0,47
H (m)	0,60	0,70	0,70	0,60
poinds (kg)	9	11	16	18

Câble multiple plat pour alimentation et commande
Homologué CESI. Tension nominale : 450/750V

NE PROPAGE PAS LE FEU ET ÉMET TRÈS PEU DE GAZ CORROSIF !

PALAN ELECTRIQUE « ALIMENTAIRE » - Chaîne et crochets INOX

CE réf. 6600

Electric chain hoist - as food standard

Chaîne et crochets INOX

Cloche-frein INOX



Lubrifiant alimentaire

Moteur tropicalisé (adapté aux conditions climatiques ambiantes - protection humidité...)

Groupe Fem : 2 m

Moteur frein conique

Commande par contacteurs

Limiteur de couple « à friction »

SUSPENTE par crochet

PROTECTION IP65

Norme ALIMENTAIRE



Boîte à boutons avec câble renforcé



CODE	A	B	C
CMU (kg)	250	500	1000
Nombre de brin	1	1	1
Tension ds'alimentation	400V tri 50Hz	400V tri 50Hz	400V tri 50Hz
Vitesse de levage	4m/min	4m/min	4m/min
Chaîne inox (course)	3m	3m	3m
Câble (boîte à boutons)	2m	2m	2m
Fin de course	haut et bas	haut et bas	haut et bas
A (mm)	422	503	611
A1 (mm)	24	32	44
B (mm)	268	293	331
C (mm)	438	514	583
C1 (mm)	23	30	38
C2 (mm)	237	274	317
D (mm)	135	160	200
E (mm)	190	228	293
F (mm)	92	114	146
G (mm)	-	43	-
Poids (kg)	34	52	85

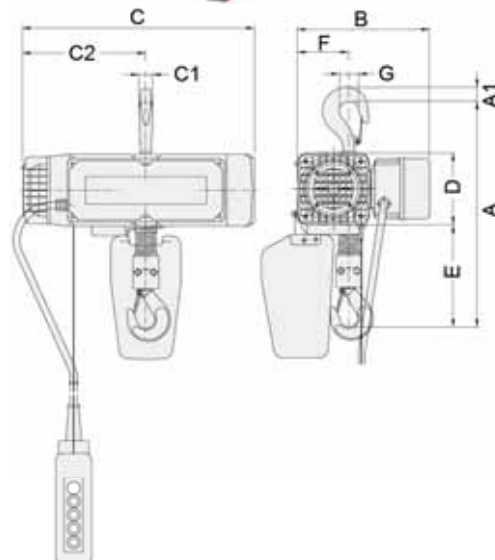

PALAN ELECTRIQUE à chaîne 24 Volts

Electric chain hoist (Voltage 24V)

Facteur de marche 40% (240 démarrages par heure)

Commande basse tension 24 volts par boîte à bouton

Limiteur de couple à friction / Course du crochet de levage 3 à 10 m

Dimensions : se reporter à la référence 6053 page 139

CE réf. 6050

SUSPENTE par crochet / chariot libre / chariot à chaîne

GARANTIE
3 ans



CODE suspente par crochet	AA1	BA1	CA1	DA1	FA1	GA1	HA1
CODE direction par poussée	AB1	BB1	CB1	DB1	FB1	GB1	HB1
CODE direction par chaîne	AD1	BD1	CD1	DD1	FD1	GD1	HD1
C.M.U (kg)	125	125	250	250	500	500	1000
nombre de brins de chaîne	1	1	1	1	1	1	1
diam de la chaîne (mm)	4	4	4	4	5	5	7
vitesse de levée (m/min)	6	9	6	10	5	8	4
puissance du moteur (Kw)	0,35	0,35	0,35	0,48	0,48	0,87	0,87

R-W-M

PALAN ELECTRIQUE à chaîne 220 Volts « monophasé »

Electric chain hoist (Single phase - 220V)

Livré avec : Course de crochet 3 m - boîte à bouton sous TBT 24 volts

Câble de boîte à bouton anti-feu - Bac à chaîne, limiteur de charge à friction

Hauteur de levée maximum 10 mètres (sur demande)

Dimensions : se reporter à la référence 6053 page 139

CE réf. 6052

SUSPENTE par crochet / chariot libre

GARANTIE
3 ans



CODE suspente par crochet	AAA1	AA1	BA1	CA1	DA1	EA1	FA1
CODE direction par poussée	AAB1	AB1	BB1	CB1	DB1	EB1	FB1
C.M.U (kg)	125	125	250	250	500	500	1000
vitesse de levée (m/min)	5	8	5	8	4	6	4
diamètre de la chaîne (mm)	4	4	4	5	5	7	7

R-W-M

Le poids d'un palan électrique monophasé est toujours supérieur à celui d'un palan électrique triphasé de même charge

PALAN ELECTRIQUE à chaîne « Fortes charges »

Electric chain hoist (Heavy duty)

DIMENSIONS EXTRÊMEMENT RÉDUITES permettant d'utiliser au maximum la hauteur disponible

- MOTEUR AUTOVENTILÉ
- FIN DE COURSE HAUT ET BAS - Classe FEM 3M
- Réducteur sous bain d'huile

FREIN AVEC
ÉLECTRO-AIMANT
400 VOLTS

CE réf. 6054

Palans livrés complets : bac à chaîne & boîte à bouton basse tension

SUSPENTE par oeillet / chariot libre / chaîne / chariot électrique

GARANTIE
3 ans

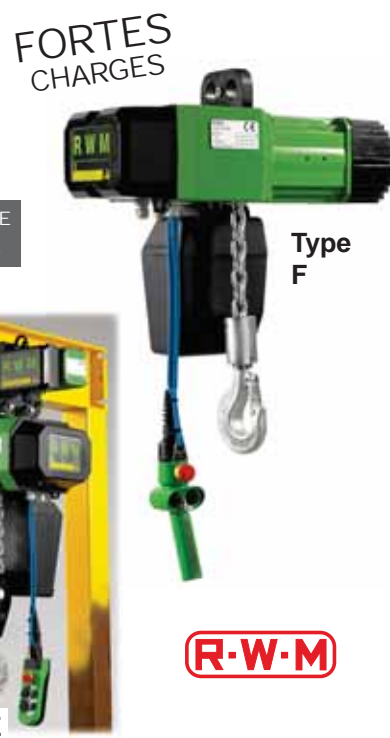

CODE suspente par oeillet	G8F	G28F	H4F	H14F
CODE direction par poussée	G8CS	G28CS	H4CS	H14CS
CODE direction par chaîne	G8CM	G28CM	H4CM	H14CM
CODE direction chariot électrique 1 vitesse	G8CE1	G28CE1	H4CE1	H14CE1
CODE direction chariot électrique 2 vitesses	G8CE2	G28CE2	H4CE2	H14CE2
C.M.U (kg)	2500	2500	5000	5000
nombre de brins de chaîne	1	1	2	2
diam de la chaîne (mm)	11	11	11	11
vitesse de levée (m/min)	8	2 et 8	4	1 et 4
puissance du moteur (Kw)	4	0,7 et 3	4	0,7 et 3

Type CE

R-W-M

PALAN ELECTRIQUE à chaîne « Triphasé » 230/400 Volts

Electric chain hoist (Three-phases - 230/400V)

CE réf. 6053



Levée standard 3 m - Corps du palan en aluminium

Protection IP 55* (sauf si usage d'un moteur ventilé pour les hauteurs supérieures à 10 mètres)

Chaîne de charge calibrée en acier allié avec traitement anti-corrosion

Le palan R-W-M dispose d'un **guide chaîne entaillé dans le corps central** du palan et donc construit en une seule pièce permettant un **glissement précis** de la chaîne sur les alvéoles de la noix entraîneuse

Limiteur de charge faisant office de fin de course haut et bas

Fin de course de direction pour palan à chariot électrique

GARANTIE
3 ans

ALIMENTATION 230/400 VOLTS TRI 50 HZ

- Commande TBT 24 V avec arrêt d'urgence
- Classe FEM 2M

MOTEUR ÉLECTRIQUE :

fonctionnement en intermittence de 40% pour les palans à une vitesse de 30+10 pour les palans à 2 vitesses

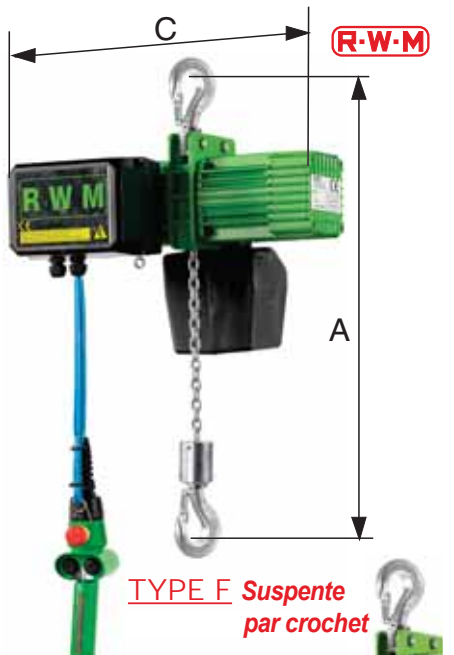

TYPE F *Suspente par crochet*

ou par oeillet :

- 1,5T : E8F, E28F
- 2T : F4F, F8F
- 3T : G4F, G14F
- 4T : H4F

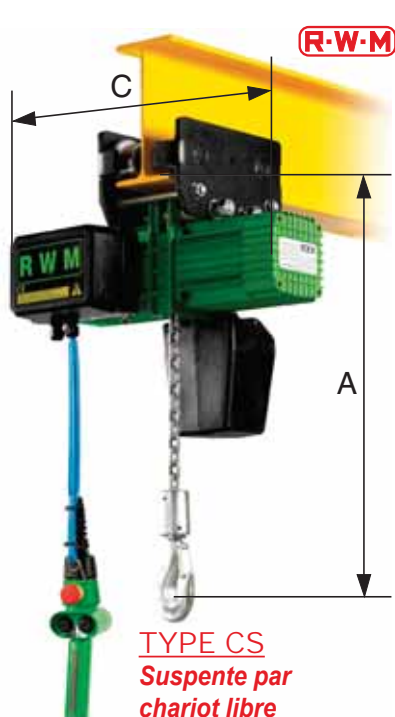

TYPE CS *Suspente par chariot libre*

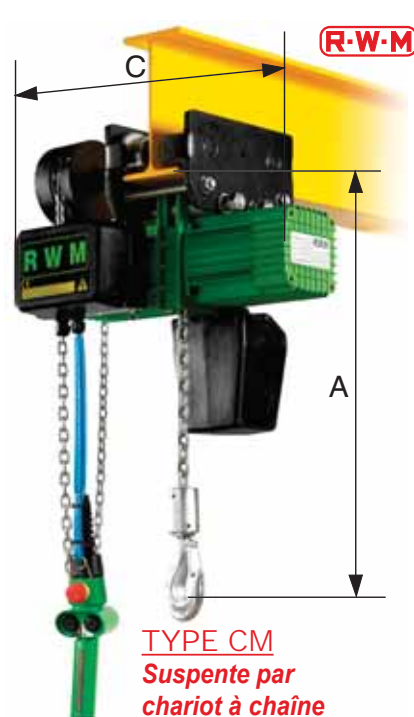

TYPE CM *Suspente par chariot à chaîne*

APPAREILS

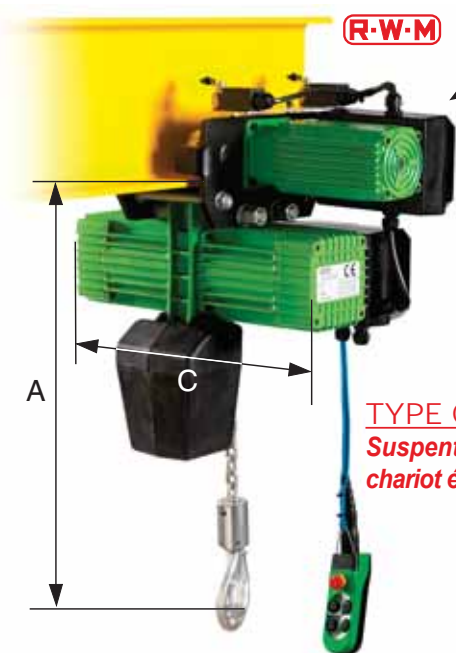

TYPE CE *Suspente par chariot électrique*

CHARIOTS ÉLECTRIQUES

	CE1 1 vitesse	CE2 2 vitesses
Vitesse de direction	7 m/min	7 et 14 m/min
Puissance (CMU de 0,125T à 2T)	0,2 kW	0,1 et 0,2 kW
Puissance (CMU de 3T à 4T)	0,5 kW	0,2 et 0,5 kW

Fin de course de direction en standard

Rayon minimum de courbure 900 mm

Guirlande d'alimentation réf 6058

Détail PAGE 136

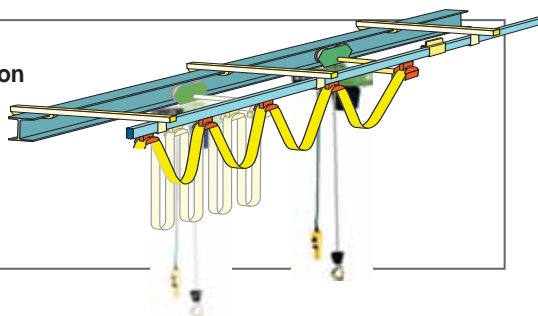

TYPE DE SUSPENDE	CMU ISO-M5 125 kg						CMU ISO-M5 250 kg					
	CODE	CODE	CODE	CODE	CODE	CODE	CODE	CODE	CODE	CODE	CODE	CODE
F par crochet	A5F	A8F	A12F	A14F	A28F	A31F	B5F	B8F	B12F	B14F	B28F	B31F
CS par chariot libre	A5CS	A8CS	A12CS	A14CS	A28CS	A31CS	B5CS	B8CS	B12CS	B14CS	B28CS	B31CS
CM chariot à chaîne	A5CM	A8CM	A12CM	A14CM	A28CM	A31CM	B5CM	B8CM	B12CM	B14CM	B28CM	B31CM
CE1* chariot électrique	A5CE1	A8CE1	A12CE1	A14CE1	A28CE1	A31CE1	B5CE1	B8CE1	B12CE1	B14CE1	B28CE1	B31CE1
CE2** chariot électrique	A5CE2	A8CE2	A12CE2	A14CE2	A28CE2	A31CE2	B5CE2	B8CE2	B12CE2	B14CE2	B28CE2	B31CE2
Vitesse levage m/min	5	8	12	1 et 4	2 et 8	3,5 et 14	5	8	12	1 et 4	2 et 8	3 et 12
Puissance moteur Kw	0,5	0,5	1	0,2/0,5	0,2/0,5	0,2/0,5	0,5	0,8	1	0,2/0,5	0,25/1	0,25/1
Nombre de brins	1	1	1	1	1	1	1	1	1	1	1	1
Ø chaîne (mm)	4 mm	4 mm	4 mm	4 mm	4 mm	4 mm	4 mm	4 mm	5 mm	4 mm	4 mm	5 mm
A (mm) type F	360	360	360	360	360	360	360	360	360	360	360	360
A (mm) type CS	380	380	380	380	380	380	380	380	380	380	380	380
A (mm) types CM / CE	400	400	400	400	400	400	400	400	400	400	400	400
C (mm)	440	440	440	440	440	440	440	440	440	440	470	470
Ø Galet mm	50	50	50	50	50	50	50	50	50	50	50	50
Poids kg Types F/CS	27 / 33	27 / 33	29 / 35	27 / 33	29 / 35	29 / 35	27 / 33	27 / 33	29 / 35	27 / 33	35 / 35	35 / 41
Poids kg Types CM/CE	43 / 57	43 / 57	45 / 59	43 / 57	45 / 59	45 / 59	43 / 57	43 / 57	45 / 59	43 / 57	45 / 59	51 / 65

TYPE DE SUSPENDE	CMU ISO-M5 500 kg						CMU ISO-M5 1000 kg				
	CODE	CODE	CODE	CODE	CODE	CODE	CODE	CODE	CODE	CODE	CODE
F par crochet	C4F	C6F	C8F	C12F	C14F	C28F	D4F	D6F	D8F	D14F	D28F
CS par chariot libre	C4CS	C6CS	C8CS	C12CS	C14CS	C28CS	D4CS	D6CS	D8CS	D14CS	D28CS
CM chariot à chaîne	C4CM	C6CM	C8CM	C12CM	C14CM	C28CM	D4CM	D6CM	D8CM	D14CM	D28CM
CE1* chariot électrique	C4CE1	C6CE1	C8CE1	C12CE1	C14CE1	C28CE1	D4CE1	D6CE1	D8CE1	D14CE1	D28CE1
CE2** chariot électrique	C4CE2	C6CE2	C8CE2	C12CE2	C14CE2	C28CE2	D4CE2	D6CE2	D8CE2	D14CE2	D28CE2
Vitesse levage m/min	4	6	8	12	1 et 4	2 et 8	4	6	8	1 et 4	2 et 8
Puissance moteur Kw	0,8	0,8	1	1,5	0,25/1	0,4/1,8	1	1,6	2	0,4/1,8	0,5/2
Nombre de brins	1	1	1	1	1	1	1	1	1	1	1
Ø chaîne (mm)	5 mm	5 mm	5 mm	5 mm	5 mm	7 mm	7 mm	7 mm	10 mm	7 mm	10 mm
A (mm) type F	375	375	375	375	375	425	440	440	440	440	440
A (mm) type CS	395	395	395	395	395	455	470	470	470	470	470
A (mm) types CM / CE	415	415	415	415	415	455	465	465	465	465	465
C (mm)	440	440	440	470	470	483	483	483	483	503	503
Ø Galet mm	50	50	50	50	50	70	70	70	70	70	70
Poids kg Types F/CS	29 / 35	29 / 35	35 / 41	35 / 41	35 / 41	44 / 57	41 / 54	44 / 57	44 / 57	67 / 83	69 / 85
Poids kg Types CM/CE	45 / 59	45 / 59	51 / 65	51 / 65	51 / 65	60 / 74	57 / 71	60 / 74	61 / 74	86 / 98	88 / 102

TYPE DE SUSPENDE	CMU ISO-M5 1500 kg				CMU ISO-M5 2000 kg			3000 kg		4000 kg
	CODE	CODE	CODE	CODE	CODE	CODE	CODE	CODE	CODE	CODE
F par crochet (ou oeillet)	E4F	E8F	E14F	E28F	F4F	F8F	F14F	G4F	G14F	H4F
CS par chariot libre	E4CS	E8CS	E14CS	E28CS	F4CS	F8CS	F14CS	G4CS	G14CS	H4CS
CM chariot à chaîne	E4CM	E8CM	E14CM	E28CM	F4CM	F8CM	F14CM	G4CM	G14CM	H4CM
CE1* chariot électrique	E4CE1	E8CE1	E14CE1	E28CE1	F4CE1	F8CE1	F14CE1	G4CE1	G14CE1	H4CE1
CE2** chariot électrique	E4CE2	E8CE2	E14CE2	E28CE2	F4CE2	F8CE2	F14CE2	G4CE2	G14CE2	H4CE2
Vitesse levage m/min	4	8	1 et 4	2 et 8	4	8	1 et 4	4	1 et 4	4
Puissance moteur Kw	2	3	0,5/2	0,7/3	2	4	0,5/2	3	0,7/3	4
Nombre de brins	2	1	2	1	2	1	2	2	2	2
Ø chaîne (mm)	10 mm	11 mm	10mm	11 mm	10 mm	11 mm	10 mm	11 mm	11 mm	11 mm
A (mm) type F	618	550	618	550	618	550	618	685	685	715
A (mm) types CS / CM	595	685	685	595	595	700	685	700	700	700
A (mm) type CE	595	595	685	685	595	595	685	700	700	715
C (mm)	510	595	525	615	510	615	525	595	615	-
Ø Galet mm	70	80	70	80	70	80	70	80	80	-
Poids kg Types F/CS	82 / 98	87 / 102	85 / 117	89 / 119	82 / 98	87 / 102	85 / 117	98 / 126	105 / 133	105 / 133
Poids kg Types CM/CE	103 / 114	107 / 117	122 / 131	124 / 133	103 / 114	107 / 117	103 / 131	131 / 140	138 / 149	138 / 149

LARGEUR DE FER (mm)

CMU :	125 kg	250 kg	500 kg	1T	1,5T	2T	3T	4T
Chariot libre type CS	46-140	46-140	46-140	64-160	73-200	73-200	82-200	82-200
Chariot à chaîne type CM et électrique type CE	64-160	64-160	64-160	64-160	73-200	73-200	82-200	82-200

* 1 vitesse de direction
** 2 vitesses de direction

Plain & geared trolley

HALTIR

Construction simple et robuste

Chariots à 4 galets (sauf 20 t : 8 galets) montés sur roulements

Avance par poussée sur la charge ou par chaîne

Butée de sécurité en cas de rupture d'un galet

Assemblage des flasques par 1 axe fileté

DIRECTION PAR POUSSÉE

SUR LA CHARGE

codes A à E

RÉGLAGE RAPIDE
ADAPTATION AISÉE À
UN LARGE ÉVENTAIL
D'IPN / IPE / HEA...

DIRECTION « PAR POUSSÉE »



DIRECTION du chariot : PAR POUSSÉE SUR LA CHARGE

CODE	A	B	C	D	E
C.M.U (kg)	500	1000	2000	3000	5000
largeur de fer mini (mm)	50	58	66	74	90
largeur de fer maxi (mm)	220	220	220	220	220
Rayon de courbure mini	0,9 m	1 m	1,1 m	1,4 m	2 m
A (mm)	285	285	300	328	354
B x C (mm)	198 x 160	238 x 183	277 x 214	324 x 255	373 x 298
D1 (mm)	55	68	80	100	120
D2 (mm)	80	96	110	132	155
d (mm)	12,5	17	20	26	28
E (mm)	25	29	36	46	52
F (mm)	28	37	48	56	65
H (mm)	64,5	66	75	85	100
K (mm)	19	20	22	27	32
L (mm)	56-226	64-226	72-226	80-226	100-230
poids (kg)	5	8,7	13,9	23,5	40

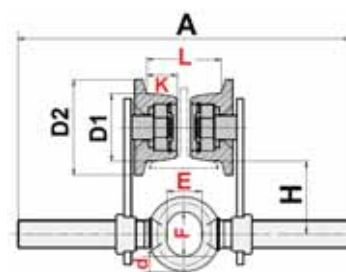
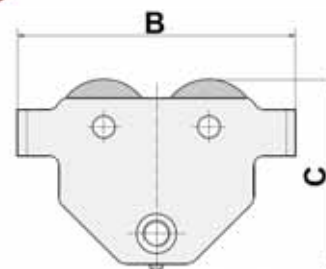

DIRECTION PAR CHAÎNE avec levée 3m

codes AC à HC

DIRECTION « PAR CHAÎNE »

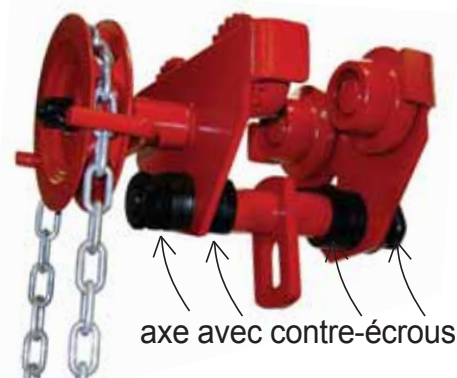
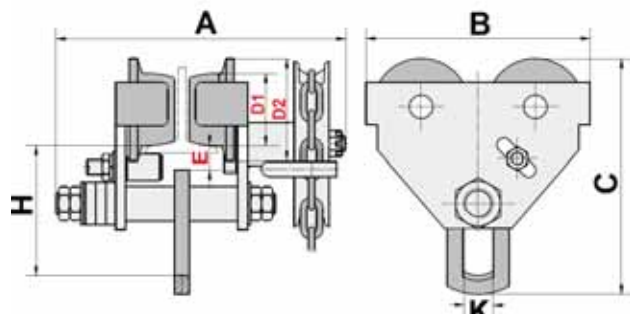

DIRECTION du chariot : PAR CHAÎNE AVEC LEVÉE 3M

CODE	AC	BC	CC	DC	EC	FC	HC
C.M.U (kg)	500	1000	2000	3000	5000	10000	20000
largeur de fer mini (mm)	64	64	76	76	88	125	133
largeur de fer maxi (mm)	140	140	165	203	203	203	230
Rayon de courbure mini	0,9 m	1 m	1,2 m	1,5 m	2,5 m	3 m	4,5 m
A (mm)	308,5	328,5	361,5	428,5	434	487,5	523
B (mm)	212	255	302	344	378	455	642
C (mm)	198,5	231,5	278	338	393	490	622
D1 (mm)	58	75	90	110	122	-	-
D2 (mm)	82	102	127	147	160	-	-
E (mm)	28	25	27	32	34	36,5	54
H (mm)	113	128	152	186	219	275,5	330
K (mm)	24	30,5	36	45	60	82	110
poids (kg)	14	19	29	40	65	103	245

CHARIOT PORTE-PALAN à réglage rapide « CTP »

Trolley-clamp « CTP » (easy fitting)

CE réf. 6061

UTILISATION :
manutention nécessitant de fréquents changements de sites d'utilisation



Montage sur poutrelles de sections différentes

Accrochage et déplacement faciles de la charge sur poutrelles !



INSTALLATION ET RÉGLAGE RAPIDES SANS OUTILLAGE !

GRIFFE ARTICULÉE pour maintien des flasques parallèles !

Levier de verrouillage (blocage de sécurité)

CODE	A10	B20	C30
C.M.U (kg)	1000	2000	3000
largeur de fer mini (mm)	60	75	75
largeur de fer maxi (mm)	150	200	200
Rayon de courbure mini	0,60m	0,90m	1,15m
B (mm)	82-109	106-155	128-171
C (mm)	26	42	50
D (mm)	46	60	80
E (mm)	241	286	295
F (mm)	160	260	310
G maxi (mm)	15	25	25
J (mm)	75	130	150
M (mm)	M12	M18	M24
P / T (mm)	153/105	205/139	220/155
pooids pièce (kg)	2,5	9,9	17,5

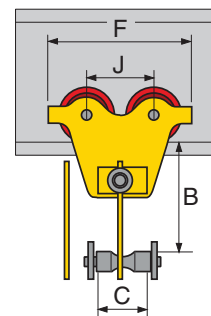
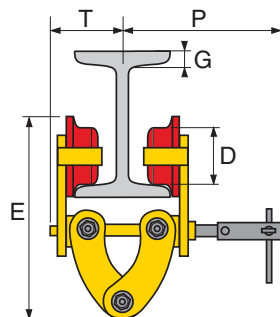

GRIFFE A POUTRELLES

Beam clamp

Créent un point d'ancrage temporaire fixe sur une poutrelle pour suspendre un appareil de levage

il est strictement INTERDIT d'utiliser les porte-à-faux de la poutre inférieure

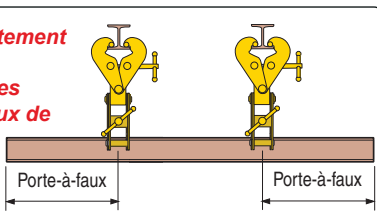

CODE simple	A10	B20	C30	E50	H100
C.M.U. (kg)	1000	2000	3000	5000	10000
écartement (mm)	75-230	75-230	80-320	80-310	90-320
A maxi (mm)	240	240	355	355	360
B mini-maxi (mm)	192-367	192-367	243-520	243-520	272-532
C / H (mm)	94 / 20	102 / 20	132 / 22	142 / 28	180 / 38
D (mm)	4	6	8	10	12
E maxi (mm)	194	194	241	241	284
F mini-maxi (mm)	102-154	102-154	133-223	133-223	155-234
pooids (kg)	4	4,8	9,8	11,6	17

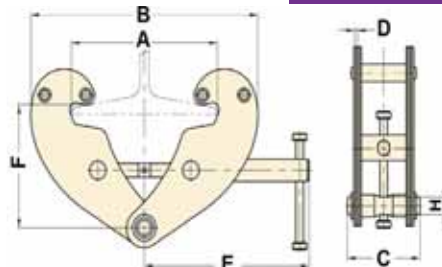

GRIFFE SIMPLE faible hauteur perdue



CODE à manille	AM10	BM20	CM30	CM30L	EM50	EM50L	HM100
C.M.U. (kg)	1000	2000	3000	3000	5000	5000	10000
écartement (mm)	75-210	75-210	100-270	75-305	100-270	75-305	75-305
A maxi (mm)	240	240	355	320	355	310	360
B mini-maxi (mm)	192-367	192-367	243-520	232-455	243-520	242-445	272-532
C / H (mm)	94 / 20	102 / 20	132 / 22	122 / 22	142 / 28	129 / 28	180 / 38
D (mm)	4	6	8	8	10	10	12
E maxi (mm)	194	194	241	255	241	255	284
F mini-maxi (mm)	102-154	102-154	133-223	202-277	133-223	208-283	155-234
G x K (mm)	30 x 45	30 x 45	45 x 63	46 x 19	45 x 63	56 x 22	64 x 95
pooids (kg)	4,2	5,1	10,4	9	12,1	12	18,8

GRIFFE À MANILLE passage plus large

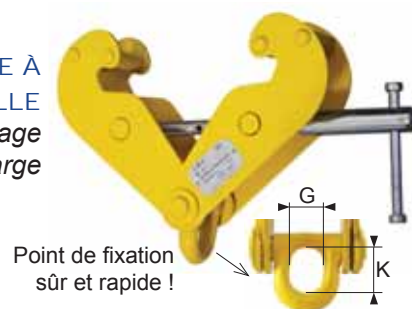

Point de fixation sûr et rapide !

CODE double	ED50	ED50L	HD100
C.M.U (kg)	5000	5000	10000
écartement (mm)	100-270	75-305	75-305
A maxi (mm)	455	455	480
L maxi (mm)	345	345	352
K (mm)	164	164	164
D maxi (mm)	310	310	310
E maxi (mm)	283	283	292
F (mm)	129	129	146
pooids (kg)	23	27	37

GRIFFE DOUBLE accouplement de 2 poutrelles

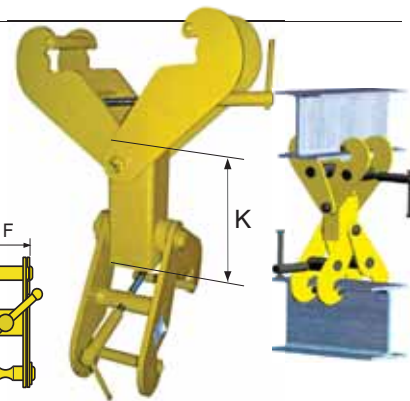
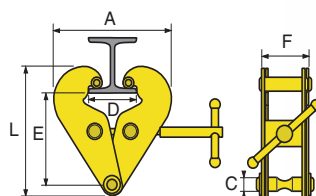

Levage et manutention HORIZONTALE de pièces ferromagnétiques, **PLATES** et **CYLINDRIQUES**

UTILISATION : dans les ateliers, entrepôts, parcs-matière, près des machines-outils, lieux de stockage, et industries du transport



Equippé d'une manille de levage pivotante et d'une semelle adaptée aux charges cylindriques

Flux magnétique généré par des matériaux magnétiques en NdFeB (Néodyme-Fer-Bore)

Mise sous-tension et hors-tension de la trajectoire magnétique contrôlée par le levier manuel, **permise seulement après contact de la charge métallique** dont l'état de surface doit être lisse : rugosité inférieure à 6,3 µm (0,0063 mm)

Coefficient de sécurité 3/1

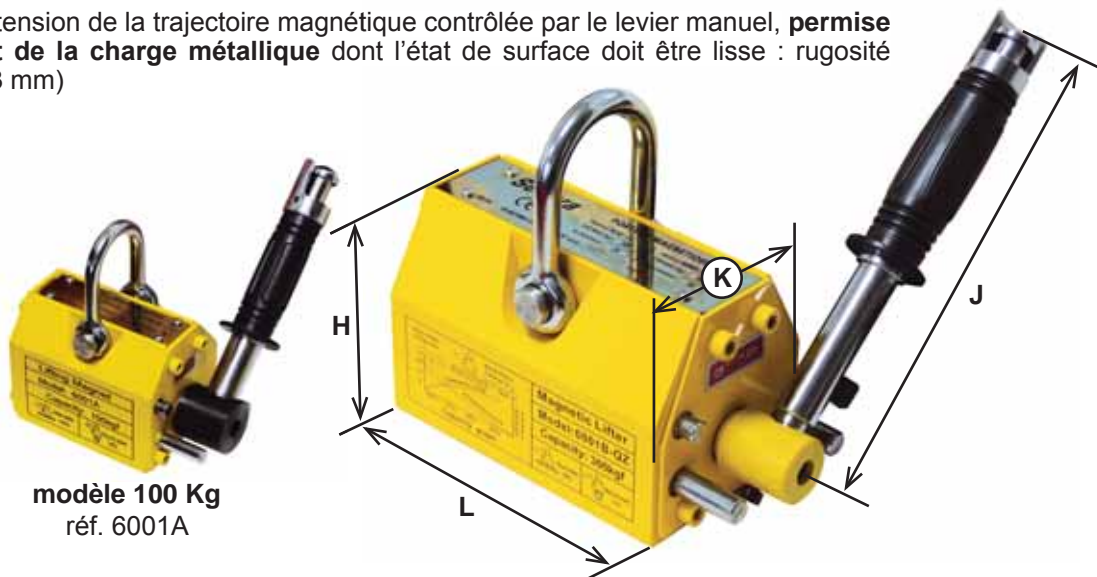
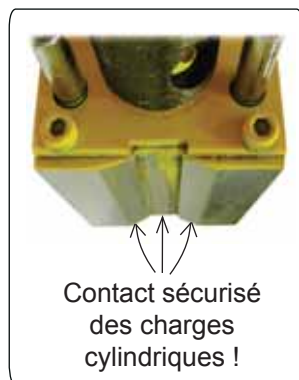

CODE	A	B	C	E
Capacité maxi charge plate (kg)	100	300	600	1000
Capacité maxi charge cylindrique (kg)	35	100	200	350
Épaisseur mini charge plate (mm)	20	25	30	40
Diamètre mini charge cylindrique (mm)	60	60	90	150
Effort d'arrachement (kg)	350	1050	2100	3500
Température de fonctionnement	< 80°C	< 80°C	< 80°C	< 80°C
H hauteur (mm)	72	108	123	158
J (mm)	148	223	257	303
L longueur / K largeur (mm)	92 / 64	166 / 99	228 / 118	266 / 150
poids (kg)	3	12	25	43

Principaux facteurs influençant la capacité de levage du porteur magnétique :

Influence de l'épaisseur et de la qualité de surface de la charge : Avant toute utilisation, il est nécessaire de définir le pourcentage de la capacité maxi par rapport à l'épaisseur de la charge (voir courbe)

Si la rugosité de l'état de surface est inférieure à 6,3 µm, la capacité de levage est de 100%, sinon la capacité du porteur doit être ré-évaluée.

Calculer le pourcentage de capacité de levage que le porteur peut atteindre à partir de la courbe représentée sur le schéma de performance, figurant sur les deux côtés du porteur.

Influence de la composition de la charge métallique :

- si la charge a une faible teneur en carbone, le coefficient de capacité de levage est fixe (=1)
- pour un acier demi-doux, le coefficient = 0,95
- pour un acier dur, le coefficient = 0,90
- pour un acier faiblement allié, le coefficient = 0,75
- pour de la fonte, le coefficient = 0,50

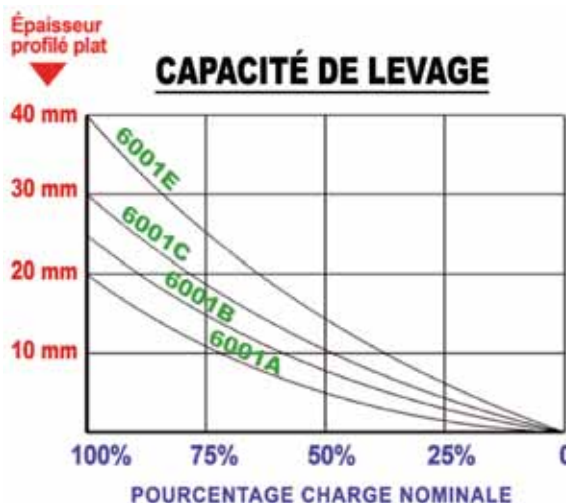

APPAREILS

AIMANT PERMANENT à commande manuelle

Permanent lifting magnet

CE réf. 6002NEO-L

Manutention **HORIZONTALE** de pièces **PLATES** et **CYLINDRIQUES**

UTILISATION : dans les ateliers, les parcs-matière, près des machines-outils et lieux de stockage, sur les sites de construction pour soulever des structures métalliques plates ou cylindriques

Ces aimants très robustes sont conçus pour durer dans le temps même dans les conditions les plus difficiles !

Le système de commande marche/arrêt sur la poignée permet une grande facilité d'utilisation d'une seule main générant un gain de temps jusqu'à 40%



Levier de commande manuelle (Marche/Arrêt) avec système de verrouillage

Coefficient de sécurité : 3/1

Norme EN 13155

GARANTIE 5 ANS



CODE	A	B	C	D	F	J
Capacité maxi. sur surfaces plates (kg)	150	300	600	1000	1500	2000
Capacité maxi. sur surfaces cylindriques (kg)	65	150	300	500	750	1000
Effort d'arrachement * (kg)	470	1000	1900	3200	4700	6200
Longueur x Largeur (mm)	93 x 60	152 x 100	246 x 120	306 x 146	374 x 165	478 x 165
Hauteur avec anneau (mm)	120	180	180	236	273	273
Ø mini - maxi (mm)	50 - 100	60 - 200	65 - 270	100 - 300	150 - 350	150 - 350
Température de fonctionnement maxi.	80°C	80°C	80°C	80°C	80°C	80°C
Poids (kg)	3	10	21	40	69	90

* Testé avec une plaque en acier lisse de 50 mm d'épaisseur.

Existe également en version **HOT** (sur demande), supportant des températures très élevées jusqu'à 180°C !

BRAS RÉGLABLE pour aimant permanent

Lifting arm for permanent lifting magnet

In réf. 6002NEO-H

Manutention **VERTICALE** et **RETOURNEMENT** de pièces **PLATES**

Norme EN 13155

GARANTIE 5 ANS



UTILISATION :

Dans les ateliers, les parcs-matière, près des machines-outils et lieux de stockage, sur les sites de construction pour soulever des structures métalliques plates.

Le **bras réglable** transforme votre aimant permanent réf. 6002NEO-L (ci-dessus) en un dispositif de levage permettant de tourner les pièces plates et les blocs à 90° pour un transport à la verticale !

Les fixations à l'extrémité du bras assurent l'utilisation de l'aimant dans sa pleine capacité qui ne serait que de 25% à la verticale sans ces fixations.



Aimant permanent non-fourni



CODE	B	C	D
Capacité de levage maxi. (kg)	300	600	1000
Effort d'arrachement * (daN)	1000	1900	3200
Largeur de pièces à lever (mm)	de 300 à 800	de 300 à 1000	de 300 à 1000
Longueur x Largeur x Hauteur (mm)	958 x 210 x 255	1158 x 275 x 255	1158 x 210 x 255
Température de fonctionnement maxi.	80°C	80°C	80°C
Poids (kg)	27	38	59

Utilisable par 1 seul opérateur !



AIMANT PERMANENT à commande manuelle - Pièces plates

CE réf. 6002

Permanent lifting magnet

Manutention HORIZONTALE ou VERTICALE de pièces PLATES

Norme EN 13155

UTILISATION :

dans les ateliers, les parcs-matière, près des machines-outils et lieux de stockage, sur les sites de construction pour soulever des structures métalliques plates verticalement ou horizontalement

Recommandé pour les tôles acier d'épaisseur 3 mm et plus

Rotation possible à 90 degrés

Anneau articulé pour une utilisation à l'horizontale ou à la verticale
Levier de commande manuelle avec système de verrouillage

Coefficient de sécurité : 4/1

GARANTIE
5 ANS



CODE	GP
Capacité maxi. horizontalement (kg)	250
Capacité maxi. verticalement (kg)	80
Effort d'arrachement * (daN)	1100
Longueur x Largeur x Hauteur (mm)	288 x 200 x 40
Hauteur hors tout avec levier (mm)	315
Poids (kg)	9,75

* Testé avec une tôle lisse de 25 mm d'épaisseur.



Levage VERTICAL



Levage HORIZONTAL

AIMANT PERMANENT à main « Petites pièces »

CE réf. 6002M

Manual lifting magnet

Manutention de pièces **PLUS PETITES** et/ou **MANIABLES À LA MAIN**

UTILISATION :

dans les ateliers, les parcs-matière, près des machines-outils et lieux de stockage, pour le levage ou le déplacement rapide de tôles (horizontalement ou verticalement), de plaques, de blocs et de profilés.

Recommandé pour le levage, le transport, le maniement de composants (parfois chauds) possédant des arêtes tranchantes et/ou des coins pointus



GARANTIE
5 ANS



Code C2
STRUCTURE EN PLASTIQUE
Pour tôles fines à partir de
1 mm d'épaisseur

CODE	C2
Capacité de levage maxi. (kg)	70
Dimensions « face magnétique » (mm)	160 x 150
Hauteur de l'aimant (mm)	27
Poids (kg)	1,4



Code C2S
STRUCTURE EN ACIER
Pour tôles fines à partir de
1 mm d'épaisseur

CODE	C2S
Capacité de levage maxi. (kg)	90
Dimensions « face magnétique » (mm)	230 x 160
Hauteur de l'aimant (mm)	24
Poids (kg)	2,9

Batterie 12V
pour 8 heures d'autonomie

GARANTIE
5 ANS



Coefficient de sécurité d'au moins 2,
variable selon les matériaux soulevés :
épaisseur, finition de la surface, etc ...

capacité jusqu'à 5T
pour pièces
d'épaisseur élevée !

ÉQUIPÉ DE :

- une télécommande à infrarouge permettant de contrôler l'appareil jusqu'à une distance de 10 m !
- 2 boutons additionnels **LEVER** et **RELACHER** sur la face avant de l'appareil
- un voyant lumineux LED indiquant l'état de la batterie et que l'aimant est sous tension et fonctionne
- un capteur de sureté prévenant toute perte d'énergie pouvant entraîner la démagnétisation (et donc la chute) d'une charge durant l'opération de levage
- une alarme sonore et visuelle indiquant le niveau de batterie faible, empêchant alors la mise en marche de l'aimant.



Pré-réglage de la force de maintien



commande électrique
sur BATTERIE !

codes BM

Manutention de pièces PLATES



champ magnétique puissant
pour soulever aussi bien des
objets à surface lisse que des
objets de surface irrégulière !

codes BMP

Manutention
de pièces
PLATES et
CYLINDRIQUES

CODE	BM A	BM B	BM C	BM D
Capacité maxi surface plate (kg) *	1350	2500	3600	5000
Capacité maxi surface cylindrique (kg) *	inapplicable	inapplicable	inapplicable	inapplicable
Épaisseur de tôle mini (mm)	6 mm	6 mm	6 mm	6 mm
avec Capacité maxi (kg) *	90 kg	110 kg	220 kg	220 kg
Épaisseur mini pour capacité maxi (mm)	38	50	25	50
Longueur (mm)	272	402	1030	1202
Largeur (mm)	242	242	242	242
Hauteur (mm)	508	512	512	527
Poids (kg)	60	72	180	203

BMP A	BMP B
1800	3600
1130	2260
6 mm	6 mm
250 kg	370 kg
50	70
470	760
238	253
659	713
167	420

* surfaces propres, lisses et non-corrodées



PINCE A TOLE universelle « 92 » et « CZ »

Plate clamp « 92 » and « CZ » (with safety lock)

CE réf. 6090

Levage et manutention de tôles de grandes dimensions

(dureté maximum 300 brinell)

- Prise de la tôle horizontale ou verticale ; levage et transport vertical
- Modèles B15, C20 et D30 : munis de came et de contre-came avec indicateur d'usure



Modèles 92				
CODE	A05*	B15	C20	D30
C.M.U (kg)	500	1500	2000	3000
Capacité Mini (Kg)	50	150	200	300
ouverture D (mm)	0-16	0-20	0-32	0-32
A (mm)	66	77	117	117
B (mm)	195	225	312	312
C (mm)	29	50	80	80
E maxi (mm)	47	70	96	96
F épaisseur (mm)	50	82	100	100
G x H (mm)	15 x 11	20 x 13	24 x 20	30 x 30
pooids (kg)	1,5	3	8	10

Modèles CZ						
CODE	E40	F60	G80	H100	I120	K200
C.M.U (kg)	4000	6000	8000	10000	12000	20000
Capacité Mini (Kg)	480	720	960	1500	1800	4000
ouverture D (mm)	0-32	0-50	0-50	0-50	0-50	0-65
A (mm)	129	198	198	198	235	297
B (mm)	371	484	492	545	613	755
C (mm)	80	89	89	110	130	130
E maxi (mm)	93	143	143	143	162	210
F épaisseur (mm)	129	129	129	139	154	235
G x H (mm)	30 x 20	35 x 25	42 x 25	45 x 25	55 x 30	65 x 45
pooids (kg)	12	21	26	30	54	123

Grande ouverture (modèles CZ)					
CODE	E40L	F60L	G80L	H100L	I120L
C.M.U (kg)	4000	6000	8000	10000	12000
Capacité Mini (Kg)	480	720	960	1500	1800
ouverture D (mm)	30-60	50-100	50-100	50-100	50-100
A (mm)	160	267	248	248	285
B (mm)	390	524	524	545	678
C (mm)	80	89	89	110	130
E maxi (mm)	93	143	143	143	162
F épaisseur (mm)	129	129	129	139	154
G x H (mm)	30 x 20	35 x 25	42 x 25	45 x 25	55 x 30
pooids (kg)	18	28	32	37	63

PINCE A TOLE de surfaces fragiles « TSS »

Gentle grip clamp « TSS »

CE réf. 6095

Levage de tôles dont la surface doit être préservée de toute trace de levage, par exemple : tôle inox

Mâchoires en aluminium poli (amovible) et en inox (fixe)

CODE	A075
C.M.U (kg)	750
ouverture mini/maxi (mm)	0 - 16
A x B (mm)	163 X 190
C (mm)	50
E (mm)	85
pooids (kg)	5,2

Serrage par mécanisme manuel

Peut être utilisée pour lever et tourner les tôles de l'horizontale à la verticale et vice-versa

TÔLES À SURFACES FRAGILES !

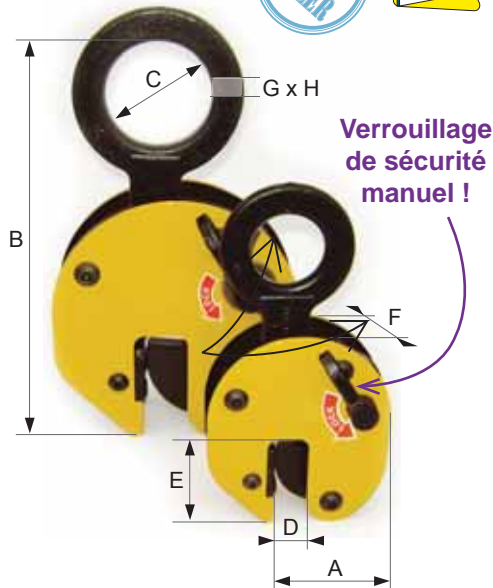
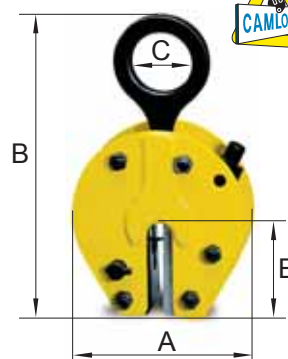

Verrouillage de sécurité manuel !

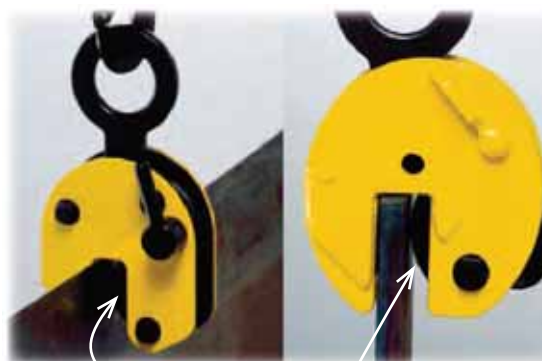

Mors en acier haute dureté pour un pincement optimal !



utiliser 2 pinces avec un palonnier

PINCE A TOLE multi-positions « CX » et « CY »

Hinged vertical plate clamps « CX » and « CY » (various angles)

CE réf. 6091



Levage vertical de tôles prises dans toutes les positions (dureté maximum 300 brinell)

Utilisation avec un palonnier ou une élingue

MODÈLE CX

MULTI-POSITIONS !

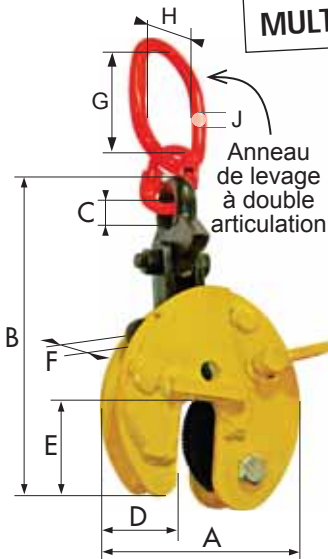

Fortes charges et prise latérale



MODÈLE CY

MULTI-POSITIONS !

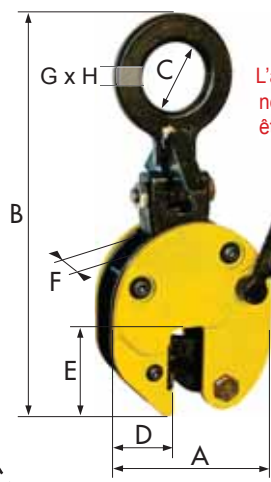

L'angle de tête ne doit jamais être supérieur à 90°



Les plaques longues peuvent être levées ou transportées avec 2 pinces sur une élingue 2 brins.

Modèle CX - Fortes charges / prise latérale

CODE	A11	A11L	C31	D61	D62	E81	E82	F101	F102
C.M.U (kg)	1500	1500	3000	6000	6000	8000	8000	10000	10000
Capacité Mini (Kg)	225	225	450	1200	1200	1600	1600	2000	2000
ouverture (mm)	0-20	20-40	0-32	0-50	50-100	0-50	50-100	0-50	50-100
A (mm)	140	160	197	292	367	292	367	360	446
B (mm)	399	399	515	737	785	737	785	903	921
C (mm)	63	63	67	95	98	98	98	110	112
D (mm)	48	48	68	95	115	95	115	125	168
E (mm)	70	70	93	143	143	143	143	162	162
F (mm)	57	83	81	137	135	136	136	170	170
G (mm)	125	-	138	176	180	176	180	195	195
H (mm)	63	-	67	95	98	98	98	110	112
J (mm)	12,5	-	19	28	28	28	28	33	33
poids (kg)	7	7	12	38	48	39	51	61	76

Modèle CY

	A10	B20	C30
1000	1000	2000	3000
Capacité Mini (Kg)	200	400	600
ouverture (mm)	0-20	0-32	0-32
A (mm)	126	192	192
B (mm)	270	382	382
C (mm)	50	80	80
D (mm)	49	75	75
E (mm)	70	96	96
F (mm)	95	132	132
G (mm)	23	30	30
H (mm)	12	20	20
J (mm)	-	-	-
poids (kg)	4,6	14	14

PINCE A TOLE haute dureté « HG »

Vertical plate clamp « HG » (for hardened material)

CE réf. 6088

Levage de tôles de haute dureté jusqu'à 375 Brinell et tôles Inox ne craignant pas le marquage

TÔLES À HAUTE DURETÉ !



CODE	A05	B10	C20
C.M.U (kg)	500	1000	2000
Capacité de levage mini (kg)	25	50	200
ouverture (mm)	0-10	0-16	0-20
A (mm)	148	210	305
B (mm)	250	317	448
C (mm)	50	67	80
D maxi (mm)	55	75	102
E maxi (mm)	79	114	159
F (mm)	67	93	110
poids pièce (kg)	5	12	22

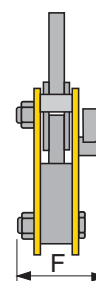
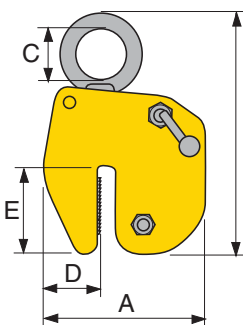

Levier de verrouillage



PINCE A TOLE Position horizontale

CE réf. 6094

Horizontal plate clamp

1 PAIRE DE PINCES

Levage avec une élingue 2 brins, pour tôles de petites dimensions
tôle < 1500mm = 1 paire

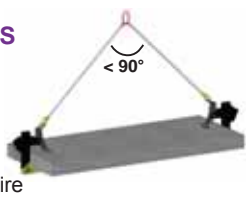

2 PAIRES DE PINCES

Levage avec un palonnier et 2 élingues 2 brins, pour tôles de grandes dimensions
grande tôle = 2 paires + 1 palonnier

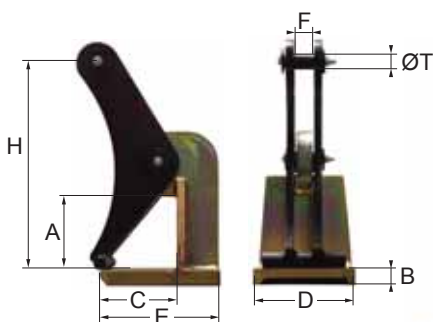
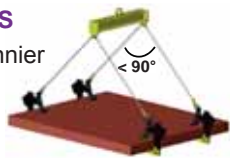

VENDEES UNIQUEMENT PAR PAIRE !

UTILISATION PAR PAIRE OBLIGATOIRE avec une élingue 2 brins ou un palonnier



CODE	A	B	C	D	E	F	G	H	I	J	K	L
CMU paire (kg)	1000	1000	2000	2000	3000	3000	4000	4000	5000	5000	8000	10000
A ouverture mini / maxi (mm)	0-60	0-120	0-60	0-120	0-60	0-150	0-60	0-150	0-60	0-150	0-150	0-150
B (mm)	12	12	15	15	20	20	25	25	25	25	30	35
C (mm)	80	120	100	120	100	150	110	150	120	150	150	150
D (mm)	90	140	120	180	120	180	120	180	150	190	200	210
E (mm)	120	170	155	175	160	220	180	225	290	230	235	240
F (mm)	18	-	20	17	23	23	24	24	36	36	36	43
H (mm)	157	281	162	267	170	367	182	373	188	383	405	409
ØT (mm)	12	12	16	16	20	20	20	20	20	24	30	40
Poids paire (kg)	5,2	10,6	9,6	16	14	30	18,6	36	24	42	54	70



CODE RÉGLABLE	DR	FR	JR	LR
CMU paire (kg)	2000	3000	5000	10000
A ouverture mini / maxi (mm)	0-300	0-300	5-300	0-300
B (mm)	20	25	30	35
C (mm)	225	230	240	230
D (mm)	180	200	220	250
E (mm)	290	305	320	350
F (mm)	17	21	34	43
H (mm)	442	509	503	518
ØT (mm)	16	20	24	40
Poids paire (kg)	18	28	44	70

PINCE A TOLE « ACH » - levage horizontal

CE réf. 6094

Adjustable horizontal plate clamp « ACH »

Adaptée au transport de tôles de forte épaisseur ou de paquets de tôles

Utilisation obligatoire avec une élingue 2 brins ou un palonnier !

1 PAIRE DE PINCES

Levage avec une élingue 2 brins, tôles de petites dimensions

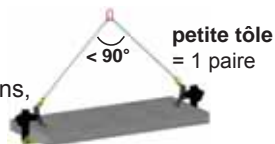

2 PAIRES DE PINCES

Levage avec un palonnier et 2 élingues 2 brins, tôles grandes dimensions

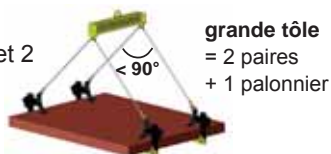

PINCES RÉGLABLES !

UTILISABLE UNIQUEMENT PAR PAIRE !



OUVERTURE jusqu'à 150 mm

CODE	R13	R33	R65
CMU paire (kg)	1300	3300	6500
Ouverture (mm)	0-150	0-150	0-150
B (mm)	552	642	810
A (mm)	527	581	787
C - D (mm)	280-82	320-20	420-160
E - F (mm)	134-20	150-25	195-30
G (mm)	40	45	60
poids (kg)	23	39	65

GRANDE OUVERTURE jusqu'à 250 mm

CODE	R13L	R33L	R65L
CMU paire (kg)	1300	3300	6500
Ouverture (mm)	0-250	0-250	0-250
B (mm)	796	834	990
A (mm)	527	581	787
C - D (mm)	280-82	320-20	420-160
E - F (mm)	134-20	150-25	195-30
G (mm)	40	45	60
poids (kg)	19	28	66

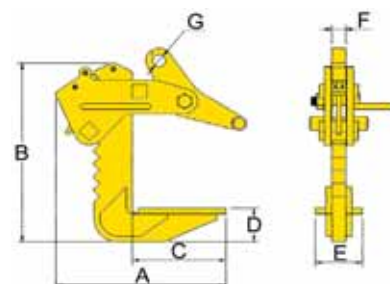

L'angle de tête d'élingage ne doit pas être supérieur à 90° ! Ne jamais lever plus d'une tôle ou d'un paquet de tôles cerclées à la fois !

PINCE A TOLE de surfaces fragiles « RH » - levage horizontal

CE réf. 6105

Horizontal plate clamp « RH » (reduced marking on plates)

Levage de tôles horizontales à surface fragile ou polie

Utilisation obligatoire avec une élingue 2 brins ou un palonnier !

TÔLES À SURFACES FRAGILES !



1 PAIRE DE PINCES

Levage avec une élingue 2 brins, pour les tôles de faibles dimensions

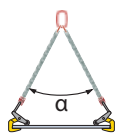

petite tôle = 1 paire
Angle α mini 45°
Angle α maxi 90°

2 PAIRES DE PINCES

Levage avec un palonnier et 2 élingues 2 brins, pour les tôles de grandes dimensions



grande tôle = 2 paires + 1 palonnier

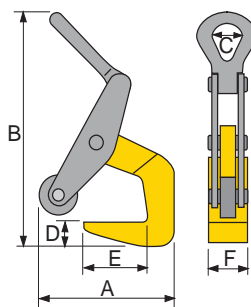

UTILISABLE UNIQUEMENT PAR PAIRE !

CODE	A15	B25	C35	E50
C.M.U par paire (kg)	1500	2500	3500	5000
ouverture (mm)	5-60	10-70	10-80	10-102
A (mm)	105	130	162	170
B (mm)	272	353	393	470
C (mm)	50	64	64	89
D (mm)	22	38	48	45
E (mm)	84	72	120	130
F (mm)	100	100	100	120
poids par paire (kg)	12	21	28	72

- L'angle de tête d'élingage ne doit pas être supérieur à 90° !
- Ne jamais lever plus d'une tôle ou d'un paquet de tôles cerclées à la fois !

PINCE A TOLE à came inversée « THK » - levage horizontal

CE réf. 6107

Thin-sheet horizontal plate clamp « THK » (reverse jaw)

Levage de tôles horizontales de faible épaisseur susceptibles de fléchir (dureté maximum 300 brinell)

Utilisation obligatoire avec une élingue 2 brins ou un palonnier !

SPÉCIALE TÔLES DE FAIBLE ÉPAISSEUR !



Came inversée : permet le levage d'une tôle fine dont la flexion au levage entraînerait la chute avec des pinces traditionnelles

1 PAIRE DE PINCES

Levage avec une élingue 2 brins, pour les tôles de faibles dimensions

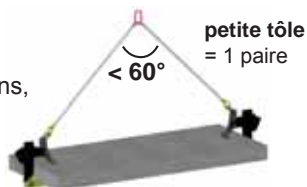

petite tôle = 1 paire

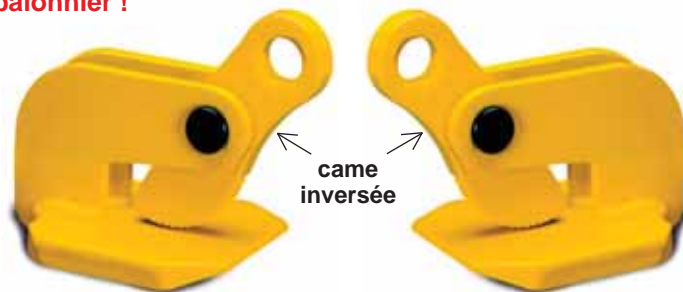

UTILISABLE UNIQUEMENT PAR PAIRE !

2 PAIRES DE PINCES

Levage avec un palonnier et 2 élingues 2 brins, pour les tôles de grandes dimensions

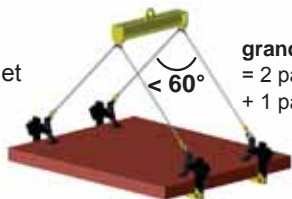

grande tôle = 2 paires + 1 palonnier

charge de 750 kg à 9000 kg

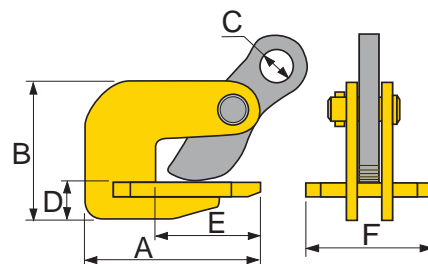

- L'angle de tête d'élingage ne doit pas être supérieur à 60° !
- Ne jamais lever plus d'une tôle à la fois !

CODE	A	B	C	D	E	F
C.M.U par paire (kg)	750	1500	3000	4500	6000	9000
Capacité de levage mini (kg)	40	75	150	225	300	450
ouverture (mm)	0-25	0-35	0-35	0-45	0-60	0-60
A (mm)	118	140	168	183	214	223
B (mm)	81	102	119	155	176	188
C (mm)	20	25	30	30	35	40
D (mm)	12	15	20	25	20	20
E (mm)	72	80	93	103	124	113
F (mm)	86	102	110	122	122	140
poids par paire (kg)	6	12	22	32	46	70



PINCE A TOLE & PANNEAU de surface fragile - Grande ouverture « TSB » CE réf. 6109
 Non-marking « friction » plate clamp « TSB »

Levage vertical de tôles ou de panneaux d'agglomérés à surfaces fragiles

Mâchoires parallèles interchangeables, revêtues de caoutchouc très résistant à l'abrasion

La liaison entre la came et l'anneau de tête de la pince est assurée par une chaîne pour une très grande souplesse d'utilisation.

CODE	A	B	C
C.M.U (kg)	350	750	1250
Capacité mini (kg)	20	40	125
ouverture (mm)	0-65	0-65	0-65
A (mm)	270	270	270
B (mm)	260	260	260
C (mm)	75	75	75
D (mm)	65	65	65
E (mm)	128	128	128
poids (kg)	8	9	12

charge de 350 kg à 1250 kg

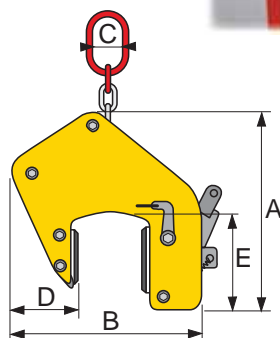

GRANDE CAPACITÉ D'OUVERTURE !



SPECIAL TÔLES DE SURFACES FRAGILES

Blocage de sécurité

Mâchoires parallèles à grande surface de préhension

PINCE A TOLE ensemble mécano-soudé - Grande ouverture « TAG » CE réf. 6110
 Wide-jaw universal clamp « TAG »

Levage vertical de pièces nécessitant une grande ouverture de la pince

Utilisation en chaudronnerie pour le levage et le transport de grands ensembles mécano-soudés ou préfabriqués.

La liaison entre la came et l'anneau de tête de la pince est assurée par une chaîne de liaison pour une très grande souplesse d'utilisation.

CODE	CHAÎNE À MAILLONS							
	ATH	BTH	CTH	DTH	ETH	FTH	GTH	HTH
C.M.U (kg)	350	350	750	750	1250	1250	2000	2000
Capacité mini (kg)	50	50	75	75	125	125	200	200
ouverture (mm)	0-100	90-200	0-100	90-200	0-100	90-200	0-100	90-200
A (mm)	259	434	259	434	289	434	415	515
B (mm)	550	760	550	760	570	760	571	750
D (mm)	85	120	85	120	85	120	105	160
E (mm)	128	195	128	195	128	195	135	195
poids (kg)	9	14	9	15	15	26	22	30

CODE	CHAÎNE À ROULEAUX	
	ITH	JTH
C.M.U (kg)	3000	5000
Capacité mini (kg)	350	600
ouverture (mm)	5-90	5-90
A (mm)	290	290
B (mm)	570	570
D (mm)	91	91
E (mm)	136	136
poids (kg)	26	30

GRANDE CAPACITÉ D'OUVERTURE !



charge de 350 kg à 10000 kg

Effort de serrage accru grâce à la tension de la chaîne !

Levier pour ouverture rapide des mâchoires

APPAREILS

PINCE POUR PALPLANCHES « CP »

CE réf. 6003

Pile pitching clamp « CP »

Préhension et mise en place des palplanches pour travaux d'étalement
Remplace avantageusement les manilles pour palplanches grâce au système de déverrouillage à distance, supprimant ainsi les longs et pénibles désaccouplements des manilles traditionnelles !

Ces pinces ne sont pas conçues pour l'arrachage des palplanches et ne doivent en aucun cas être utilisées à cette fin.

CODE	B15	C30	F60
C.M.U (kg)	2000	3000	6000
A (mm)	228	228	228
B (mm)	20	26	35
C (mm)	50	63	89
D (mm)	20	30	30
E (mm)	337	344	304
F - fermée (mm)	200	210	225
poids (kg)	19	23	33

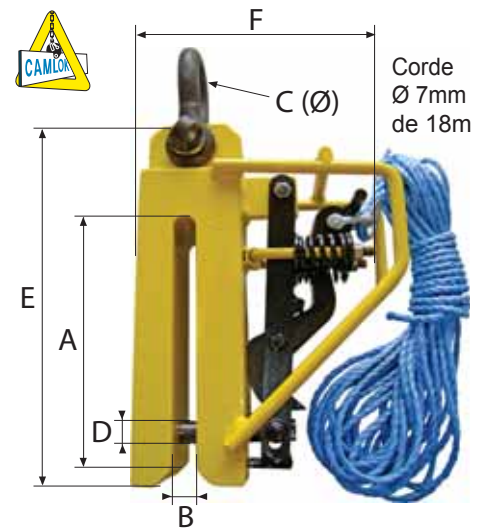

PINCE D'EXTRACTION de structures souterraines « PP »

CE réf. 6004

Pile pulling clamp « PP »

Conçue pour extraire du sol les étais de tranchées et structures souterraines
Ouverture étroite et profonde pour assurer une prise ferme et sécurisée !

Equipée d'un double mécanisme de verrouillage pour sécuriser le blocage lors de l'extraction des éléments !

CODE	A3	A8
C.M.U (kg)	3000	8000
Ouverture (mm)	0-16	0-30
A (mm)	224	294
B (mm)	325	445
Ø C (mm)	20	30
D (mm)	88	109
E (mm)	147	194
F (mm)	25	42
G (mm)	123	146
H (mm)	60	72
I (mm)	20	25
poids (kg)	16	27,8

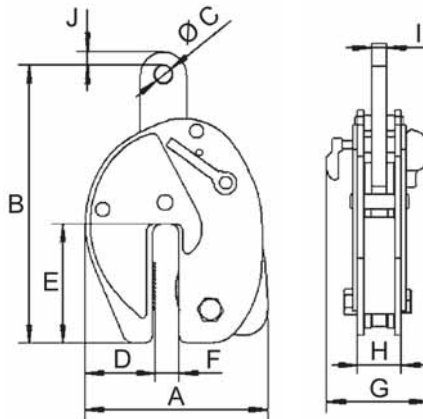

PINCE POUR PANNEAUX « TPZ »

CE réf. 6086

Board clamp « TPZ »

Levage et manutention verticalement de panneaux en bois, agglomérés, PVC, plaques de plâtre ...



CODE	A04
C.M.U (kg)	400
Capacité Mini (kg)	20
ouverture mini (mm)	5
ouverture maxi (mm)	55
poids (kg)	8

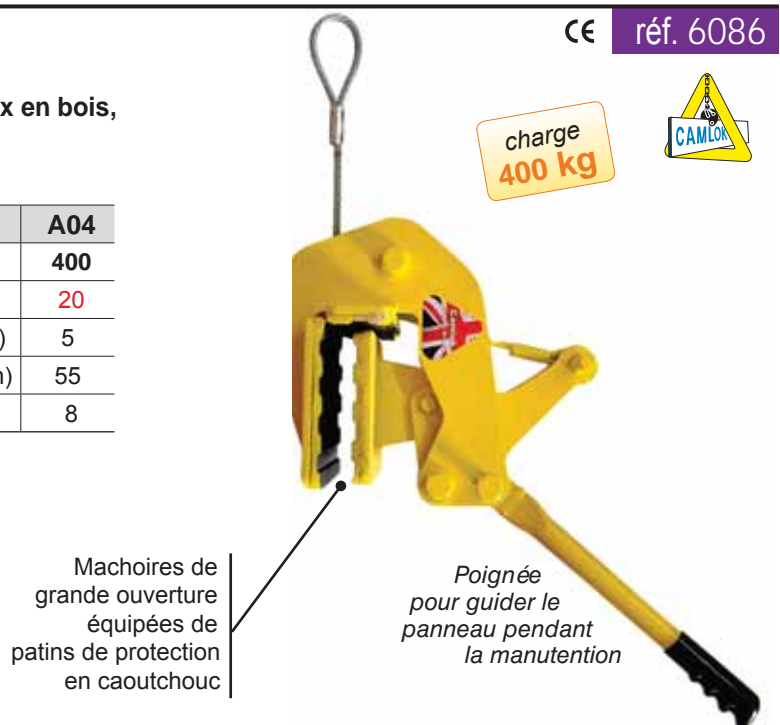

Machoières de grande ouverture équipées de patins de protection en caoutchouc

Poignée pour guider le panneau pendant la manutention

PINCE LEVE-BUSES / REGARDS BETON - Montage en élingue-chaîne CE réf. 6096

Concrete-pipe & manhole ring grab

Levage et transport vertical de buses et regards béton

Coefficient de sécurité : 1/3

POUR MONTAGE
ÉLINGUE-CHAÎNE
« LÈVE-BUSES »
réf. 4391



réf élingue	4391A	4391B
C.M.U (kg)	2000	3500
O mini/maxi (mm)	60-120	120-180
L (mm)	1500	1600
nombre de brins	3	3
poids élingue (kg)	34	65

Détail
PAGE
37

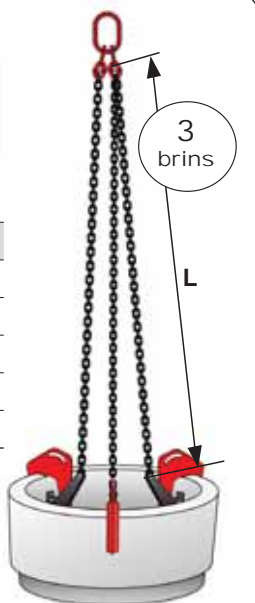

CODE	A	B
C.M.U (kg)	660	1200
O ouverture (mm)	60-120	120-180
P profondeur des machoires (mm)	220	240
Poids (kg)	9,3	14

PINCE LEVE-BUSES / REGARDS BETON - CMU 1000 KG CE réf. 6096

Concrete-pipe & manhole ring grab

Levage et transport vertical de buses et regards béton

Coefficient de sécurité : 1/3

Construction acier anti-torsion



CODE	K
C.M.U (kg)	1000
Serrage mini (mm)	40
Serrage maxi (mm)	170
Diamètre maxi des buses (mm)	1000
poids (kg)	46



charge
1000 kg

Machoires de serrage en caoutchouc pour un maintien optimal de la charge !

CROIX DE LEVAGE pour cône en béton CE réf. 6096Y

Lifting cross

CROIX DE LEVAGE POUR CÔNE EN BÉTON

avec suspension par anneau simple selon DIN 15401

CODE	A	B
C.M.U (kg)	500	1000
longueur totale (mm)	320	320
largeur totale (mm)	690	690
poids (kg)	10	12



MANIPULATION AISÉE
et POIDS RÉDUIT

Écarts minimales possibles / Autres modèles sur demande

PINCE LEVE-TUYAUX

CE réf. 6097

Pipe hook

Utilisation par paire uniquement
ou en « 2 fois 2 pinces » avec palonnier
et élingue câble ou chaîne

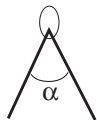

IMPORTANT :

l'angle α de tête d'élingue
doit être compris entre 60° et 90°

Détail
PAGE
37

Montée en
ÉLINGUE
réf.4392

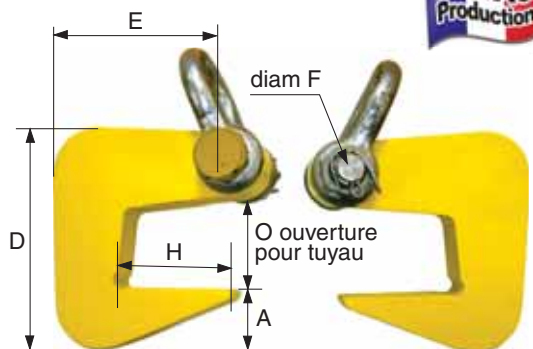

UTILISABLE UNIQUEMENT PAR PAIRE !

CODE	A20LB	B40LB	C60LB	D80LB	E100LB
C.M.U (par paire) Kg	2000	4000	6000	8000	10000
O épaisseur maxi tuyau	40mm	50mm	60mm	70mm	80mm
A (mm)	35	40	51	55	69
H (mm)	62	77	90	105	115
épaisseur rochet (mm)	20	30	30	40	40
D (mm)	116	142	173	190	221
E (mm)	102	125	152	172	195
F (mm)	16,3	24,3	24,3	30,3	30,3
poids paire (kg)	4,8	11,2	16,6	27	35,6

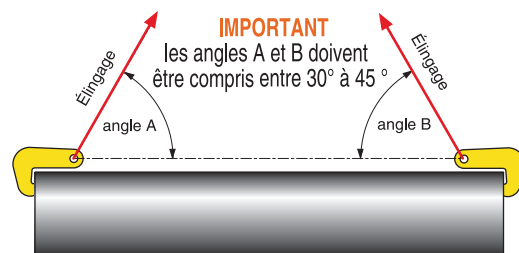

PINCE LEVE-TUBES & TUYAUX « avec protections »

CE réf. 6097RHM

Pipe hook (with protection)

Utilisation par paire uniquement ou en « 2 fois 2 pinces »
avec palonnier et élingue-câble ou chaîne

CODE	01	02	03	05	10
C.M.U (kg)	1000	2000	3000	5000	10000
A (mm)	120	120	120	120	120
H (mm)	150	200	250	100	100
Poids (kg)	9	11	16	16	21

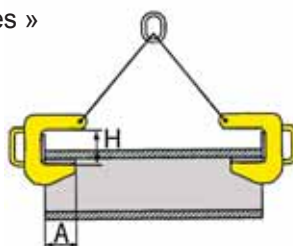

VENDE UNIQUEMENT
PAR PAIRE !



Écartes minimales possibles / Autres modèles sur demande

PINCE POUR ROND & TUBES

CE réf. 6111

Round stock grab

Levage de tubes, barres, bobines,
et autres charges cylindriques

CODE	RG05	RG15	RG30	RG40
C.M.U (kg)	500	1000	2000	3000
A mini (mm)	50	100	200	250
A maxi (mm)	100	200	350	450
B maxi (mm)	276	492	836	1164
D (mm)	50	60	70	90
Épaisseur mors (mm)	37	37	37	37
poids (kg)	6	12	28	48

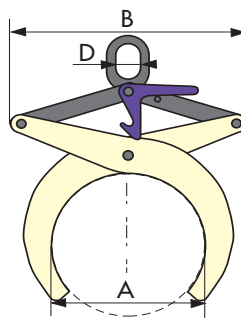

charge
de 500 kg
à 3200 kg



PINCE LEVE-FUTS - levage vertical

CE réf. 6112

Vertical lifting drum clamp

Levage vertical de fûts métalliques à l'aide d'un palan, d'une grue, etc... Construction mécano-soudée



CODE	A	B
CMU (kg)	500	500
diamètre fût mini-maxi (mm)	400-500	500-600
H (mm)	335	350
L (mm)	690	790
T (mm)	50	50
poids (kg)	12	14

Verrouillage semi-automatique par auto-serrage

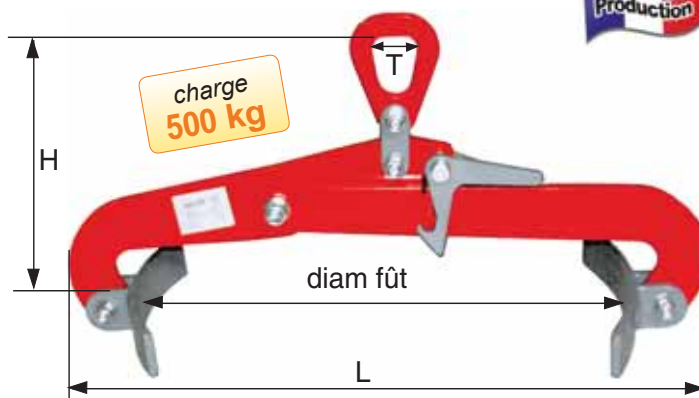
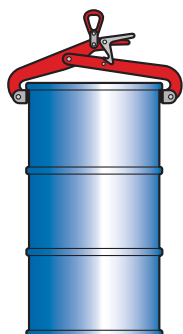

PINCE LEVE-FUTS - levage horizontal

CE réf. 6113

Horizontal lifting drum clamp

Levage horizontal de fûts à l'aide d'un palan, d'une grue, etc...

Construction mécano-soudée



CODE	B
CMU (kg)	500
diamètre fût mini-maxi (mm)	450 à 920
H (mm)	220
L (mm)	1060
T (mm)	50
poids (kg)	8

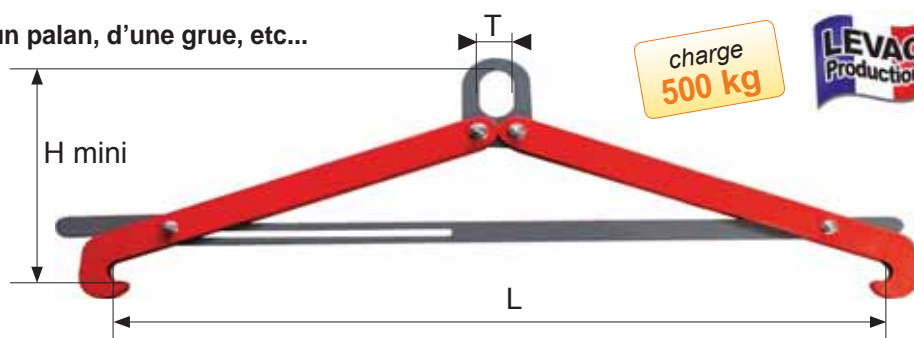

Verrouillage semi-automatique par auto-serrage



LEVAGE HORIZONTAL

Fûts métalliques ou plastiques type MAUSER « L RING »

PINCE LEVE-FUTS - levage vertical - Prise latérale

CE réf. 6115

Vertical lifting drum clamp (side gripping)

Levage de fûts à rebord de 215 à 220 litres (Ø600mm)

TRÈS MANIABLE ET LÉGÈRE !
UTILISATION EN BATTERIE AVEC UN PALONNIER !

CODE	A
CMU (kg)	500
J (mm)	50
A (mm)	330
C (mm)	145
poids (kg)	7,2

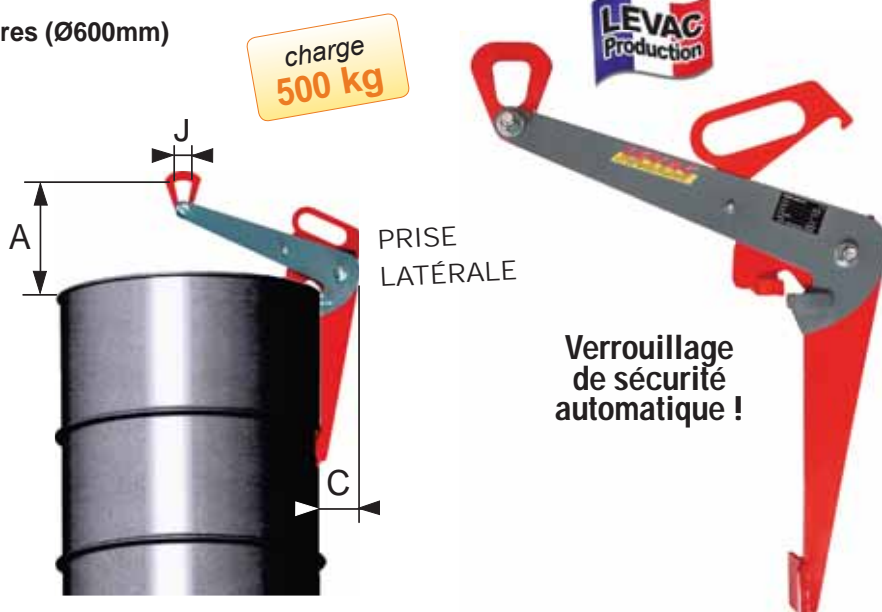

TRIPODE DE CHARGE Acier RÉGLABLE

Adjustable lifting tripod

CE réf. 6134

STRUCTURE ACIER

Autres modèles sur demande

EN OPTION :

version avec treuil

CODE	A
C.M.U (kg)	1000
H1 (mm) [sol > sommet int.]	3500
Hauteur hors-tout (mm)	3573
A (mm)	500
B (mm)	100
Ø D (mm)	4050
Ø C (mm)	12
Poids (kg)	68,3

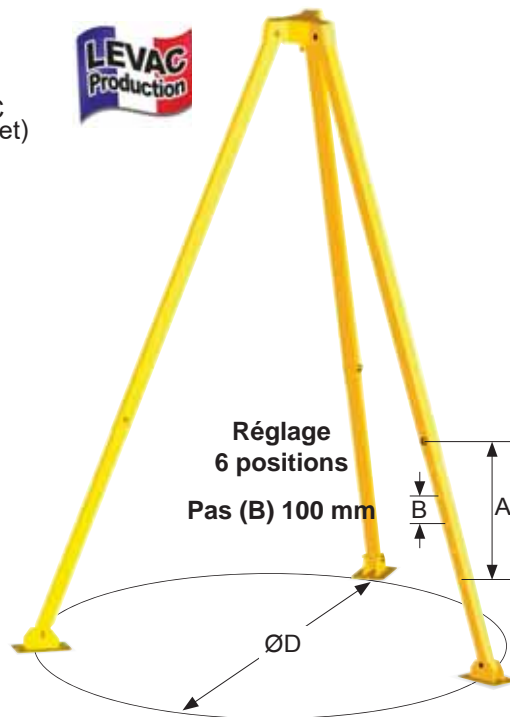
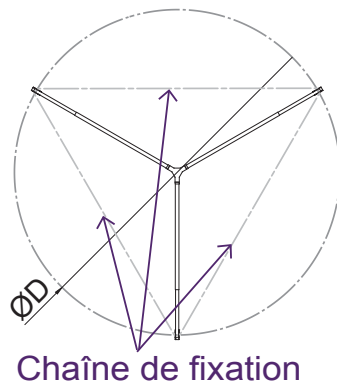
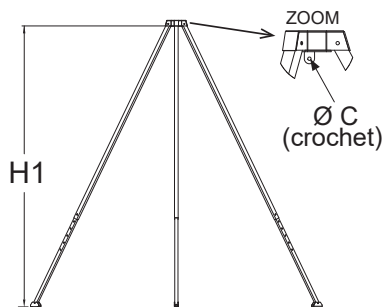
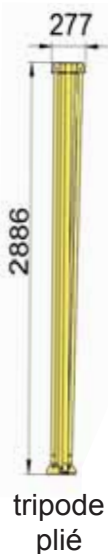

CÉ DE LEVAGE

Lifting « C » hook

Cé de levage équipé de contreponds

Position horizontale des pointes à vide, et légère inclinaison vers le haut en charge

CODE	05-750	10-750	25-750	50-1125	75-1125	100-750	100-1125
C.M.U (kg)	500	1000	2500	5000	7500	10000	10000
A (mm)	1000	1000	1000	1500	1500	1000	1500
G (mm)	750	750	750	1125	1125	750	1125
H (mm)	400	450	500	550	550	600	650
Poids (kg)	35	70	222	360	520	420	665

CODE	150-1125	150-1500	200-940	200-1500	250-1500	300-1500	400-1500
C.M.U (kg)	15000	15000	20000	20000	25000	30000	40000
A (mm)	1500	2000	1250	2000	2000	2000	2000
G (mm)	1125	1500	940	1500	1500	1500	1500
H (mm)	700	700	700	700	850	950	1100
Poids (kg)	980	1400	1050	1750	2100	2600	3600

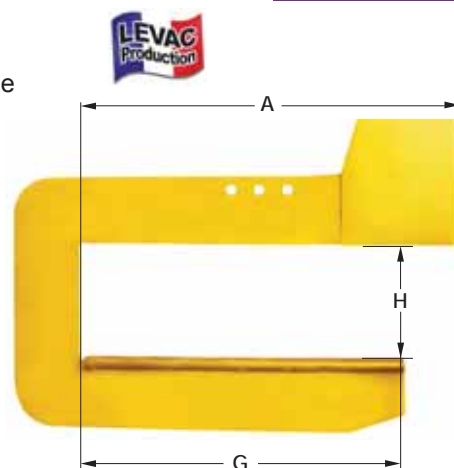

CÉ DE RETOURNEMENT pour bobines de feuilards « TCS »

Coil turning hook « TCS »

CE réf. 6015

Levage et retournement de rouleaux de feuilards

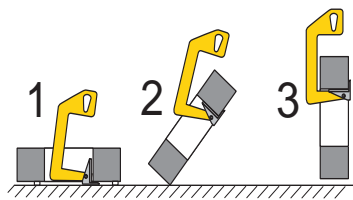

- 1 : crochet amené en position, le sabot sous la bobine
- 2 : le sabot pivote au cours du levage jusqu'en position verticale.
- 3 : manutention verticale de la bobine.

CODE	AA	AB	BA	BB	CA	CB	DA	DB
C.M.U (kg)	500	500	1000	1000	2000	2000	3000	3000
L mini (mm)	50	100	100	200	100	200	100	200
L maxi (mm)	120	200	200	300	200	300	200	300
H maxi (mm)	330	330	460	460	420	420	610	610
D (mm)	220	300	300	400	300	400	300	400
poids (kg)	9	10	13	15	21	23	34	39

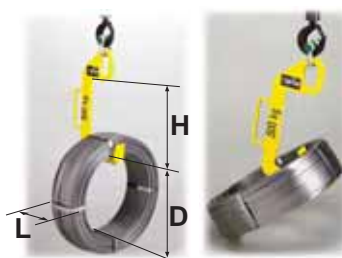

PINCE LEVE-POUTRELLES & PROFILÉS

Profile-steel & beam grab

CE réf. 61242

Levage de profilés et poutrelles

Utilisation par paire avec palonnier

CODE	A	B	C	D
C.M.U (kg)	1100	2100	3200	4000
A maxi (mm)	200	300	300	300
L maxi (mm)	340	510	510	550
B (mm)	110	150	175	175
D (mm)	50	70	70	90
E (mm)	23	34	45	45
H (mm)	290	430	430	520
poids (kg)	5,2	14,8	19,8	27

charge
de 1100 kg
à 4000 kg

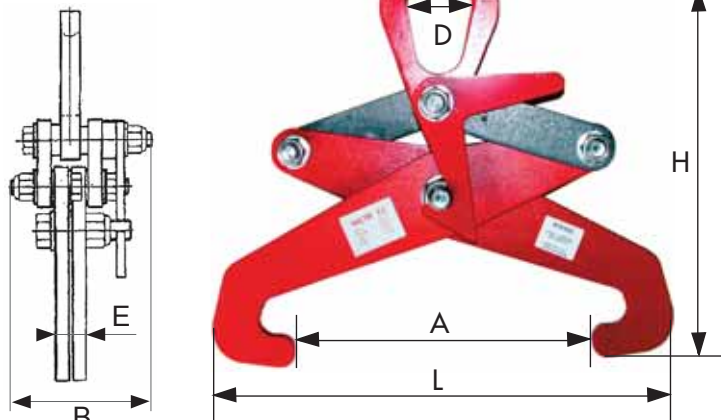

PINCE POUR POUTRES en « I »

Lifting clamp for « I » beam

CE réf. 61242-PG

Pince pour la manutention de poutre en "I"

Manipulation aisée grâce au levier de maintien de l'ouverture

CODE	5	10	20
C.M.U (kg)	5000	10000	20000
A mini/maxi (mm)	220/310	221/310	222/310
H maxi (mm)	695	900	900
h x b anneau (mm)	150x80	180x100	270x150
Poids (kg)	32	58	130

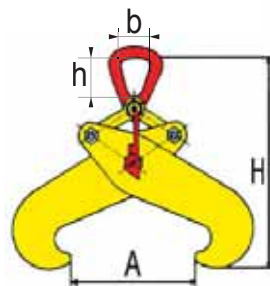

Écartes minimales possibles / Autres modèles sur demande

PINCE LEVE-POUTRELLES & PROFILÉS - Rebords à l'horizontale « TTG »

Horizontal flange girder stacking clamp « TTG »

CE réf. 6098

Levage de poutrelles : rebords placés à l'horizontale (I)

(âme perpendiculaire au sol)

UTILISATION : unitairement ou par paire :

les pinces devant se faire face

CODE	B15	C30	D45	E75
C.M.U (kg)	1500	3000	4500	7500
Capacité mini (kg)	75	150	450	750
ouverture (mm)	0-30	0-35	0-40	0-45
A (mm)	225	275	300	355
B (mm)	142	180	195	222
C (mm)	70	80	84	105
D (mm)	45	56	60	65
E (mm)	70	70	75	90
F (mm)	106	120	125	147
poids (kg)	5,5	11	14,5	28



Levier de verrouillage
(blocage de sécurité)

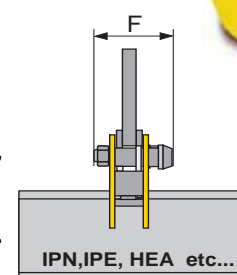
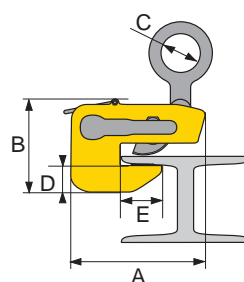

PINCE POUR PROFILÉS en H « CG » (rebords à l'horizontale)

CE réf. 6102

Standard girder turning clamp « CG »

Levage de profilés en H : prise sur les rebords placés à l'horizontale (I)

Dépose au sol du profilé H pour stockage : âme perpendiculaire ou parallèle au sol

Utilisation : unitairement ou paire avec un palonnier

CODE	A10	B20
C.M.U (kg)	1000	2000
Capacité mini (kg)	100	200
ouverture (mm)	0-16	0-32
A x B (mm)	211 x 350	290 x 465
C (mm)	50	80
D (mm)	64	100
E (mm)	111	159
F (mm)	43	60
poids (kg)	6	14

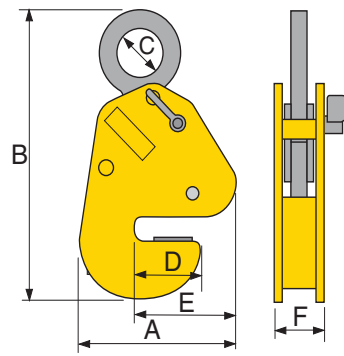

Verrouillage de sécurité maintenant la pince en position



Pivotement possible à 90°



PINCE POUR PROFILÉS en H « TTR » (rebords à la verticale)

CE réf. 6103

Vertical flange girder stacking clamp « TTR »

Levage de profilés en H : prise sur les rebords placés à la verticale (H)

Utilisation : unitairement / par paire / avec un palonnier

Dépose au sol du profilé en H pour stockage : âme parallèle au sol, rebords à la verticale

CODE	A075	B15	C30
C.M.U (kg)	750	1500	3000
Capacité mini (kg)	100	200	400
ouverture (mm)	5-16	5-25	5-28
A x B (mm)	132 x 190	175 x 190	193 x 280
C (mm)	50	71	80
D (mm)	43	57	63
E (mm)	65	77	81
F (mm)	85	100	120
poids (kg)	3,5	10	12

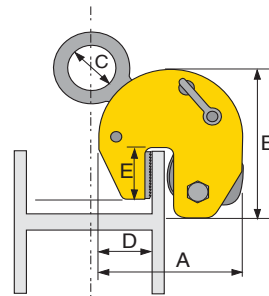

Anneau de levage positionné pour être le plus près possible du centre de gravité



Verrouillage de sécurité maintenant la pince en position

PINCE DE LEVAGE & TRACTION à serrage à vis « TSZ »

CE réf. 6120

Two-way screw clamp « TSZ »

Transport de pièces acier d'usinage et de laminage* autorisant la traction sur 2 axes différents !

Peut être utilisée avec palan à levier.

Système de serrage manuel spécifique qui évite que l'axe de traction soit modifié.

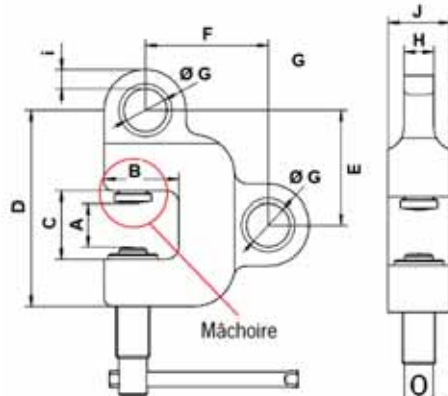

charge de 500 kg à 7500 kg



CODE	A05	B15	C30	D50	E75
C.M.U (kg)	500	1500	3000	5000	7500
ouverture (mm)	0-28	0-35	0-35	0-40	0-40
B (mm)	43	60	67	85	92
C (mm)	45	55	65	75	75
D (mm)	125	158	195	230	240
E (mm)	72	93	114	133	143
F (mm)	83	99	120	150	162
G (mm)	26	35	46	55	65
H (mm)	16	24	34	40	50
I (mm)	12	16	17	18	23
J (mm)	35	50	60	75	80
poids (kg)	3	5	9	16	21

* Dureté maximum de la surface de charge : 30 HRC / 300 brinell



Transport et pose d'éléments en béton préfabriqués, de pierres, de bordures etc...

CODE	K01	K015	K025
C.M.U en kg	900	1500	2500
ouverture MINI (mm)	50	0	0
ouverture MAXI (mm)	520	750	750
profondeur en mm	170	260	260
longueur en mm	420	420	720
poids en kg	56	88	114



charge de 900 kg à 2500 kg



PINCE LEVE-BLOCS & CAISSES « **TBG** »
 Block grab « **TBG** » (for packing-case)

CE réf. 6124

Adaptée au transport de charges à parois parallèles pouvant supporter une pression de contact 2 fois supérieure à leur charge

Mâchoires équipées de protection caoutchouc d'une dureté élevée.

Positionner la pince à proximité du centre de gravité de la charge à soulever

La surface de la charge à lever doit être exempte d'huile et de graisse.

PETITE OUVERTURE
 codes C05 et D10

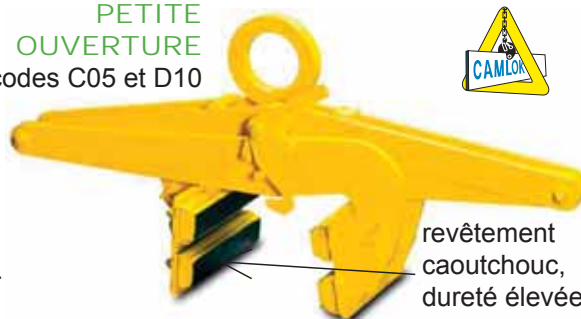

PETITE OUVERTURE

CODE	D10
C.M.U (kg)	1000
Ouverture - prise (mm)	50-250
A (mm)	1050
B (mm)	460-980
C x D (mm)	250 x 160
E (mm)	26
F (mm)	20
poids (kg)	50

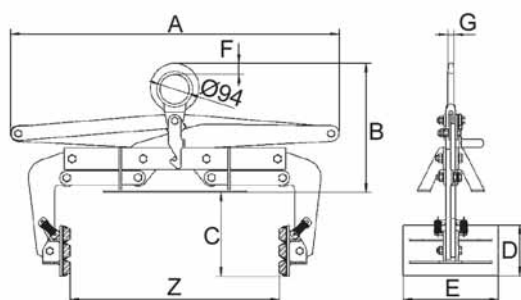
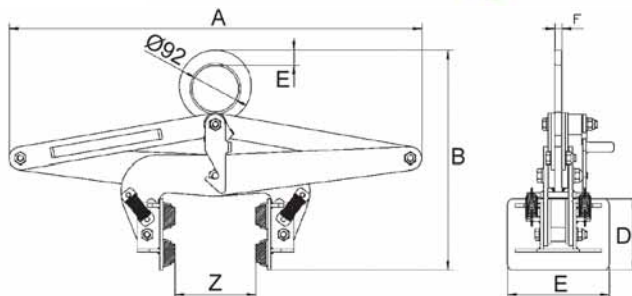

GRANDE OUVERTURE

CODE	AG	BG	CG	DG
C.M.U (kg)	200	300	500	1000
Ouverture - prise (mm)	200-500	400-700	600-900	800-1100
A (mm)	1040	1040	1120	1320
B (mm)	390-840	390-840	390-840	390-840
C (mm)	275	275	275	275
D x E (mm)	160 x 300	160 x 300	160 x 300	160 x 300
F (mm)	35	35	35	35
G (mm)	20	20	20	20
poids (kg)	49	52	55	72



PINCE LEVE-BLOCS EN PIERRE / BETON...

Block grab

CE réf. 61241

Levage de blocs rigides à face parallèles
(pierre, béton, acier, aluminium...)

charge
de 550 kg
à 1100 kg

Blocs à surfaces non-grasses

CODE	A	B	C	D	E	F
CMU (kg)	550	550	550	1100	1100	1100
A mini (mm)	20	100	240	50	200	500
A maxi (mm)	100	250	500	200	500	800
B (mm)	120	150	150	200	200	200
C (mm)	70	70	70	100	100	100
poids (kg)	17	28	35	43	46	65

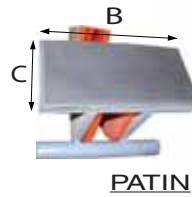

PATIN

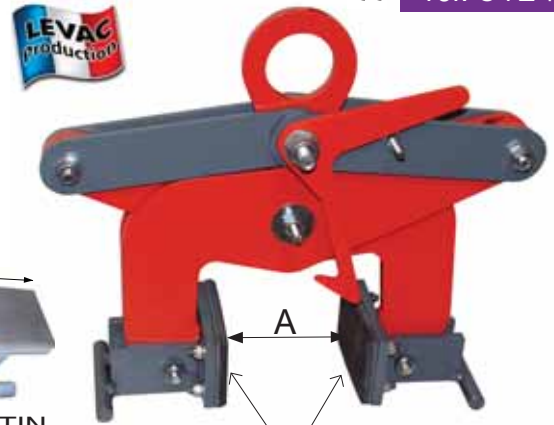

Mors revêtus caoutchouc :
assurent une bonne adhérence
et évitent tout marquage

PINCE LEVE-BLOCS PIERRE / BETON... REGLABLE

Adjustable Block grab

CE réf. 61241(R)

Levage de blocs rigides à faces parallèles
(pierre, béton, acier, aluminium...)

Blocs à surfaces non-grasses

Système de verrouillage de la position
ouverte permettant la mise en place de
la charge.

CODE	R
CMU (kg)	1000
P mini-maxi (mm)	200-1000
A mini-maxi (mm)	666-722
B mini-maxi (mm)	187-195
C (mm)	1470
J (mm)	80
K (mm)	64
L (mm)	23
Dim. Patins (mm)	200 x 130
poids (kg)	41

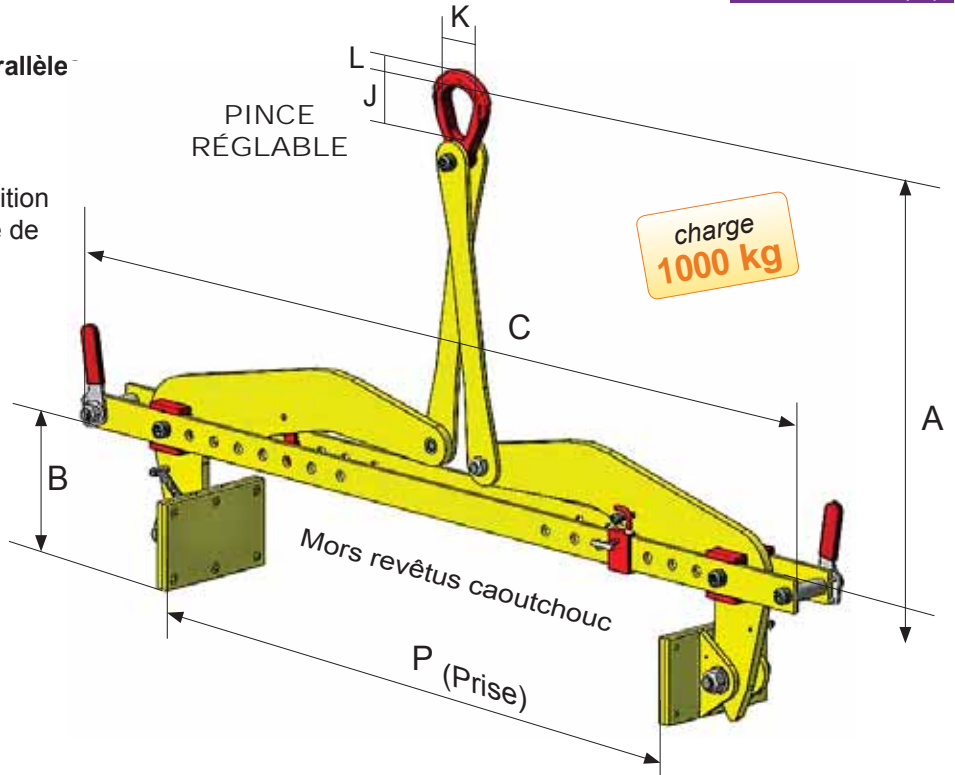

charge
1000 kg

APPAREILS

PINCE LEVE-BLOCS DE PIERRES / ROCHES

Block and rock grab

CE réf. 61241(S)

Construction en tube d'acier robuste
Transport manuel (ou par cric) de petites pierres de formes
irrégulières (fragments de roches) ou de pierres de taille

CODE	S
Charge admissible (kg)	200
A (mm)	0 - 650
B (mm)	400
C (mm)	400 - 850
H (mm)	500
Poids (kg)	20



Manutention
de blocs par
2 personnes

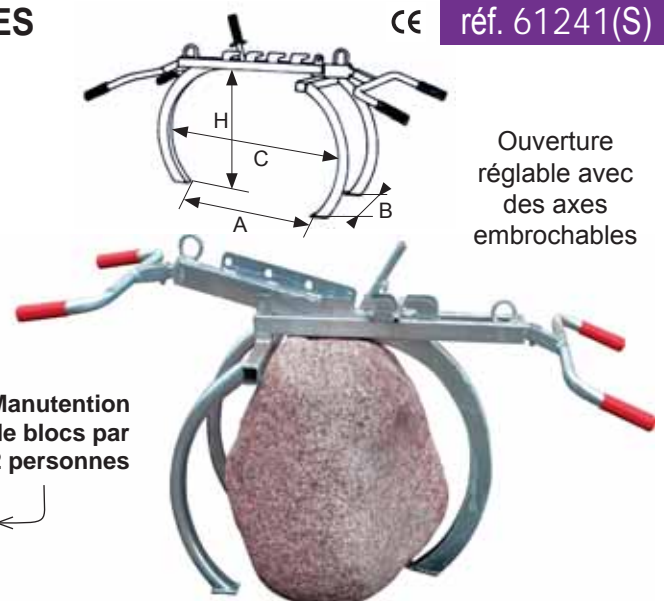

PINCE A BORDURE DE TROTTOIR manuelle

Adjustable kerbstone layer

CE réf. 6119

Manutention et pose manuelle de bordures de 0,5 à 1 m !

Testé à 150% de la CMU

RÉGLABLE ET DÉMONTABLE !



Gravage LASER !

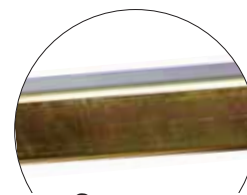

Structure acier-zingué traité ANTI-CORROSION !

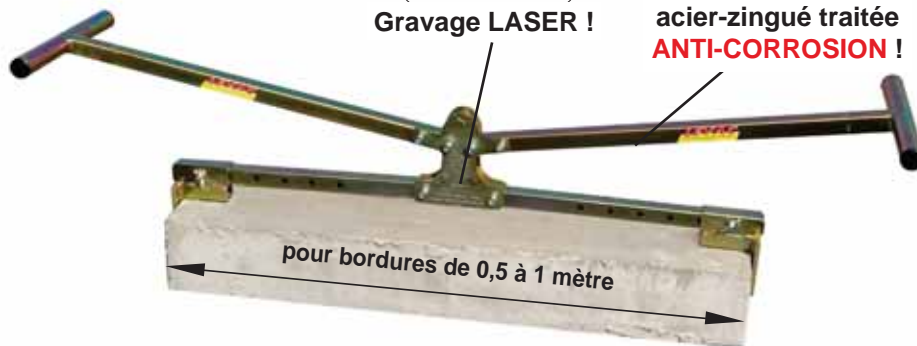

CODE	C
C.M.U maxi (kg)	150
Ouverture (m)	0,5 à 1
poids (kg)	12

TRÈS FAIBLE ENCOMBREMENT !

PACKAGING OPTIMAL :
L 800 x I 400 x H 120 mm

PINCE POUR RAILS

Single rail clamp

CE réf. 6099

Levage de rails de chemin de fer ou rails « Burbach »

Longueur maximum des rails pouvant être manutentionnés avec une seule pince 6,1 m ; au-delà utiliser 2 pinces avec un palonnier

CODE	A10	B20
C.M.U (kg)	1000	2000
numéro du rail	1	1
A - hauteur base/trou (mm)	350	350
B - largeur (mm)	152	163
C - Ø trou (mm)	20	20
D x E - ouverture (mm)	90 x 46	90 x 46
poids (kg)	13	13

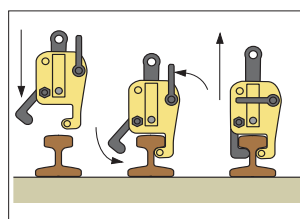
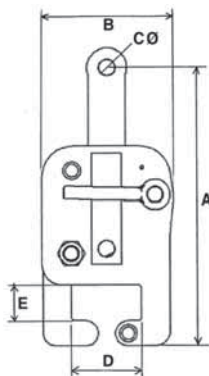

Prise facile du rail, adaptée à toutes les tailles standard
Manipulation aisée grâce au levier de maintien de l'ouverture

CODE	A	B	C
C.M.U (kg)	1000	2000	4000
A mini/maxi (mm)	20 / 58	67 / 72	-
H maxi (mm)	350	375	-
h x b (mm)	60 x 50	80 x 65	-
Poids (kg)	7	11	16

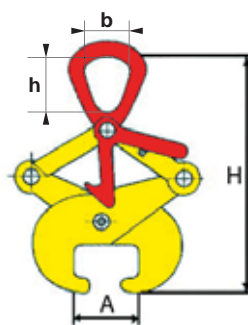

TÊTE D'EQUILIBRAGE

CE réf. 6132

Load positioner

Applications : levage et recherche du centre de gravité de charges déséquilibrées avec élingue-câble ou élingue-chaîne

Fabrication sans soudure portante

Revêtement époxy à chaud

Coefficient de sécurité : 3

TÊTE POUR ÉLINGUE-CÂBLE

CODE	B	C	D
CMU à 45° (kg)	2000	3000	5000
CMU à 90° (kg)	1400	2100	3500
CMU à 120° (kg)	1000	1500	2500
Ø câble (mm)	10-11	13	18
A (mm)	290	318	424
C (mm)	140	152	210
B (mm)	77	100	111
D (mm)	67	72	96
E (mm)	26	32	29
F (mm)	24	20	41
G (mm)	29	30	42
pois (kg)	3	5	10

SE BLOQUE ET SE DÉBLOQUE AUTOMATIQUEMENT !



POUR ÉLINGUE-CÂBLE codes B, C, D

Détail PAGE 44

Montée en ÉLINGUE réf.4230

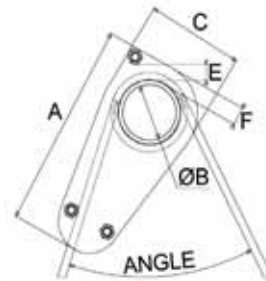
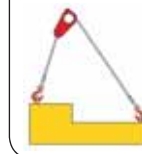

TÊTE POUR ÉLINGUE-CHAÎNE

CODE	G	H	I
CMU à 120° (kg)	1600	3000	4500
A (mm)	252	346	403
B x C (mm)	177 x 140	260 x 209	313 x 251
D x F (mm)	69 x 52	80 x 64	92 x 74
E (mm)	18	23	36
G (mm)	16	20	25
H (mm)	61	88	110
Ø chaîne (mm)	7	10	13
Ø trou (mm)	6	10	12
Epaiss.crochet (mm)	6	10	12
pois (kg)	4	11	19

ÉQUIPÉE D'UN VERROUILLAGE AUTOMATIQUE ET D'UN CÂBLE DE VERROUILLAGE !

POUR ÉLINGUE-CHAÎNE codes G, H, I

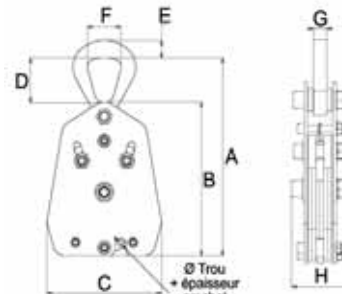

Avec élingue-câble (codes B, C, D)
CDG = Centre de Gravité

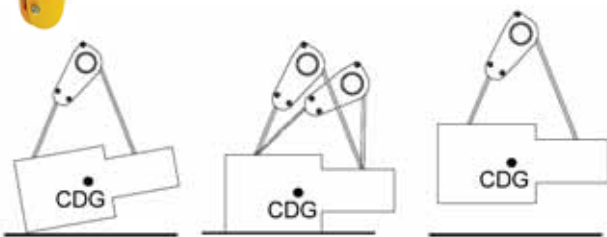

Avec élingue-chaîne (codes G, H, I)
CDG = Centre de Gravité

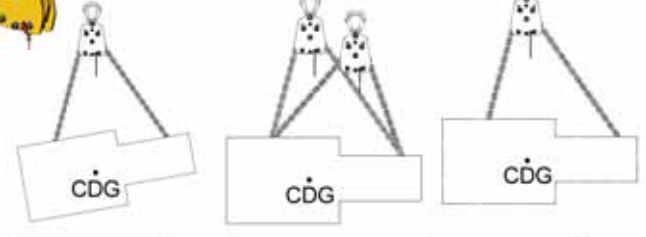

COUPLEUR D'ELINGUES

CE réf. 6132

Slings coupler

RÉPARTITION OPTIMALE DES SANGLES OU ÉLINGUES SUR LES 2 CROCHETS !



CODE	R	S	T
CMU (kg)	1500	4000	6000
A (mm)	116	116	174
B (mm)	30	45	62
C (mm)	80	120	150
D (mm)	60	80	100
H (mm)	200	265	326
L (mm)	226	270	340
Poids (kg)	2,37	4,84	9,35

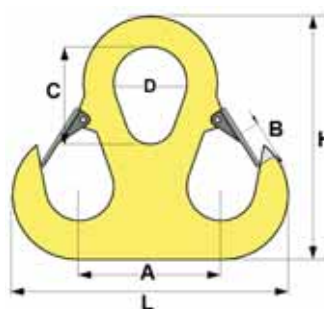

LEVE-PALETTE à équilibrage manuel ou automatique par ressort

Balance crane fork (for pallet lifting)

CE réf. 6029

Pour la manutention d'éléments de construction
SUR UNE PALETTE (briques, parpaings, tuiles, etc...)

Livré entièrement monté
avec chaîne de retenue

Écartement et hauteur réglables !

ÉQUILIBRAGE MANUEL : L'équilibrage du poids se fait par le **positionnement manuel** de l'anneau porteur qui permet de placer les fourches à l'horizontale !

CODE	A	B	ARLH	BRLH	E
C.M.U (kg)	600	1000	1500	2000	3000
hauteur mini (mm)	1100	1100	1100	1100	1100
hauteur maxi (mm)	1700	1700 </td <td>1700</td> <td>1700</td> <td>1700</td>	1700	1700	1700
E mini-maxi (mm)	140-780	140-780	140-780	190-790	190-790
Épaisseur fourches (mm)	40	40	40	40	50
Largeur fourches (mm)	108	90	100	120	120
Longueur fourches (mm)	1000	1000	1000	970	1000
Hauteur totale (position basse) (mm)	1670	1700	1700	1750	1765
Longueur totale (mm)	1114	1162	1162	1170	1170
Largeur totale (mm)	980	950	980	1062	1020
poids (kg)	150	175	185	225	260

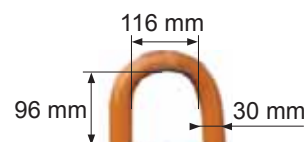

ÉQUILIBRAGE MANUEL

Norme EN ISO 12100
Sécurité des machines
Principes de conception

FOURCHES RÉGLABLES !

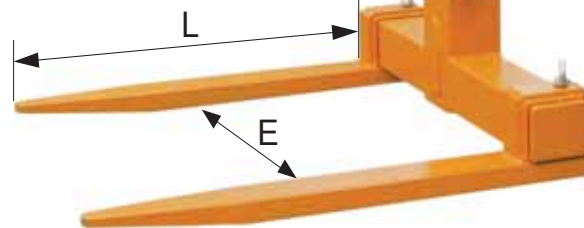

ÉQUILIBRAGE AUTOMATIQUE A RESSORT :

Équilibrage du poids automatique grâce au **ressort de traction** qui se stabilise au centre de gravité de la charge !
(les fourches se placent à l'horizontale) *

CODE	AR	BR	CR	DR	ER
C.M.U (kg)	600	1000	1500	2000	3000
hauteur mini (mm)	1150	1150	1150	1115	1150
hauteur maxi (mm)	1750	1750	1750	1715	1750
E mini-maxi (mm)	140-780	140-780	140-780	190-790	190-790
Épaisseur fourches (mm)	40	40	40	40	50
Largeur fourches (mm)	108	90	100	120	120
Longueur fourches (mm)	1000	1000	1000	970	1000
Hauteur totale (position basse) (mm)	1810	1810	1815	2450	2455
Longueur totale (mm)	1114	1162	1163	1170	1170
Largeur totale (mm)	980	950	980	1062	1000
poids (kg)	160	185	195	235	270

ÉQUILIBRAGE AUTOMATIQUE A RESSORT

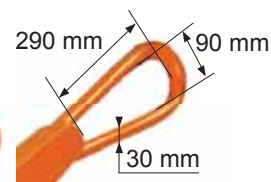

ressort

Norme EN ISO 12100
Sécurité des machines
Principes de conception

FOURCHES RÉGLABLES !

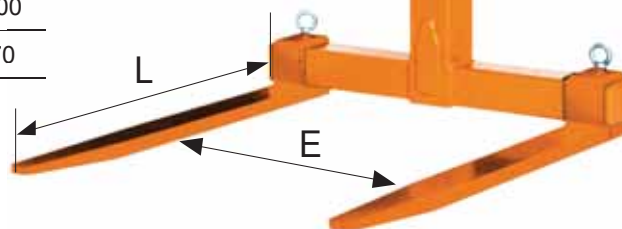

* Veiller à charger le lève-palette uniformément

PALONNIER FIXE pour caisse grillagée

Box-pallet lifter

CE réf. 6055-TGB

PALONNIER FIXE POUR CAISSE GRILLAGÉE

avec suspension par anneau simple selon DIN 15401

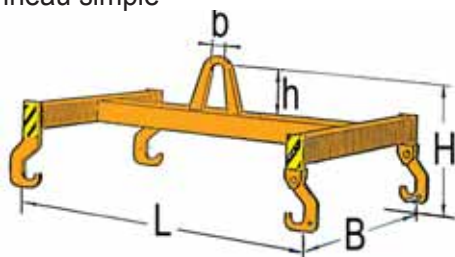

L'ensemble comprend 2 crochets tournants réglables et 2 crochets fixes soudés

CODE	CMU (kg)	L (mm)	B (mm)	H (mm)	h x b anneau (mm)	Poids (kg)
1	1000	1250	600	420	100 x 60	45
2	2000	1250	600	450	100 x 60	50
3	3000	1250	600	470	120 x 80	75

PALONNIER « BIG-BAG »

« Big-Bag » lifter

CE réf. 6057

Transport des BIG-BAGS par fourches de CHARIOT ÉLEVATEUR ou crochet de grue

HAUTEUR PERDUE RÉDUITE !

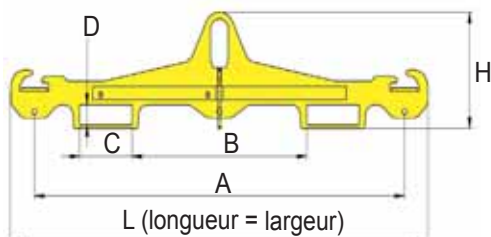

CODE	P100	P150	P200	P300
CMU (kg)	1000	1500	2000	3000
A (mm)	1272	1272	1272	1272
B (mm)	600	600	600	600
C x D (mm)	180 x 60	180 x 60	180 x 60	180 x 60
H (mm)	345	345	345	345
L (mm)	1432	1432	1432	1432
Poids (kg)	68	72	84	92

en service sur fourches de chariot élévateur !



APPAREILS

PALONNIER MONOPOUTRE FIXE

Fixed spreader beam



CE réf. 6055

PALONNIER FIXE

avec suspension par anneau central / faible hauteur perdue

Couleur RAL 1028

Norme
EN 13155

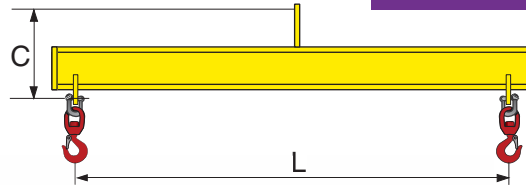

Crochet
Norme EN1677

Crochet
Norme EN1677

Livré avec :
- 2 manilles-lyre HR galvanisées boulonnées,
- 2 crochets tournants avec linguet de sécurité,
montés aux extrémités

CODE	CMU (kg)	L (mm)	C (mm)	A x B (mm)	Poids (kg)
A01	1000	1000	256	90 x 60	23
A02	1000	2000	256	90 x 60	40
A03	1000	3000	303	90 x 60	86
A04	1000	4000	324	90 x 60	136
A05	1000	5000	342	90 x 60	195
A06	1000	6000	342	90 x 60	230
B01	2000	1000	303	105 x 70	37
B02	2000	2000	303	105 x 70	61
B03	2000	3000	324	105 x 70	105
B04	2000	4000	342	105 x 70	159
B05	2000	5000	380	105 x 70	275
B06	2000	6000	380	105 x 70	325
C01	3000	1000	303	120 x 80	37
C02	3000	2000	324	120 x 80	75
C03	3000	3000	342	120 x 80	124
C04	3000	4000	362	120 x 80	188
C05	3000	5000	450	120 x 80	328
C06	3000	6000	470	120 x 80	440
D01	4000	1000	353	135 x 90	40
D02	4000	2000	370	135 x 90	79
D03	4000	3000	414	135 x 90	152
D04	4000	4000	430	135 x 90	230
D05	4000	5000	450	135 x 90	332
D06	4000	6000	470	135 x 90	442

Écartes minimales possibles

CODE	CMU (kg)	L (mm)	C (mm)	A x B (mm)	Poids (kg)
E01	5000	1000	373	150 x 100	52
E02	5000	2000	395	150 x 100	97
E03	5000	3000	433	150 x 100	185
E04	5000	4000	452	150 x 100	277
E05	5000	5000	471	150 x 100	379
E06	5000	6000	500	150 x 100	500
F01	6000	1000	-	150 x 100	-
F02	6000	2000	-	150 x 100	-
F03	6000	3000	-	150 x 100	-
F04	6000	4000	-	150 x 100	-
F05	6000	5000	-	150 x 100	-
F06	6000	6000	-	150 x 100	-
G01	8000	1000	-	150 x 100	-
G02	8000	2000	-	150 x 100	-
G03	8000	3000	-	150 x 100	-
G04	8000	4000	-	150 x 100	-
G05	8000	5000	-	150 x 100	-
G06	8000	6000	-	150 x 100	-
H01	10000	1000	-	150 X 100	-
H02	10000	2000	-	150 X 100	-
H03	10000	3000	-	150 X 100	-
H04	10000	4000	-	150 X 100	-
H05	10000	5000	-	150 X 100	-
H06	10000	6000	-	150 X 100	-

Écartes minimales possibles



Il est très important de respecter certaines règles lors de la manutention d'une charge par palonnier.

Il est recommandé de s'adresser à des professionnels du levage qui vous apporteront toutes les garanties nécessaires.

Rappelons ci-dessous quelques principes de base sur la stabilité d'un palonnier :

La stabilité du palonnier avec sa charge est fonction de :

- 1) la hauteur perdue (HP). Cette cote doit être la plus importante possible
- 2) la cote A doit être le plus possible supérieure à la cote B
Nota : si $A < B$, la cote HP devra toujours être supérieure à $[B - A]$
- 3) Longueur des élingues inférieures : plus elles sont courtes, plus on évite le balancement de la charge lors des mouvements.

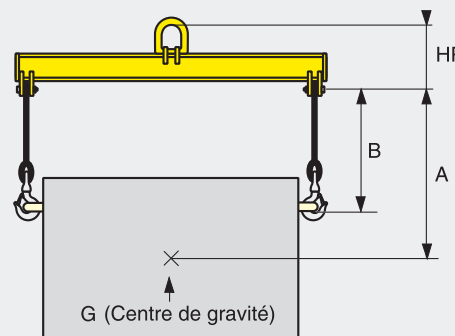

PALONNIER MONOPOUTRE REGLABLE

Adjustable spreader beam



CE réf. 6056

PALONNIER RÉGLABLE

avec suspension par anneau central / faible hauteur perdue

Couleur RAL 1028



Norme
EN 13155

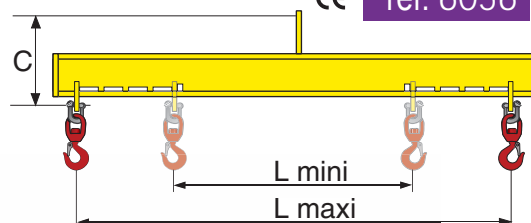

Livré avec :

- 2 manilles-lyre HR galvanisées boulonnées,
- 2 crochets tournants avec linguet de sécurité, montés aux extrémités

Crochet
Norme EN1677

CODE	CMU (kg)	L (mm)	C (mm)	A x B (mm)	Poids (kg)
A01	1000	600-1000	270	90 x 60	24
A02	1000	1000-2000	270	90 x 60	40
A03	1000	1400-3000	323	90 x 60	90
A04	1000	2000-4000	342	90 x 60	140
A05	1000	2400-5000	367	90 x 60	200
A06	1000	4000-6000	367	90 x 60	234
B01	2000	600-1000	323	105 x 70	38
B02	2000	1000-2000	323	105 x 70	63
B03	2000	1400-3000	342	105 x 70	109
B04	2000	2000-4000	366	105 x 70	163
B05	2000	2400-5000	406	105 x 70	280
B06	2000	4000-6000	406	105 x 70	328
C01	3000	600-1000	323	120 x 80	38
C02	3000	1000-2000	342	120 x 80	76
C03	3000	1400-3000	366	120 x 80	127
C04	3000	2000-4000	388	120 x 80	192
C05	3000	2400-5000	476	120 x 80	332
C06	3000	4000-6000	496	120 x 80	440
D01	4000	600-1000	366	135 x 90	41
D02	4000	1000-2000	388	135 x 90	80
D03	4000	1400-3000	436	135 x 90	154
D04	4000	2000-4000	455	135 x 90	233
D05	4000	2400-5000	475	135 x 90	336
D06	4000	4000-6000	464	135 x 90	443

Écartes minimales possibles

CODE	CMU (kg)	L (mm)	C (mm)	A x B (mm)	Poids (kg)
E01	5000	600-1000	387	150 x 100	53
E02	5000	1000-2000	415	150 x 100	99
E03	5000	1400-3000	455	150 x 100	188
E04	5000	2000-4000	475	150 x 100	282
E05	5000	2400-5000	495	150 x 100	385
E06	5000	4000-6000	523	150 x 100	505
F01	6000	600-1000	-	150 x 100	-
F02	6000	1000-2000	-	150 x 100	-
F03	6000	1400-3000	-	150 x 100	-
F04	6000	2000-4000	-	150 x 100	-
F05	6000	2400-5000	-	150 x 100	-
F06	6000	4000-6000	-	150 x 100	-
G01	8000	600-1000	-	150 x 100	-
G02	8000	1000-2000	-	150 x 100	-
G03	8000	1400-3000	-	150 x 100	-
G04	8000	2000-4000	-	150 x 100	-
G05	8000	2400-5000	-	150 x 100	-
G06	8000	4000-6000	-	150 x 100	-
H01	10000	600-1000	-	150 X 100	-
H02	10000	1000-2000	-	150 X 100	-
H03	10000	1400-3000	-	150 X 100	-
H04	10000	2000-4000	-	150 X 100	-
H05	10000	2400-5000	-	150 X 100	-
H06	10000	4000-6000	-	150 X 100	-

Écartes minimales possibles



Il est très important de respecter certaines règles lors de la manutention d'une charge par palonnier.

Il est recommandé de s'adresser à des professionnels du levage qui vous apporteront toutes les garanties nécessaires.

Rappelons ci-dessous quelques principes de base sur la stabilité d'un palonnier :

La stabilité du palonnier avec sa charge est fonction de :

- 1) la hauteur perdue (HP). Cette cote doit être la plus importante possible
- 2) la cote A doit être le plus possible supérieure à la cote B
Nota : si $A < B$, la cote HP devra toujours être supérieure à $[B - A]$
- 3) Longueur des élingues inférieures : plus elles sont courtes, plus on évite le balancement de la charge lors des mouvements.

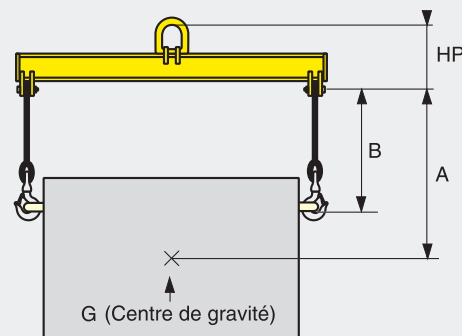

PALONNIER A CROCHETS DOUBLES FIXE

CE réf. 6055 TDHS

Double-hooks spreader beam

PALONNIER FIXE avec suspension par anneau simple selon DIN 15401
L'ensemble comprend : **2 crochets doubles de sécurité, montés aux extrémités soudées**



crochets doubles de sécurité

Norme EN 13155

crochets doubles de sécurité

Livraison sans élingue, ni sangle, ni chaîne

CODE	CMU (kg)	L (mm)	H (mm)	Anneau h x b (mm)	Poids (kg)
1-1	1000	1000	190	100 x 60	23
1-2	1000	2000	190	100 x 60	40
1-3	1000	3000	210	100 x 60	68
1-4	1000	4000	210	100 x 60	88
2-2	2000	2000	210	100 x 60	49
2-3	2000	3000	230	100 x 60	85
2-4	2000	4000	250	100 x 60	136
3-2	3000	2000	260	120 x 80	65
3-3	3000	3000	300	120 x 80	127
3-4	3000	4000	320	120 x 80	192

CODE	CMU (kg)	L (mm)	H (mm)	Anneau h x b (mm)	Poids (kg)
5-2	5000	2000	300	120 x 80	93
5-3	5000	3000	320	120 x 80	151
5-4	5000	4000	360	120 x 80	231
8-2	8000	2000	370	150 x 100	140
8-3	8000	3000	390	150 x 100	226
8-4	8000	4000	410	150 x 100	328
10-2	10000	2000	550	150 x 100	142
10-3	10000	3000	600	150 x 100	266
10-4	10000	4000	620	150 x 100	372

Écartes minimales possibles / Autres modèles sur demande

PALONNIER A CROCHETS DOUBLES REGLABLE

CE réf. 6056 TDHS

Adjustable double-hooks spreader beam

PALONNIER RÉGLABLE avec suspension par anneau simple
L'ensemble comprend : **2 crochets doubles de sécurité réglables**



crochets doubles de sécurité réglables

RÉGLABLE

Norme EN 13155

crochets doubles de sécurité réglables

Livraison sans élingue, ni sangle, ni chaîne

CODE	CMU (kg)	L mini - maxi (mm)	P (mm)	H (mm)	Anneau h x b (mm)	Poids (kg)
1-1	1000	400-1000	100	320	100 x 60	30
1-2	1000	800-2000	200	335	100 x 60	50
1-3	1000	1000-3000	200	355	100 x 60	80
1-4	1000	1500-4000	250	375	100 x 60	135
2-2	2000	800-2000	200	375	100 x 60	75
2-3	2000	1000-3000	200	395	100 x 60	125
2-4	2000	1500-4000	250	415	100 x 60	185
3-2	3000	800-2000	200	430	120 x 80	95
3-3	3000	1000-3000	200	450	120 x 80	150
3-4	3000	1500-4000	250	470	120 x 80	220

CODE	CMU (kg)	L mini - maxi (mm)	P (mm)	H (mm)	Anneau h x b (mm)	Poids (kg)
5-2	5000	800-2000	200	450	120 x 80	120
5-3	5000	1000-3000	200	490	120 x 80	210
5-4	5000	1500-4000	250	510	120 x 80	300
8-2	8000	800-2000	200	530	150 x 100	165
8-3	8000	1000-3000	200	560	150 x 100	275
8-4	8000	1500-4000	250	600	150 x 100	420
10-2	10000	800-2000	200	550	150 x 100	200
10-3	10000	1000-3000	200	600	150 x 100	330
10-4	10000	1500-4000	250	620	150 x 100	480

Écartes minimales possibles / Autres modèles sur demande

Adjustable spreader beam with central axis

Suspension obtenue par axe central

LIVRÉ AVEC :

- 2 manilles-lyre HR galvanisées boulonnées
- 2 crochets tournants avec linguet de sécurité, montés sur boulons réglables

Norme EN 13155

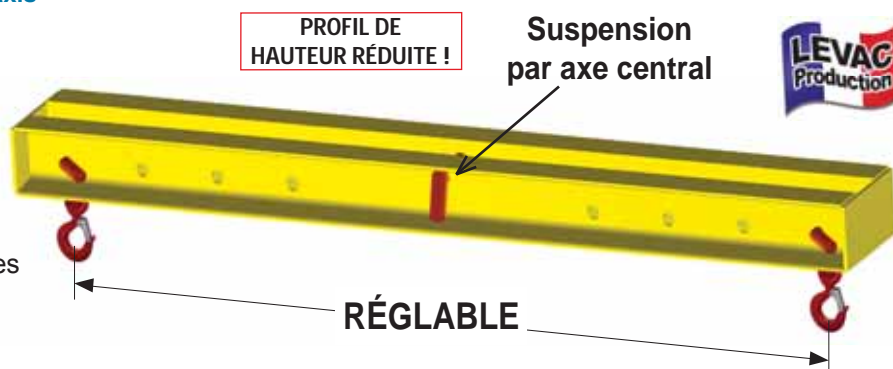

CODE	CMU (kg)	L mini-maxi (mm)	R (mm)	H (mm)	W (mm)	Poids (kg)
1-1	1000	400-1000	100	130	50	21
1-2	1000	800-2000	200	140	50	38
1-3	1000	1000-3000	200	150	50	69
1-4	1000	1500-4000	250	170	50	113
2-2	2000	800-2000	200	180	50	59
2-3	2000	1000-3000	200	200	50	103
2-4	2000	1500-4000	250	220	50	159
3-2	3000	800-2000	200	205	60	71
3-3	3000	1000-3000	200	225	60	122
3-4	3000	1500-4000	250	245	60	186
5-2	5000	800-2000	200	260	60	115
5-3	5000	1000-3000	200	280	60	164
5-4	5000	1500-4000	250	320	60	281

CODE	CMU (kg)	L mini-maxi (mm)	R (mm)	H (mm)	W (mm)	Poids (kg)
8-2	8000	800-2000	200	320	90	132
8-3	8000	1000-3000	200	340	90	215
8-4	8000	1500-4000	250	380	90	354
10-2	10000	800-2000	200	365	120	149
10-3	10000	1000-3000	200	405	120	271
10-4	10000	1500-4000	250	425	120	392

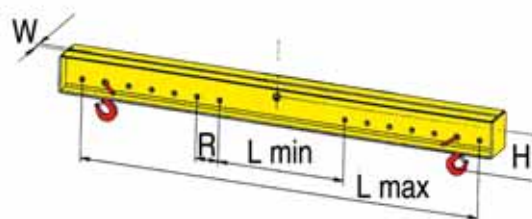

Écartes minimales possibles / Autres modèles sur demande

PALONNIER A PLAQUES MOBILES **REGLABLE** CE réf. 6056 TIV

Adjustable spreader beam with mobile plates

Suspension par anneau selon DIN 15401

LIVRÉ AVEC :

- 2 manilles-lyre HR galvanisées boulonnées,
- 2 crochets tournants avec linguet de sécurité, montés sur plaques réglables

Norme EN 13155

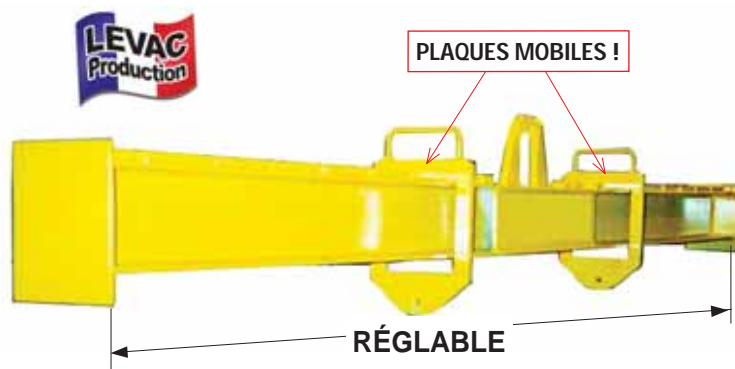

CODE	CMU (kg)	L mini-maxi (mm)	Pas de réglage (mm)	H (mm)	Anneau h x b (mm)	Poids (kg)
1-1	1000	400-1000	100	360	100 x 60	25
1-2	1000	800-2000	200	360	100 x 60	45
1-3	1000	1000-3000	200	380	100 x 60	65
1-4	1000	1500-4000	250	400	100 x 60	95
2-2	2000	800-2000	200	420	100 x 60	50
2-3	2000	1000-3000	200	440	100 x 60	95
2-4	2000	1500-4000	250	460	100 x 60	140
3-2	3000	800-2000	200	490	120 x 80	65
3-3	3000	1000-3000	200	530	120 x 80	130
3-4	3000	1500-4000	250	550	120 x 80	190
5-2	5000	800-2000	200	520	120 x 80	95
5-3	5000	1000-3000	200	540	120 x 80	170
5-4	5000	1500-4000	250	580	120 x 80	280

CODE	CMU (kg)	L mini-maxi (mm)	Pas de réglage (mm)	H (mm)	Anneau h x b (mm)	Poids (kg)
8-2	8000	800-2000	200	640	150 x 100	115
8-3	8000	1000-3000	200	660	150 x 100	200
8-4	8000	1500-4000	250	680	150 x 100	330
10-2	10000	800-2000	200	670	150 x 100	115
10-3	10000	1000-3000	200	710	150 x 100	255
10-4	10000	1500-4000	250	750	150 x 100	360

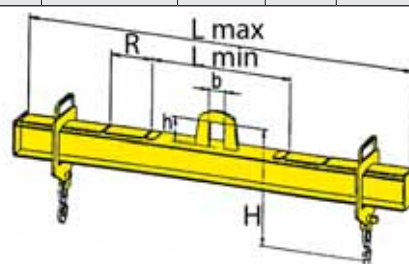

Écartes minimales possibles / Autres modèles sur demande

PALONNIER « en H » FIXE

« H » spreader beam

CE réf. 6055 HTS

PALONNIER FIXE EN H

suspension par anneau simple selon DIN 15401

L'ENSEMBLE COMPREND :

- 4 manilles lyres HR galvanisées boulonnées
- 4 crochets tournants avec linguet de sécurité, un à chaque extrémité

Norme EN 13155

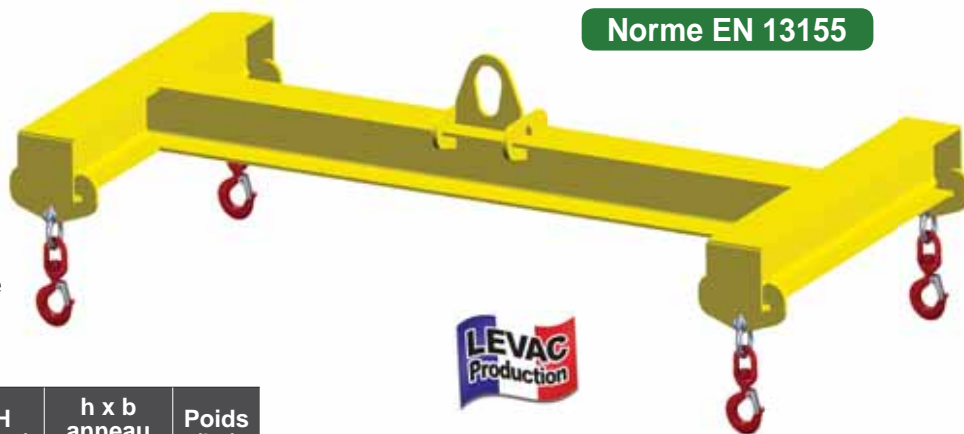

CODE	CMU (kg)	L (mm)	B (mm)	H (mm)	h x b anneau (mm)	Poids (kg)
1-21	1000	2000	1000	480	100 x 60	90
3-21	3000	2000	1000	530	120 x 80	130
3-32	3000	3000	2000	550	120 x 80	280
5-32	5000	3000	2000	650	120 x 80	350
5-42	5000	4000	2000	690	120 x 80	545
5-52	5000	5000	2000	720	120 x 80	650
8-52	8000	5000	2000	750	150 x 100	720
8-63	8000	6000	3000	780	150 x 100	1000
10-42	10000	4000	2000	850	150 x 100	800
10-63	10000	6000	3000	900	150 x 100	1300
15-63	15000	6000	3000	1200	330 x 155	1600

Écartes minimales possibles / Autres modèles sur demande

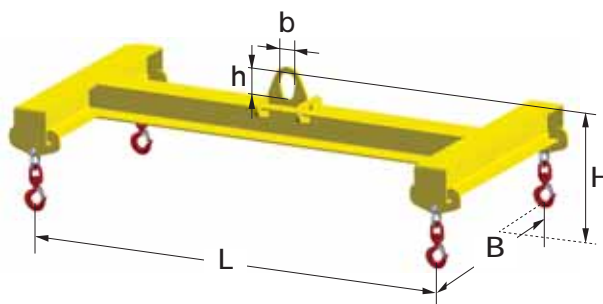

PALONNIER « en H » REGLABLE

Adjustable « H » spreader beam

CE réf. 6056 HTV

PALONNIER RÉGLABLE EN H

avec suspension par anneau simple selon DIN 15401

L'ENSEMBLE COMPREND :

- 4 manilles lyres HR galva boulonnées
- 4 crochets tournants avec linguet de sécurité, un à chaque extrémité réglable

Norme EN 13155

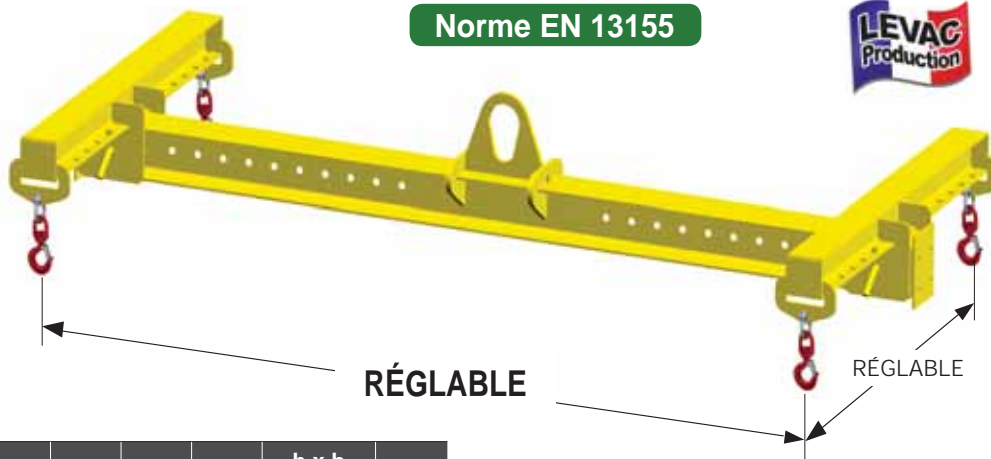

CODE	CMU (kg)	L mini-maxi (mm)	B mini-maxi (mm)	RL (mm)	RB (mm)	H (mm)	h x b anneau (mm)	Poids (kg)
01-21	1000	800-2000	400-1000	200	100	525	90 x 60	100
03-21	3000	800-2000	400-1000	200	100	635	90 x 60	130
03-31	3000	800-3000	400-1000	200	100	745	120 x 80	225
03-32	3000	1000-3000	800-2000	200	200	675	120 x 80	235
05-32	5000	1000-3000	800-2000	200	200	750	120 x 80	310
05-42	5000	1000-4000	800-2000	250	200	770	120 x 80	450
05-52	5000	1500-5000	800-2000	250	200	790	120 x 80	510
08-52	8000	1500-5000	800-2000	250	200	920	150 x 100	650
08-63	8000	2000-6000	1000-3000	250	200	970	150 x 100	940
10-42	10000	1000-4000	800-2000	250	200	1020	150 x 100	640
10-63	10000	2000-6000	1000-3000	250	200	1105	150 x 100	1000
15-63	15000	2000-6000	1000-3000	250	200	1265	200 x 120	1400

Écartes minimales possibles / Autres modèles sur demande

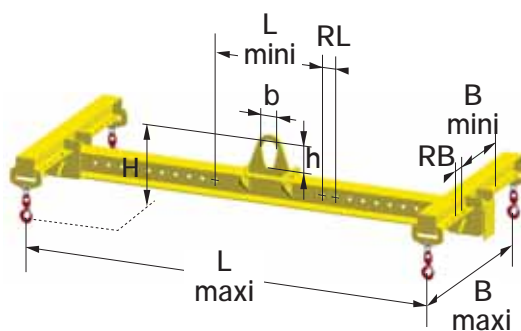

PALONNIER A CROCHETS LONGS **FIXE**

Long-hooks spreader beam

CE réf. 6055 TLHS

PALONNIER **FIXE**

avec crochets longs et suspension par anneau simple selon DIN 15401

Livré avec 2 crochets longs, fixés aux extrémités

Sur demande livré avec des crochets équipés de linguet de sécurité.

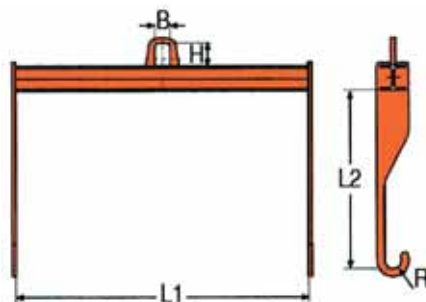

Norme EN 13155



Crochets longs 0,35 à 1,50 m

CODE	CMU (kg)	L1 (mm)	L2 (mm)	R rayon (mm)	H x B anneau (mm)	Poids (kg)
01	1000	1000	350	25	90 x 60	30
02	3000	1500	600	40	120 x 80	80
05	5000	2000	900	55	120 x 80	150
08	8000	2500	1200	65	150 x 100	350
10	10000	3000	1500	95	150 x 100	500

Écartes minimales possibles / Autres modèles sur demande

PALONNIER A CROCHETS LONGS **REGLABLE**

Adjustable long-hooks spreader beam

CE réf. 6056 TLHV

PALONNIER **RÉGLABLE**

avec crochets longs et suspension par anneau simple

Livré avec 2 crochets longs

Norme EN 13155

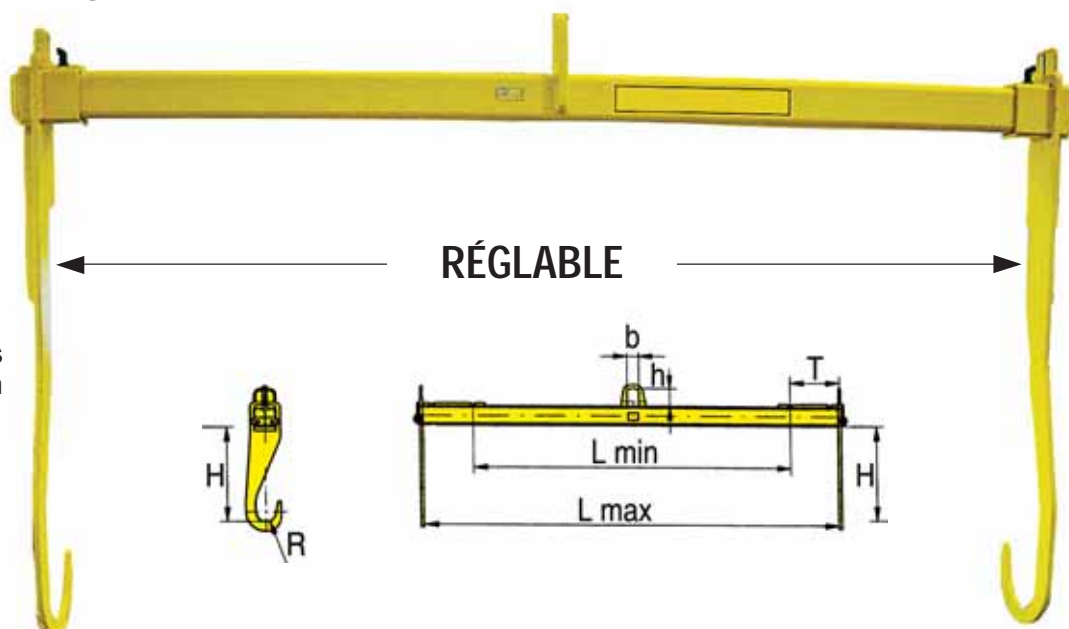

Crochets longs 0,35 à 0,90 m

APPAREILS

Livraison sans élingue, ni sangle, ni chaîne

CODE	CMU (kg)	L mini-maxi (mm)	R rayon (mm)	H (mm)	T (mm)	h x b anneau (mm)	Poids (kg)
1	1000	600-1000	25	350	200	90 x 60	30
3	3000	700-1500	40	600	200	120 x 80	80
5	5000	800-2000	55	900	200	120 x 80	150

SUR DEMANDE :
livré avec des crochets équipés de linguet de sécurité

Écartes minimales possibles / Autres modèles sur demande



PACK LÈVE-CONTAINER

CE réf. 6055 PLC

Solution complète pour la prise (par le bas) de containers de 20 ou 40 pieds !

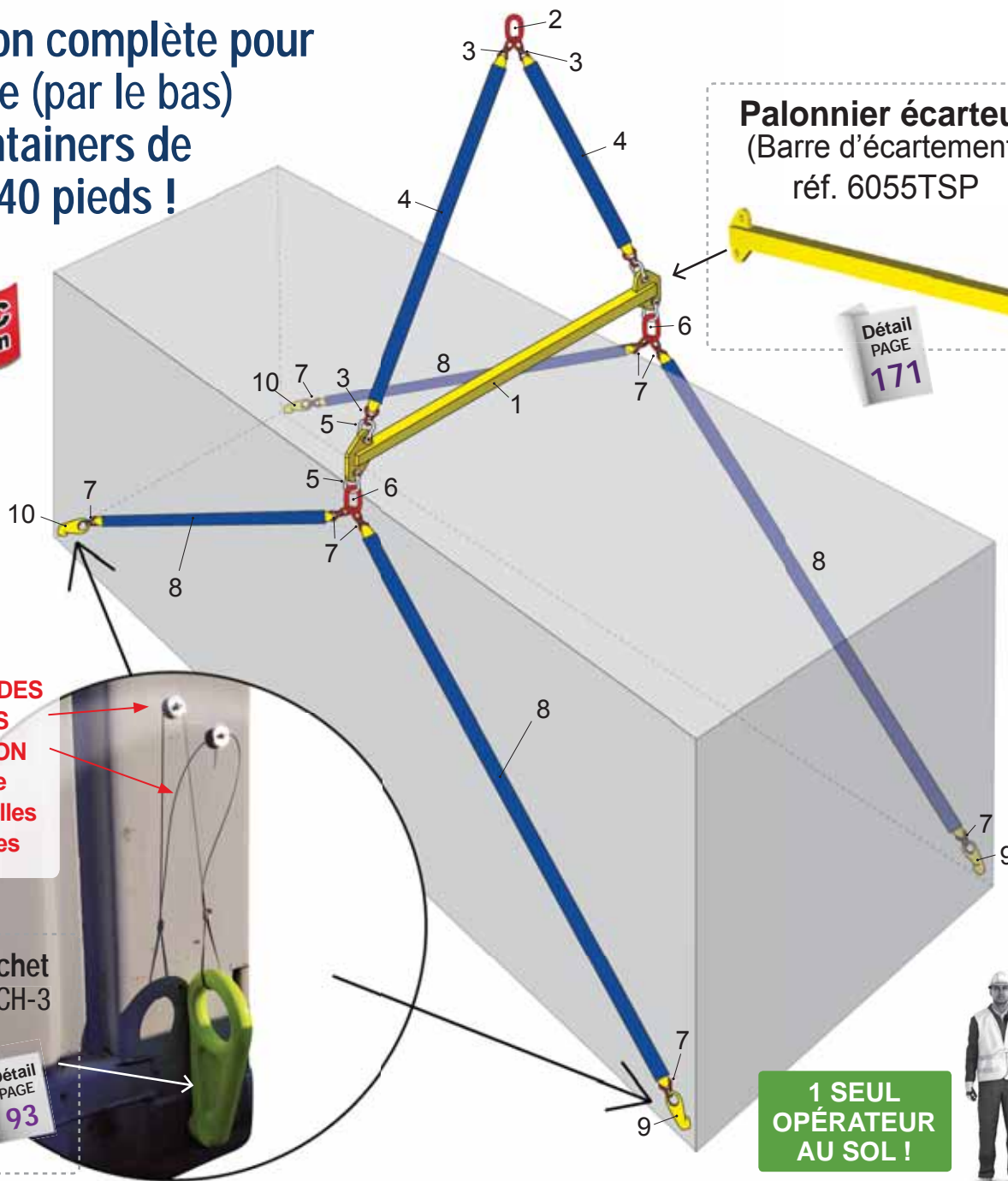

MAINTIEN DES CROCHETS EN POSITION par câblette avec rondelles magnétiques

Crochet réf. CH-3

Détail PAGE 93

1 SEUL OPÉRATEUR AU SOL !



		CONTAINER 20 pieds Longueur extérieure : 6,05 m	
Réf. du pack :		6055 PLC20	
n°1	Palonnier écarteur CMU 30T	x 1	réf. 6055TSP30-25
n°2	Anneau de tête triple H.R. 31,5T	x 1	réf. 5056I
n°3	Maillon de jonction pour sangle 12,5T	x 4	réf. 5183F
n°4	Élingue ronde polyester 15T / 3m + Fourreau PVC	x 2	réf. 4428V30 (+4425R)
n°5	Manille lyre H.R. axe-boulonné / CMU 17T	x 4	réf. 5211M
n°6	Anneau de tête triple H.R. 17T	x 2	réf. 5056F
n°7	Maillon de jonction pour sangle 8T	x 8	réf. 5183E
n°8	Élingue ronde polyester 8T + Fourreau PVC	x 4	réf. 4428S60 (6m) + 4425Q
n°9	Crochet pour container 12,5T 45° droite (avec câblette + aimant)	x 2	réf. CH-3D
n°10	Crochet pour container 12,5T 45° gauche (avec câblette + aimant)	x 2	réf. CH-3G

		CONTAINER 40 pieds Longueur extérieure : 12,19 m	
		6055 PLC40	
x 1	réf. 6055TSP30-25	x 1	réf. 6055TSP30-25
x 1	réf. 5056I	x 1	réf. 5056I
x 4	réf. 5183F	x 4	réf. 5183F
x 2	réf. 4428V30 (+4425R)	x 2	réf. 4428V30 (+4425R)
x 4	réf. 5211M	x 4	réf. 5211M
x 2	réf. 5056F	x 2	réf. 5056F
x 8	réf. 5183E	x 8	réf. 5183E
x 4	réf. 4428S120 (12m) + 4425Q	x 4	réf. 4428S120 (12m) + 4425Q
x 2	réf. CH-3D	x 2	réf. CH-3D
x 2	réf. CH-3G	x 2	réf. CH-3G



S'intercale entre l'appareil de levage et la charge.

Suspension par des élingues rondes, sangles, élingues-câble ou élingues-chaîne



Équipée de 4 manilles lyres HR boulonnées montées sur les plaques d'arrêt !

BARRE D'ÉCARTEMENT **FIXE**

réf. 6055 TSP

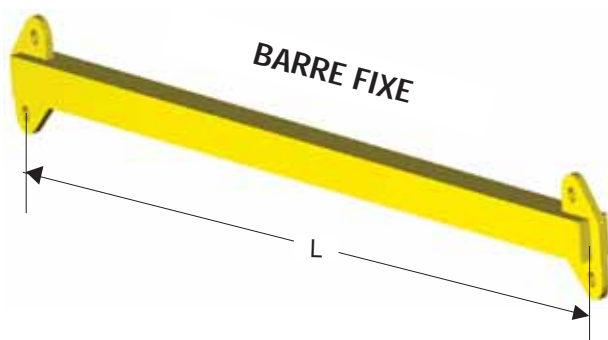

CODE	CMU (kg)	L (mm)	Poids (kg)
01-2	1000	2000	20
01-3	1000	3000	25
01-4	1000	4000	45
02-2	2000	2000	35
02-3	2000	3000	40
02-4	2000	4000	60
03-2	3000	2000	40
03-3	3000	3000	55
03-4	3000	4000	75
05-2	5000	2000	55
05-3	5000	3000	65
05-4	5000	4000	90
10-2	10000	2000	80
10-3	10000	3000	135
10-4	10000	4000	160

Autres modèles sur demande

⚠ Élingage inférieur strictement vertical

Écarts minimes possibles

BARRE D'ÉCARTEMENT **RÉGLABLE**

réf. 6056 TSPV

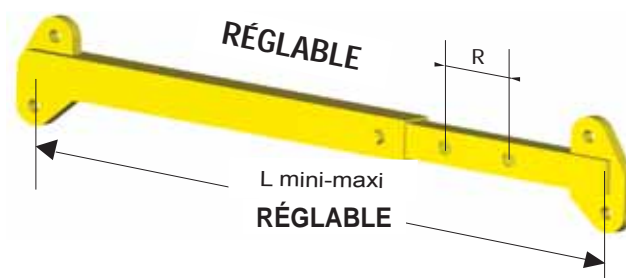

CODE	CMU (kg)	L mini-maxi (mm)	R (mm)	Poids (kg)
01-2	1000	1500-2000	100	25
01-3	1000	2000-3000	200	30
01-4	1000	2500-4000	250	50
02-2	2000	1500-2000	100	40
02-3	2000	2000-3000	200	45
02-4	2000	2500-4000	250	65
03-2	3000	1500-2000	100	45
03-3	3000	2000-3000	200	65
03-4	3000	2500-4000	250	85
05-2	5000	1500-2000	100	60
05-3	5000	2000-3000	200	80
05-4	5000	2500-4000	250	100
10-2	10000	1500-2000	100	90
10-3	10000	2000-3000	200	155
10-4	10000	2500-4000	250	165

Autres modèles sur demande

⚠ Élingage inférieur strictement vertical

Écarts minimes possibles

ÉQUIPEMENTS EN OPTION :

- palans électriques ou manuels / chariot porte-palan
- ligne d'alimentation / interrupteur cadenassable
- ralentisseur de rotation
- interrupteur cadenassable : obligatoire pour palans électriques
- kit à ceinturer ou à clamer

EN OPTION :

GUIRLANDE D'ALIMENTATION ÉLECTRIQUE

Détail
PAGE
136

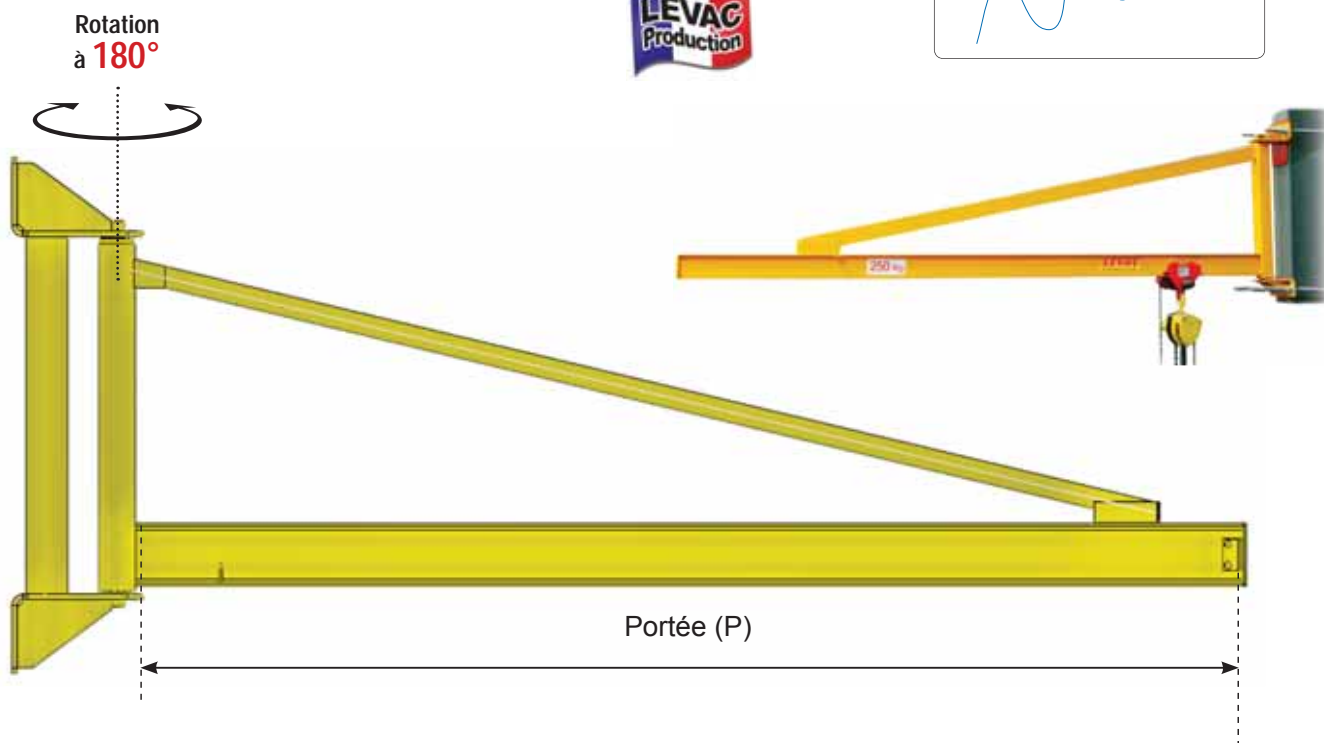
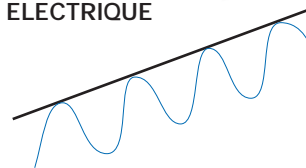

Livraison sans palan ni chariot.

CODE	CMU (kg)	P portée	IPE (mm)	Poids (kg)
AT02	150	2 m	120	55
AT03	150	3 m	120	60
AT04	150	4 m	120	80
AT05	150	5 m	120	115
AT06	150	6 m	120	155
BT02	250	2 m	120	50
BT03	250	3 m	120	60
BT04	250	4 m	120	75
BT05	250	5 m	120	130
BT06	250	6 m	140	205
CT02	500	2 m	120	50
CT03	500	3 m	120	60
CT04	500	4 m	120	110
CT05	500	5 m	140	175
CT06	500	6 m	140	265

CODE	CMU (kg)	P portée	IPE (mm)	Poids (kg)
DT02	1000	2 m	120	70
DT03	1000	3 m	140	90
DT04	1000	4 m	160	155
DT05	1000	5 m	160	230
DT06	1000	6 m	180	330
ET02	1500	2 m	120	120
ET03	1500	3 m	160	155
ET04	1500	4 m	180	240
ET05	1500	5 m	180	285
FT02	2000	2 m	180	120
FT03	2000	3 m	180	185

Écart minimum possible

Autres modèles sur demande

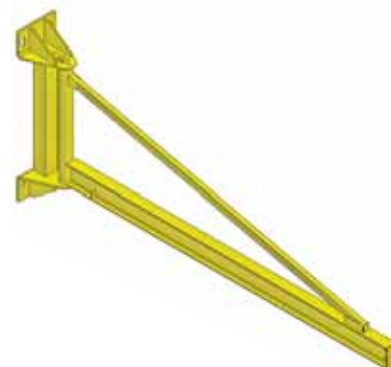

POTENCE À FLÈCHE SURÉLEVÉE

ÉQUIPEMENTS EN OPTION :

- palans électriques ou manuels / chariot porte-palan
- ligne d'alimentation / interrupteur cadenassable
- ralentisseur de rotation
- interrupteur cadenassable : obligatoire pour palans électriques
- kit à ceinturer ou à clamer

EN OPTION :

GUIRLANDE
D'ALIMENTATION
ELECTRIQUE

Détail
PAGE
136

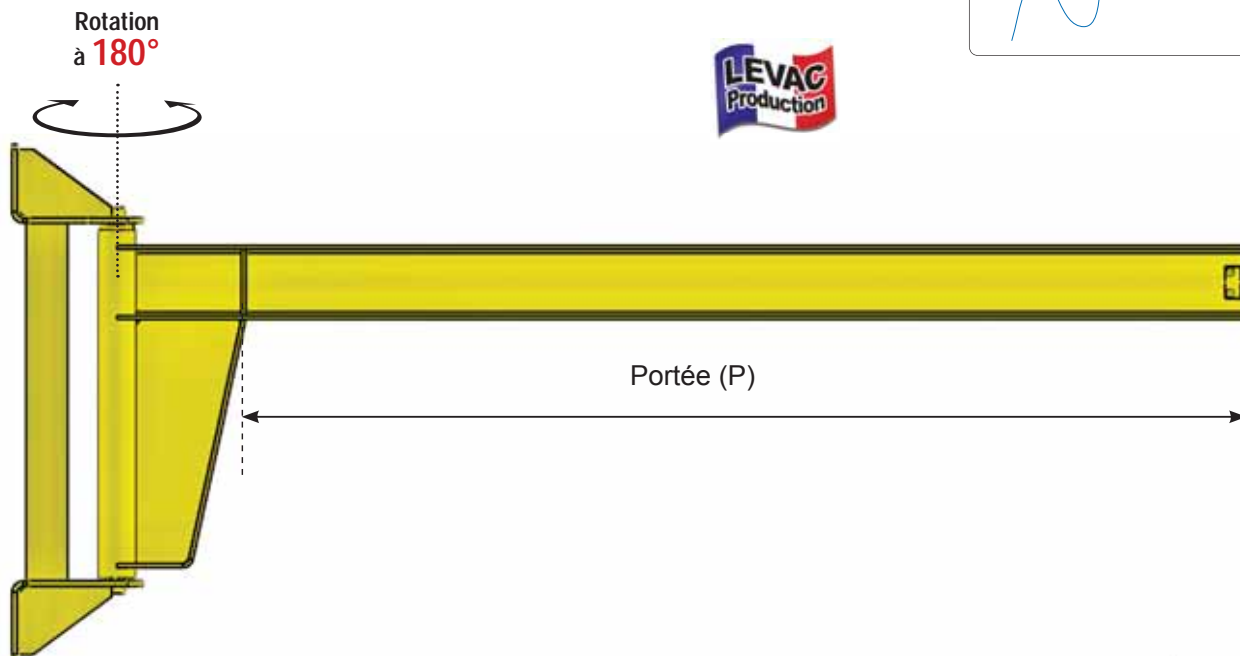
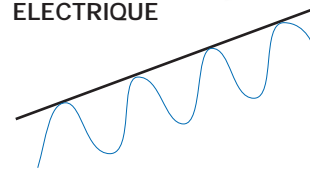

Livraison sans palan ni chariot.

CODE	CMU (kg)	P portée	IPE (mm)	Poids (kg)
A02	150	2 m	140	75
A03	150	3 m	140	86
A04	150	4 m	180	126
A05	150	5 m	200	168
A06	150	6 m	240	245
B02	250	2 m	160	76
B03	250	3 m	200	116
B04	250	4 m	220	160
B05	250	5 m	240	217
B06	250	6 m	300	320
C02	500	2 m	200	90
C03	500	3 m	220	130
C04	500	4 m	240	180
C05	500	5 m	300	280
C06	500	6 m	330	365
D02	1000	2 m	220	105
D03	1000	3 m	300	195
D04	1000	4 m	330	275
D05	1000	5 m	360	370
D06	1000	6 m	400	480

CODE	CMU (kg)	P portée	IPE (mm)	Poids (kg)
E02	1500	2 m	240	115
E03	1500	3 m	330	220
E04	1500	4 m	360	305
E05	1500	5 m	360	380
E06	1500	6 m	450	575
F02	2000	2 m	300	145
F03	2000	3 m	360	240
F04	2000	4 m	400	360
F05	2000	5 m	450	485
F06	2000	6 m	450	565
H02	3200	2 m	360	120
H03	3200	3 m	450	240
H04	3200	4 m	500	374
H05	3200	5 m	-	470

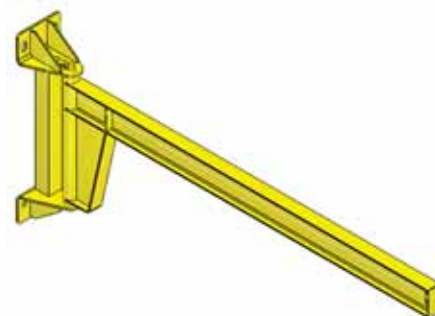

Écarts minimales possibles
Autres modèles sur demande

POTENCE AU SOL INVERSÉE AVEC ROTATION À 360°

ÉQUIPEMENTS EN OPTION :

- palans électriques ou manuels
- ligne d'alimentation / coffret de rotation
- motorisation haut et bas
- interrupteur cadenassable : obligatoire pour palans électriques
- collecteur alimentation : obligatoire pour palans électriques
- Gabarit + tiges / semelle de répartition à cheviller
- Butée Translation
- **Hauteur Sous Fer standard : 3 mètres**

Autres hauteurs sur demande

EN OPTION :

GUIRLANDE
D'ALIMENTATION
ELECTRIQUE

Détail
PAGE
136

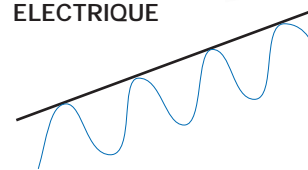

Rotation
à 360°

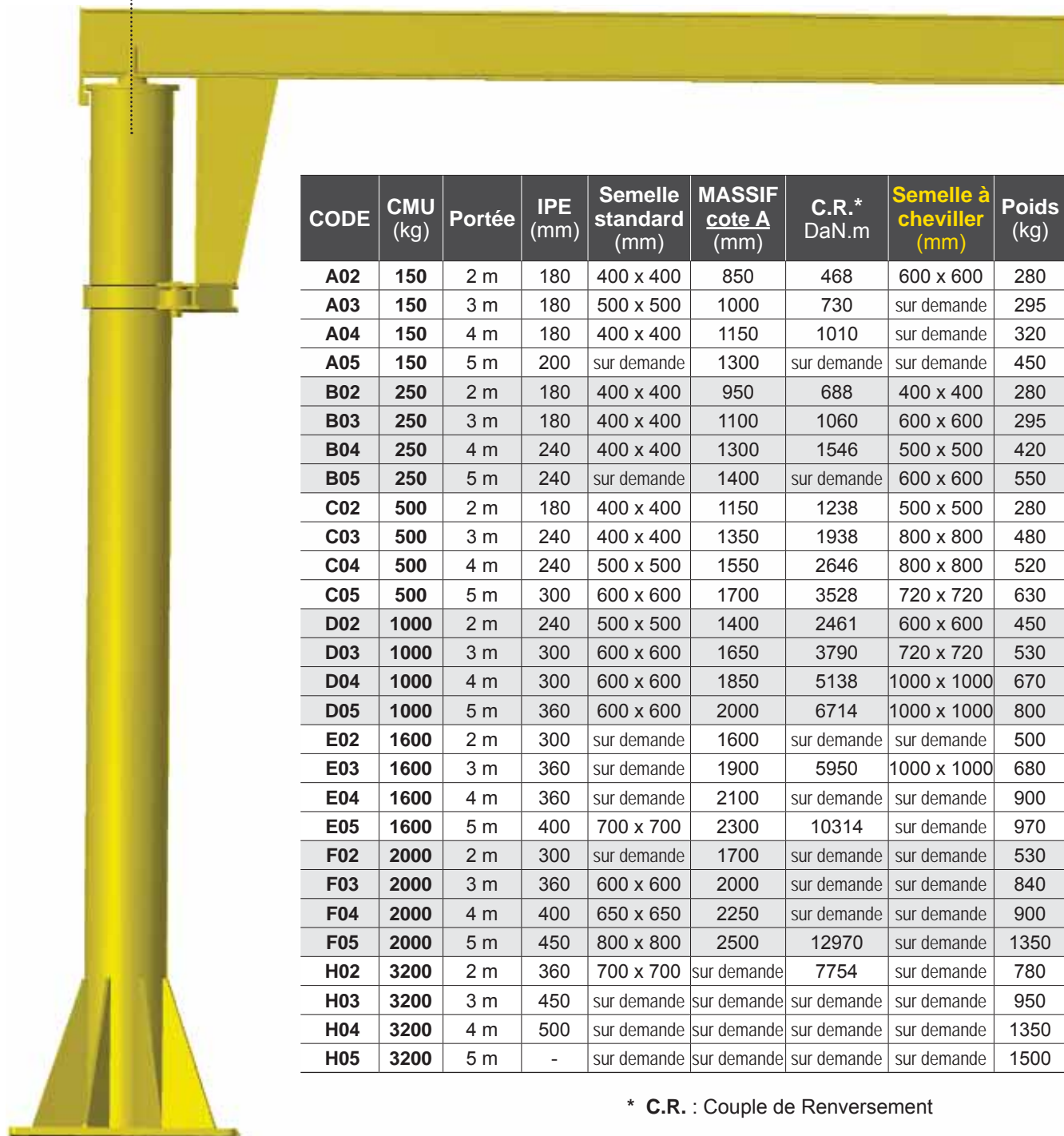

CODE	CMU (kg)	Portée	IPE (mm)	Semelle standard (mm)	MASSIF cote A (mm)	C.R.* DaN.m	Semelle à cheviller (mm)	Poids (kg)
A02	150	2 m	180	400 x 400	850	468	600 x 600	280
A03	150	3 m	180	500 x 500	1000	730	sur demande	295
A04	150	4 m	180	400 x 400	1150	1010	sur demande	320
A05	150	5 m	200	sur demande	1300	sur demande	sur demande	450
B02	250	2 m	180	400 x 400	950	688	400 x 400	280
B03	250	3 m	180	400 x 400	1100	1060	600 x 600	295
B04	250	4 m	240	400 x 400	1300	1546	500 x 500	420
B05	250	5 m	240	sur demande	1400	sur demande	600 x 600	550
C02	500	2 m	180	400 x 400	1150	1238	500 x 500	280
C03	500	3 m	240	400 x 400	1350	1938	800 x 800	480
C04	500	4 m	240	500 x 500	1550	2646	800 x 800	520
C05	500	5 m	300	600 x 600	1700	3528	720 x 720	630
D02	1000	2 m	240	500 x 500	1400	2461	600 x 600	450
D03	1000	3 m	300	600 x 600	1650	3790	720 x 720	530
D04	1000	4 m	300	600 x 600	1850	5138	1000 x 1000	670
D05	1000	5 m	360	600 x 600	2000	6714	1000 x 1000	800
E02	1600	2 m	300	sur demande	1600	sur demande	sur demande	500
E03	1600	3 m	360	sur demande	1900	5950	1000 x 1000	680
E04	1600	4 m	360	sur demande	2100	sur demande	sur demande	900
E05	1600	5 m	400	700 x 700	2300	10314	sur demande	970
F02	2000	2 m	300	sur demande	1700	sur demande	sur demande	530
F03	2000	3 m	360	600 x 600	2000	sur demande	sur demande	840
F04	2000	4 m	400	650 x 650	2250	sur demande	sur demande	900
F05	2000	5 m	450	800 x 800	2500	12970	sur demande	1350
H02	3200	2 m	360	700 x 700	sur demande	7754	sur demande	780
H03	3200	3 m	450	sur demande	sur demande	sur demande	sur demande	950
H04	3200	4 m	500	sur demande	sur demande	sur demande	sur demande	1350
H05	3200	5 m	-	sur demande	sur demande	sur demande	sur demande	1500

* C.R. : Couple de Rversement

POTENCE
SUR FÛT INVERSÉE :
ROTATION À 360°

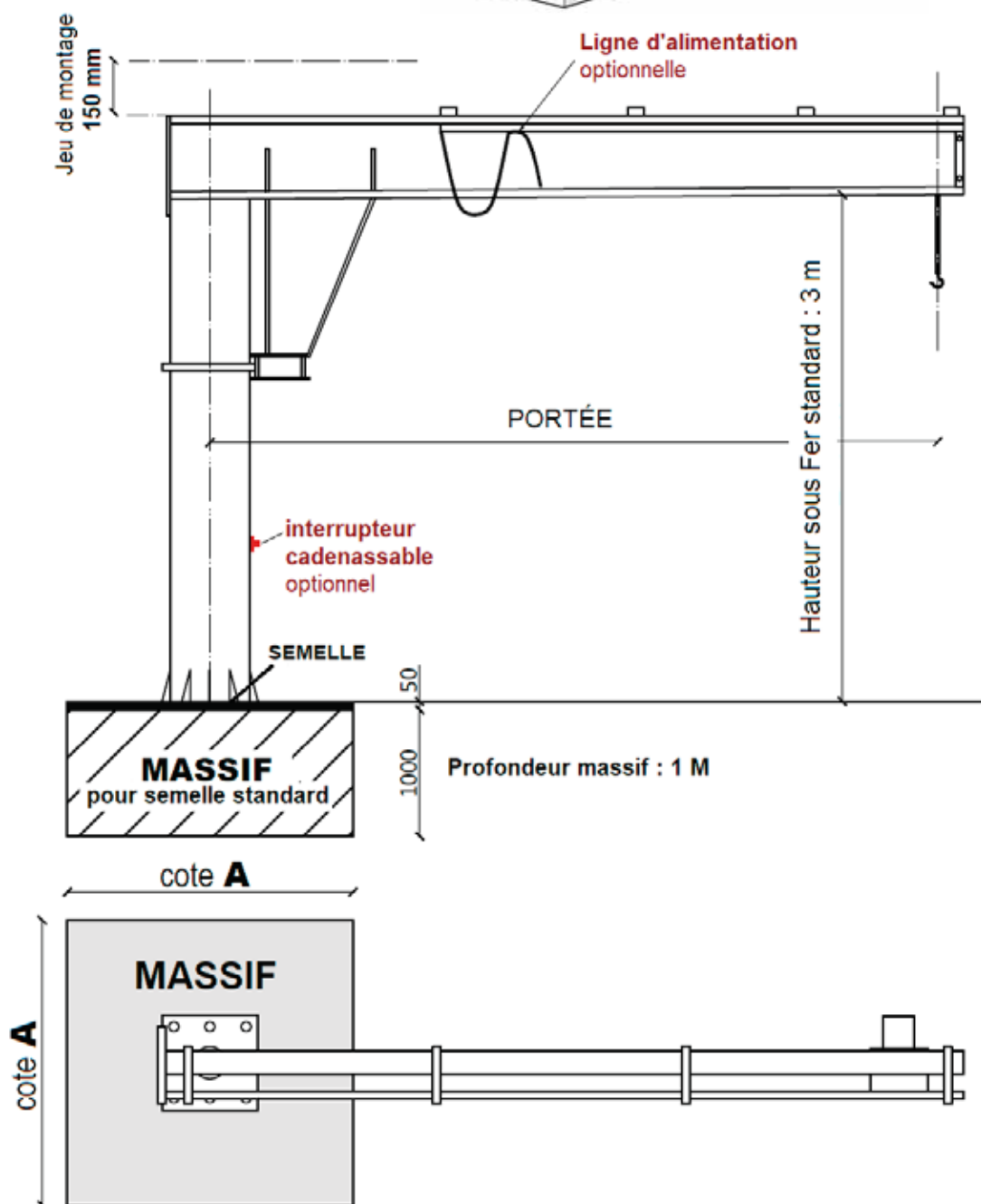
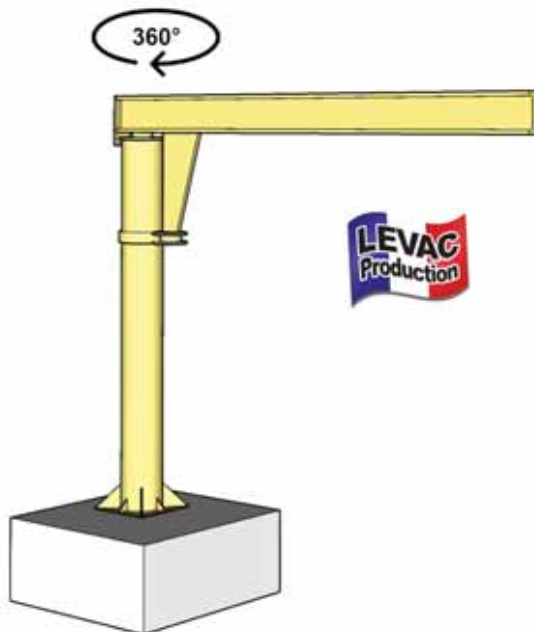

POTENCE SUR FUT TRIANGULÉE - Rotation à 270°

Pillar triangular jib crane (270° rotation)

CE réf. 6127 TRIANGULÉE 270°

POTENCE SUR FÛT TRIANGULÉE AVEC ROTATION À 270°

ÉQUIPEMENTS EN OPTION :

- palans électriques ou manuels
- ligne d'alimentation / coffret de rotation
- motorisation haut et bas
- interrupteur cadenassable : obligatoire pour palans électriques
- Gabarit + tiges / semelle de répartition à cheviller
- Butée Translation
- **Hauteur Sous Fer standard : 3 mètres**

Autres hauteurs sur demande

EN OPTION :

GUIRLANDE
D'ALIMENTATION
ELECTRIQUE

Détail
PAGE
136

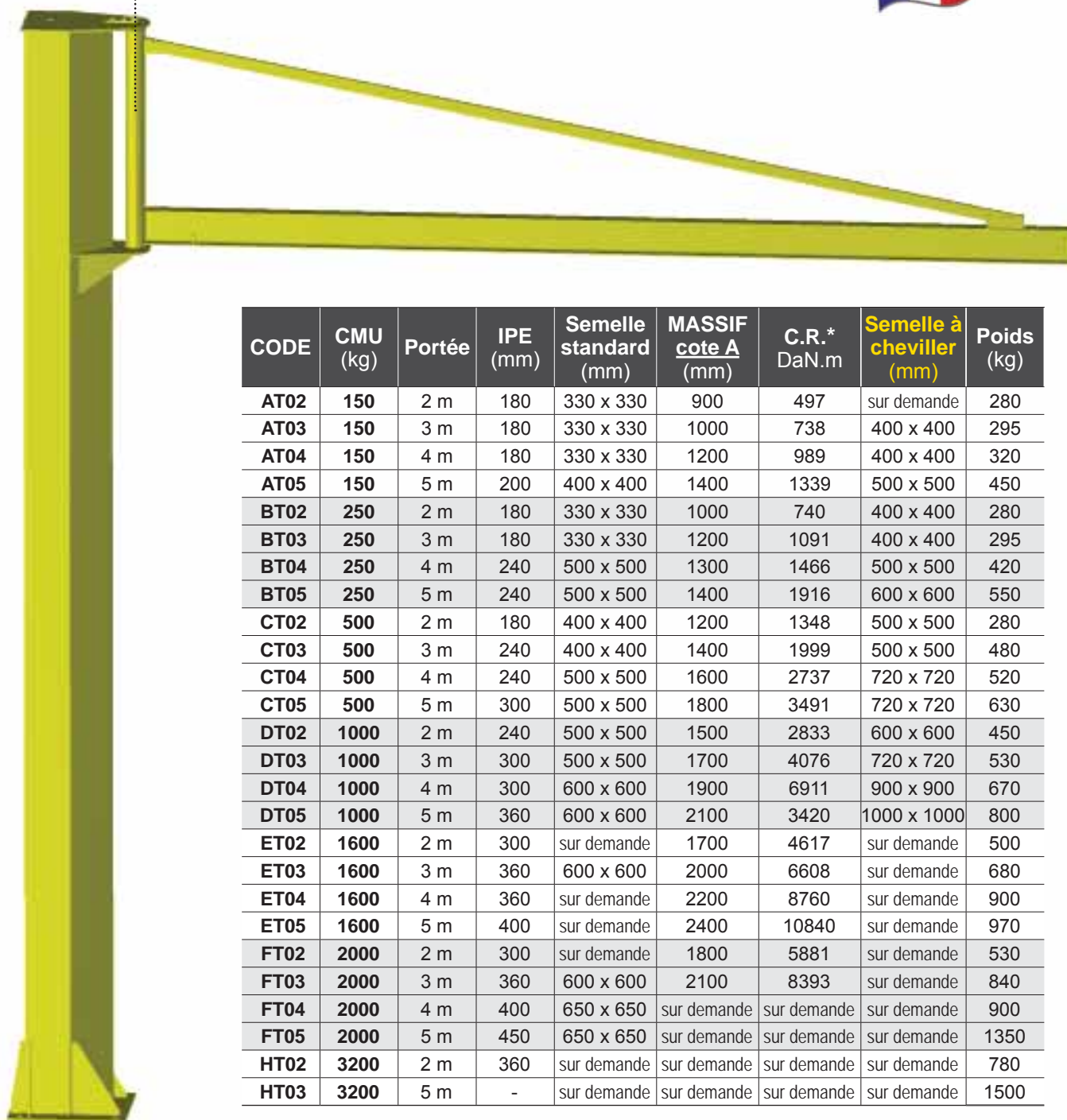
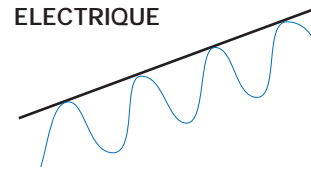

CODE	CMU (kg)	Portée	IPE (mm)	Semelle standard (mm)	MASSIF cote A (mm)	C.R.* DaN.m	Semelle à cheviller (mm)	Poids (kg)
AT02	150	2 m	180	330 x 330	900	497	sur demande	280
AT03	150	3 m	180	330 x 330	1000	738	400 x 400	295
AT04	150	4 m	180	330 x 330	1200	989	400 x 400	320
AT05	150	5 m	200	400 x 400	1400	1339	500 x 500	450
BT02	250	2 m	180	330 x 330	1000	740	400 x 400	280
BT03	250	3 m	180	330 x 330	1200	1091	400 x 400	295
BT04	250	4 m	240	500 x 500	1300	1466	500 x 500	420
BT05	250	5 m	240	500 x 500	1400	1916	600 x 600	550
CT02	500	2 m	180	400 x 400	1200	1348	500 x 500	280
CT03	500	3 m	240	400 x 400	1400	1999	500 x 500	480
CT04	500	4 m	240	500 x 500	1600	2737	720 x 720	520
CT05	500	5 m	300	500 x 500	1800	3491	720 x 720	630
DT02	1000	2 m	240	500 x 500	1500	2833	600 x 600	450
DT03	1000	3 m	300	500 x 500	1700	4076	720 x 720	530
DT04	1000	4 m	300	600 x 600	1900	6911	900 x 900	670
DT05	1000	5 m	360	600 x 600	2100	3420	1000 x 1000	800
ET02	1600	2 m	300	sur demande	1700	4617	sur demande	500
ET03	1600	3 m	360	600 x 600	2000	6608	sur demande	680
ET04	1600	4 m	360	sur demande	2200	8760	sur demande	900
ET05	1600	5 m	400	sur demande	2400	10840	sur demande	970
FT02	2000	2 m	300	sur demande	1800	5881	sur demande	530
FT03	2000	3 m	360	600 x 600	2100	8393	sur demande	840
FT04	2000	4 m	400	650 x 650	sur demande	sur demande	sur demande	900
FT05	2000	5 m	450	650 x 650	sur demande	sur demande	sur demande	1350
HT02	3200	2 m	360	sur demande	sur demande	sur demande	sur demande	780
HT03	3200	5 m	-	sur demande	sur demande	sur demande	sur demande	1500

* C.R. : Couple de Renversment

**POTENCE
SUR FÛT TRIANGULÉE :
ROTATION À 270°**

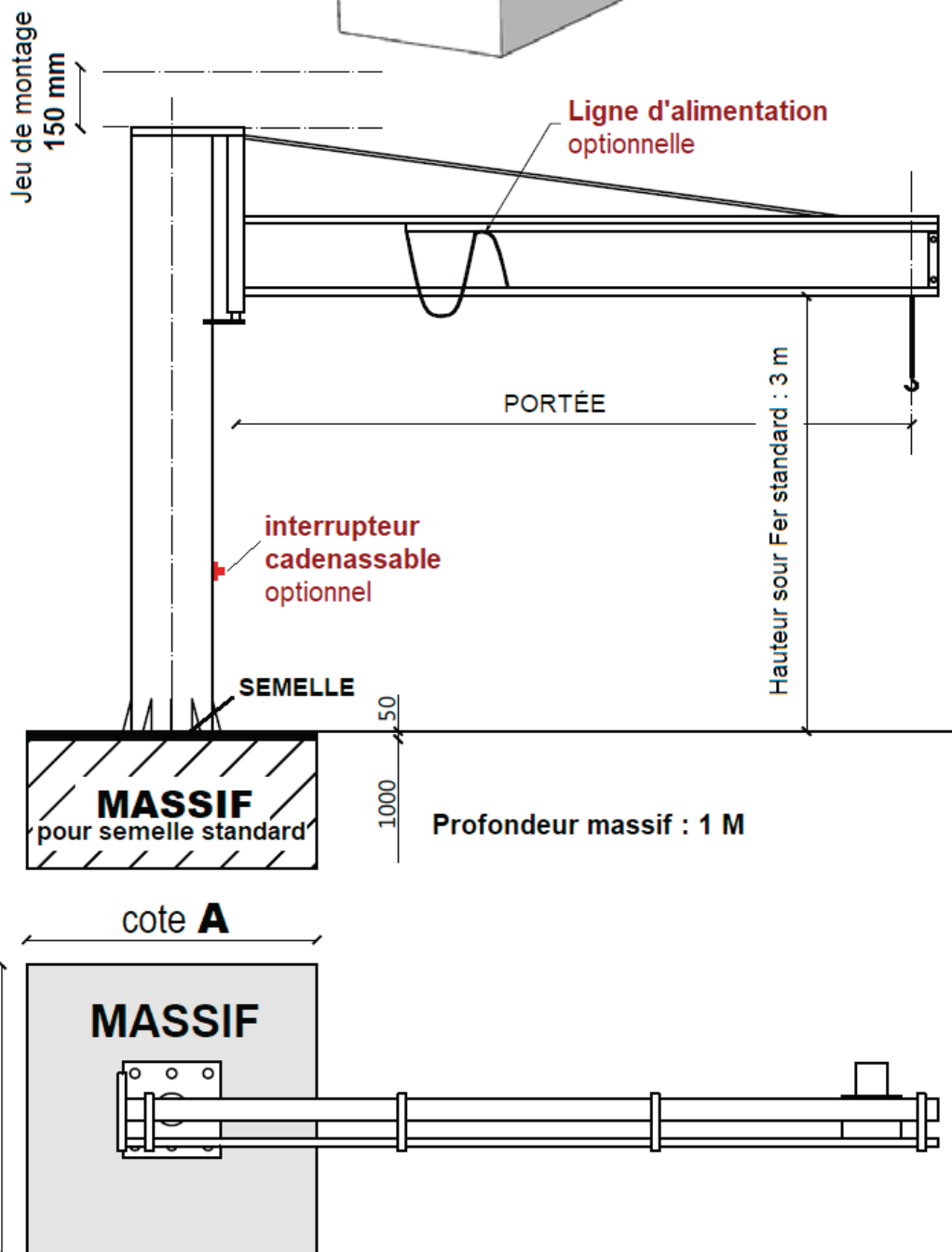
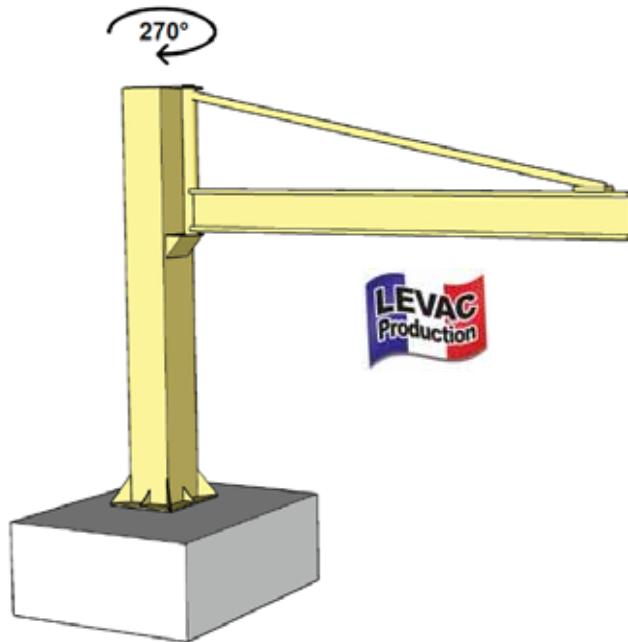

POTENCE AU SOL INVERSÉE AVEC ROTATION À 270°

ÉQUIPEMENTS EN OPTION :

- palans électriques ou manuels
- ligne d'alimentation / coffret de rotation
- motorisation haut et bas
- interrupteur cadenassable : obligatoire pour palans électriques
- Gabarit + tiges / semelle de répartition à cheviller
- Butée Translation
- **Hauteur Sous Fer standard : 3 mètres**

Autres hauteurs sur demande

EN OPTION :

GUIRLANDE
D'ALIMENTATION
ELECTRIQUE

Détail
PAGE
136

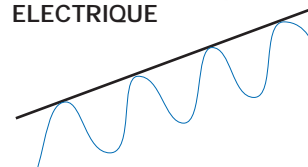

Rotation
à 270°

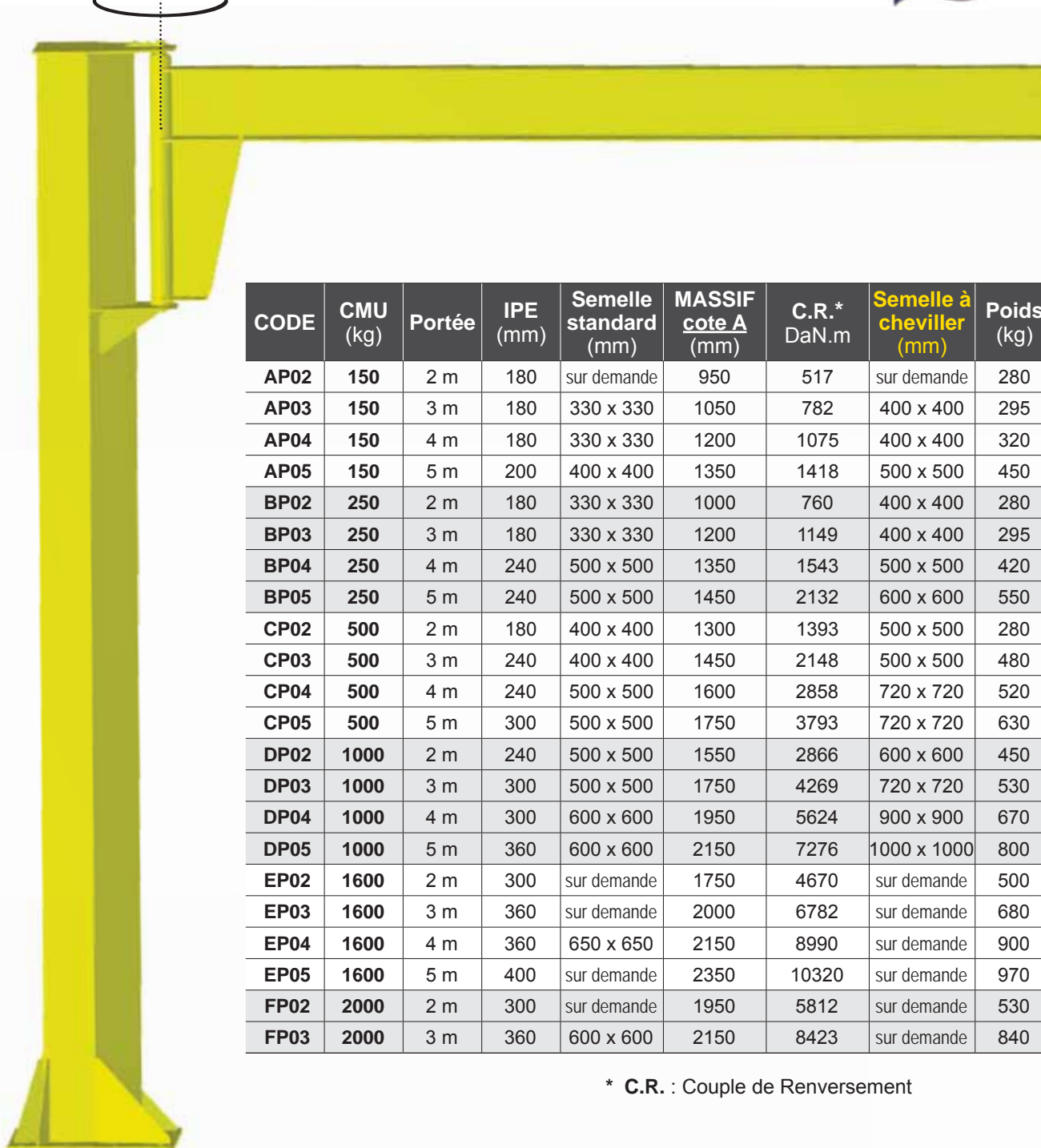

CODE	CMU (kg)	Portée	IPE (mm)	Semelle standard (mm)	MASSIF cote A (mm)	C.R.* DaN.m	Semelle à cheviller (mm)	Poids (kg)
AP02	150	2 m	180	sur demande	950	517	sur demande	280
AP03	150	3 m	180	330 x 330	1050	782	400 x 400	295
AP04	150	4 m	180	330 x 330	1200	1075	400 x 400	320
AP05	150	5 m	200	400 x 400	1350	1418	500 x 500	450
BP02	250	2 m	180	330 x 330	1000	760	400 x 400	280
BP03	250	3 m	180	330 x 330	1200	1149	400 x 400	295
BP04	250	4 m	240	500 x 500	1350	1543	500 x 500	420
BP05	250	5 m	240	500 x 500	1450	2132	600 x 600	550
CP02	500	2 m	180	400 x 400	1300	1393	500 x 500	280
CP03	500	3 m	240	400 x 400	1450	2148	500 x 500	480
CP04	500	4 m	240	500 x 500	1600	2858	720 x 720	520
CP05	500	5 m	300	500 x 500	1750	3793	720 x 720	630
DP02	1000	2 m	240	500 x 500	1550	2866	600 x 600	450
DP03	1000	3 m	300	500 x 500	1750	4269	720 x 720	530
DP04	1000	4 m	300	600 x 600	1950	5624	900 x 900	670
DP05	1000	5 m	360	600 x 600	2150	7276	1000 x 1000	800
EP02	1600	2 m	300	sur demande	1750	4670	sur demande	500
EP03	1600	3 m	360	sur demande	2000	6782	sur demande	680
EP04	1600	4 m	360	650 x 650	2150	8990	sur demande	900
EP05	1600	5 m	400	sur demande	2350	10320	sur demande	970
FP02	2000	2 m	300	sur demande	1950	5812	sur demande	530
FP03	2000	3 m	360	600 x 600	2150	8423	sur demande	840

* C.R. : Couple de Renversment

**POTENCE
SUR FÛT INVERSÉE :
ROTATION À 270°**

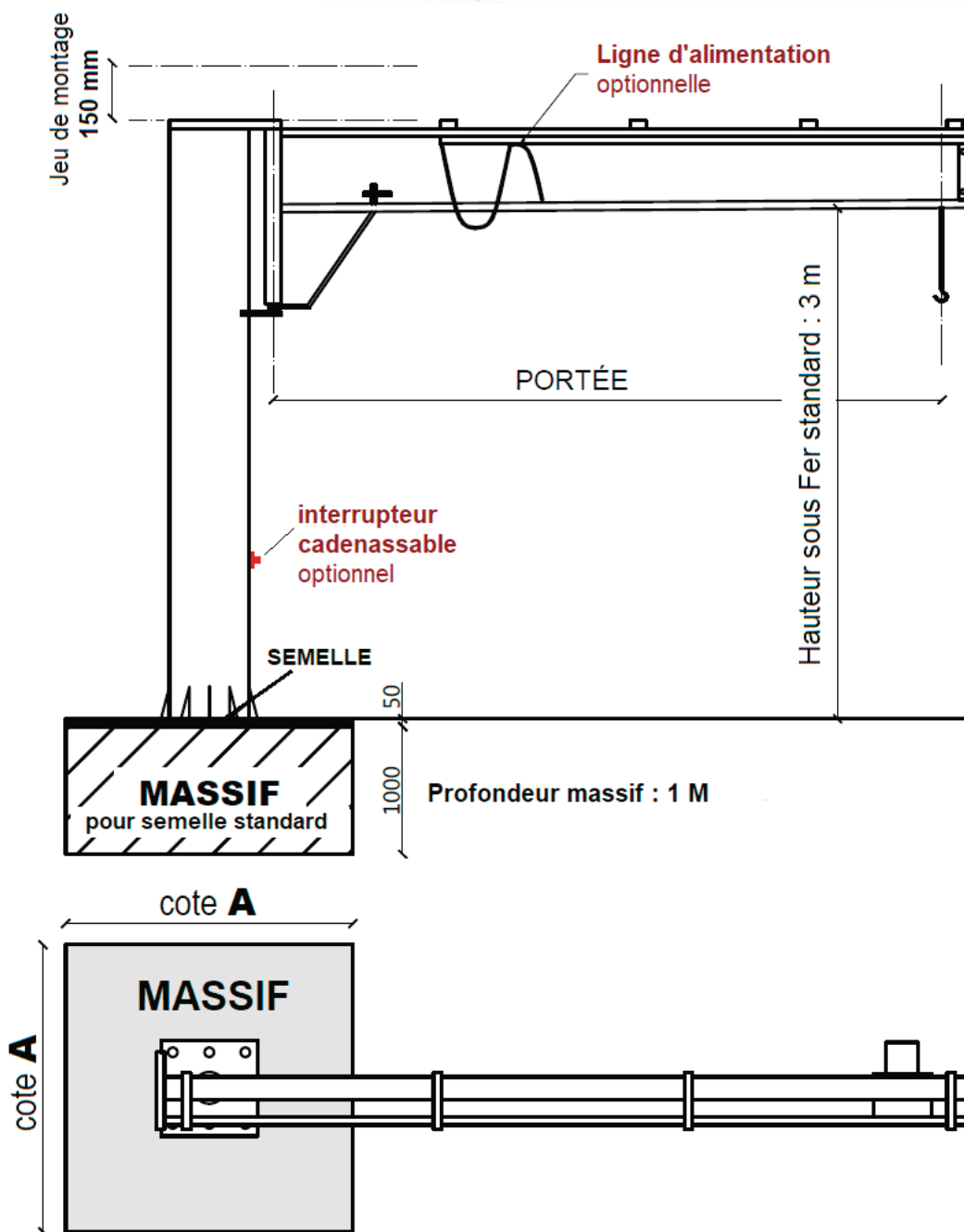
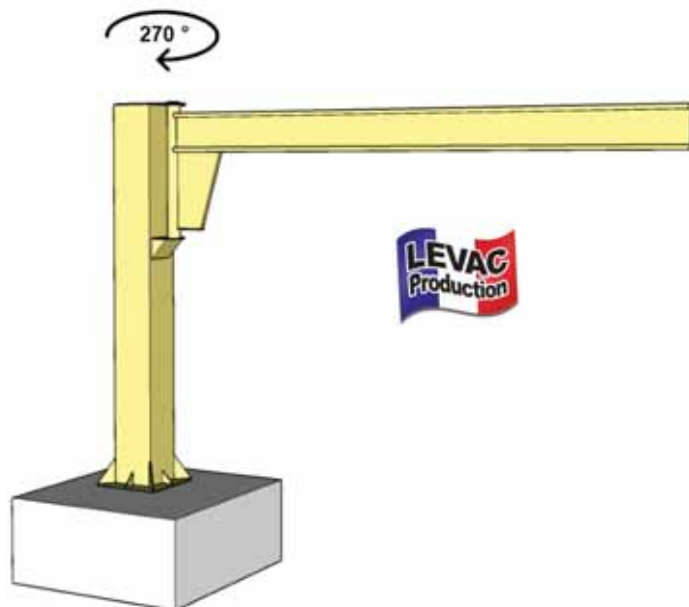

POTENCE MURALE « PORTE-OUTILS »

Toolholder wall jib crane

CE réf. 61261

CODE	Charge utile	Portée	CODE	Charge utile	Portée
A20	50 kg	2 m	B20	80 kg	2 m
A25	50 kg	2,5 m	B25	80 kg	2,5 m
A30	50 kg	3 m	B30	80 kg	3 m
A35	50 kg	3,5 m	B35	80 kg	3,5 m
A40	50 kg	4 m	B40	80 kg	4 m
A45	50 kg	4,5 m	B45	80 kg	4,5 m
A50	50 kg	5 m	B50	80 kg	5 m
A55	50 kg	5,5 m	B55	80 kg	5,5 m
A60	50 kg	6 m	B60	80 kg	6 m
A65	50 kg	6,5 m	B65	80 kg	6,5 m
A70	50 kg	7 m	B70	80 kg	7 m
A75	50 kg	7,5 m	B75	80 kg	7,5 m
A80	50 kg	8 m	B80	80 kg	8 m

CODE	Charge utile	Portée	CODE	Charge utile	Portée
C20	125 kg	2 m	C55	125 kg	5,5 m
C25	125 kg	2,5 m	C60	125 kg	6 m
C30	125 kg	3 m	C65	125 kg	6,5 m
C35	125 kg	3,5 m	C70	125 kg	7 m
C40	125 kg	4 m	C75	125 kg	7,5 m
C45	125 kg	4,5 m	C80	125 kg	8 m
C50	125 kg	5 m			

Potence murale à profil creux pour service intérieur, à rotation 180°

À flèche triangulée



Rotation à 180°

TRIANGULÉE À PROFIL CREUX !



CHARIOT INTÉGRÉ avec crochet à linguet

ÉQUIPABLE D'UNE LIGNE D'ALIMENTATION ÉLECTRIQUE

Utilisation principale en suspen-
de d'outils

EN OPTION : ÉQUILIBREUR DE CHARGE : Détail PAGES 192 & 193

POTENCE SUR FUT « PORTE-OUTILS »

Toolholder pillar jib crane

CE réf. 61271

Potence sur fût profil creux pour service intérieur, à rotation 270°, à flèche triangulée

CODE	Charge utile	Portée	Hauteur sous fer	Poids
B30	80 Kg	3 m	2,5 m	343 Kg

OPTION : PIED RÉGLABLES

TRIANGULÉE À PROFIL CREUX !

Rotation à 270°

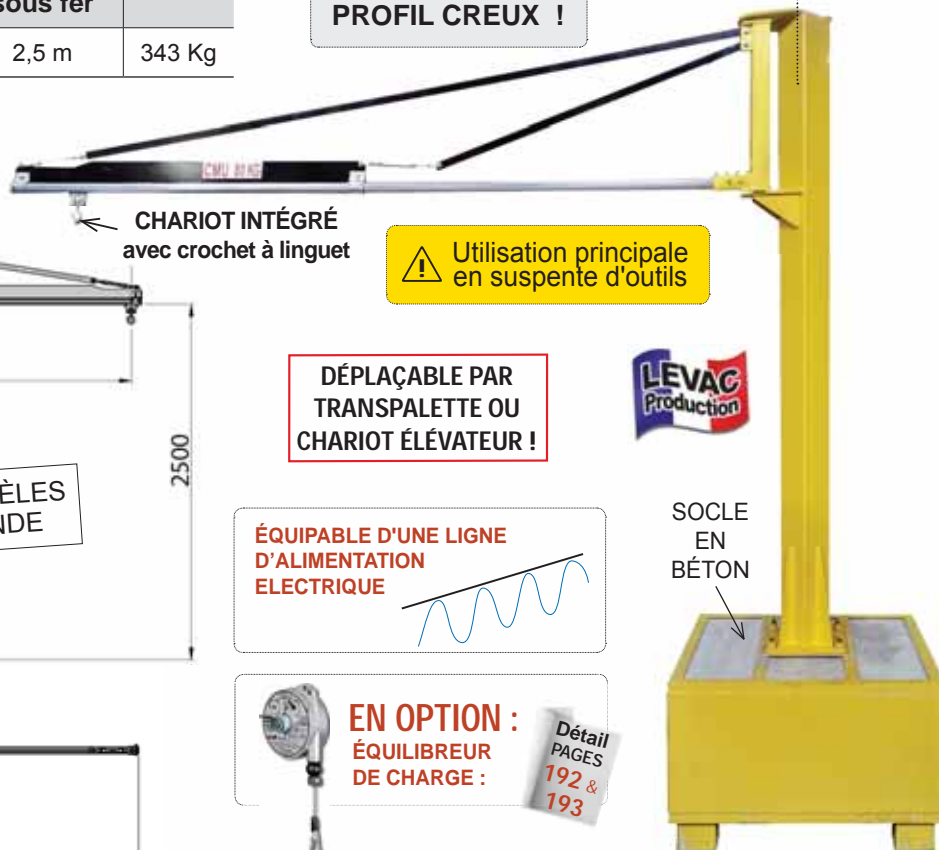

CHARIOT INTÉGRÉ avec crochet à linguet

Utilisation principale en suspen-
de d'outils

DÉPLAÇABLE PAR TRANSPALETTE OU CHARIOT ÉLÉVATEUR !

ÉQUIPABLE D'UNE LIGNE D'ALIMENTATION ÉLECTRIQUE

EN OPTION : ÉQUILIBREUR DE CHARGE : Détail PAGES 192 & 193



SOCLE EN BÉTON

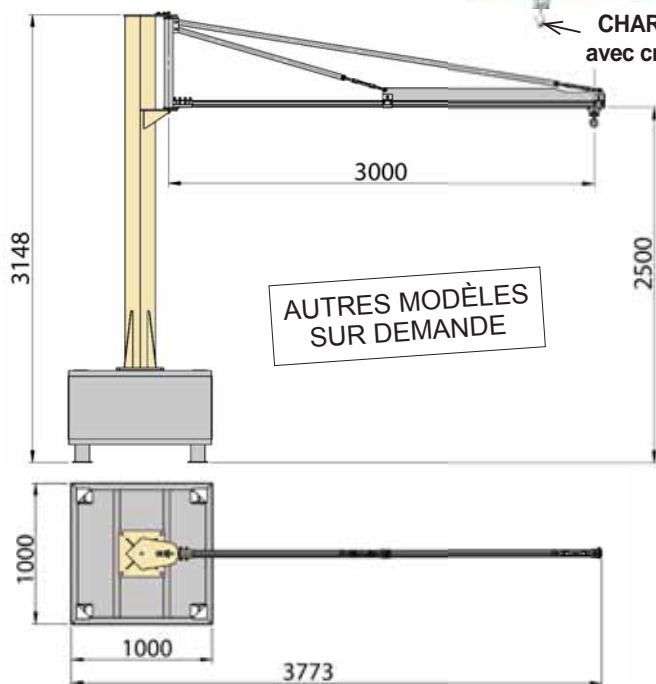

AUTRES MODÈLES SUR DEMANDE

POTENCE POUR CHARIOT ÉLEVATEUR

CE réf. 6128

Jib crane for forklift

Crée rapidement un point de levage sur un chariot élévateur !

Coefficient de sécurité 1/3

CODE	A	B
CMU (kg)	1500	3000
H (mm)	530	630
G (mm)	330	475
M (mm)	80	110
N : passage de fourches (mm)	118	168
Largeur maxi fourches (mm)	115	165
Poids (kg)	20	40

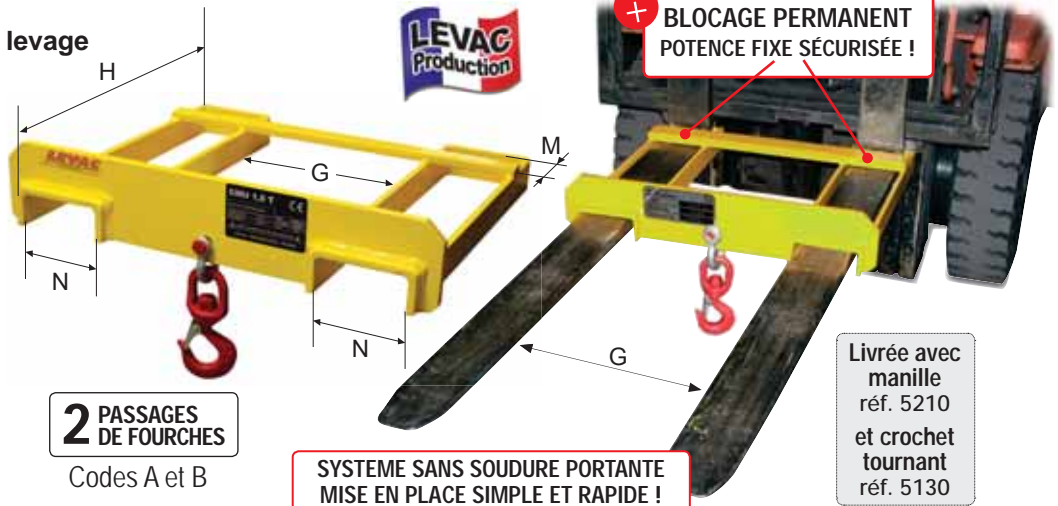

Modèle TG1 1 PASSAGE DE FOURCHE

CODE	TG1-1	TG1-2	TG1-3.2	TG1-5
CMU* (kg)	1000*	2000*	3200*	5000*
B x H (mm)	127x50	135x50	145x50	160x50
Poids (kg)	3,5	4,5	6,5	11

1 PASSAGE DE FOURCHE

CODE TG1

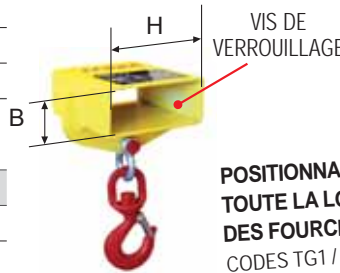

2 PASSAGES DE FOURCHES

CODE TG2

VIS DE VERROUILLAGE

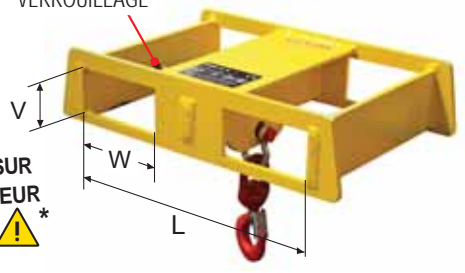

POSITIONNABLE SUR TOUTE LA LONGUEUR DES FOURCHES ! *
CODES TG1 / TG2

Modèle TG2 2 PASSAGES DE FOURCHES

CODE	TG2-1	TG2-2	TG2-3	TG2-5
CMU* (kg)	1000*	2000*	3000*	5000*
L (mm)	380	400	460	520
V x W (mm)	60x130	70x140	85x170	90x200
T (mm)	250	313	343	404
Poids (kg)	11	15	18	24

* **Attention** : la CMU est donnée pour le produit avant mise en place, puis varie selon son positionnement sur la longueur des fourches ! Elle dépend aussi de la capacité réelle du chariot élévateur ! Bien vérifier que le centre de gravité de la potence ne sorte pas du triangle de sustentation !

Livrée avec 1 manille lyre HR galvanisée boulonnée + 1 crochet tournant

POTENCE À « BRAS TÉLÉSCOPIQUE »

Construction robuste en tubes profilés soudés
Réglable en longueur sur 7 positions

CODE	R	S
Capacité en position-1 (kg) *	2500*	5000*
Capacité à l'extrémité (kg)	500	900
Longueur mini-maxi (mm)	700 - 3700	700 - 3700
Largeur x Hauteur (mm)	520 x 430	520 x 510
Section maxi des fourches (mm)	186 x 86	186 x 86
Poids (kg)	150	180

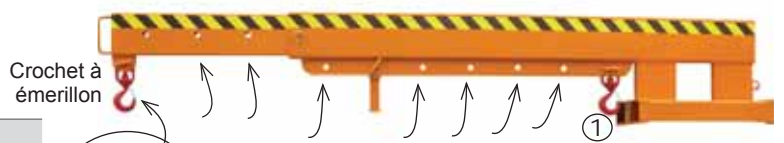

Longueur maximale : 3,7 mètres !

* **Attention** : Capacité pour charge en position 1, diminuant selon le positionnement de la charge jusqu'à l'extrémité du bras (capacité la moins élevée) ; Dépend aussi de la capacité réelle du chariot élévateur !

EXTENSIONS DE FOURCHES

Prolongent les fourches des chariots élévateurs

VENDUES À LA PAIRE

RECOMMANDÉES POUR CHARGES VOLUMINEUSES !

CODE	T	U	V	W	X	Y
Longueur (mm)	1800	2200	1800	2200	2500	3000
Largeur (mm)	100	100	125	125	125	150
Hauteur (mm)	45	45	45	45	50	60
Poids (kg)	40	50	50	60	116	194
Capacité (Tonne)	2,5 T	2,5 T	2,5 T	2,5 T	4 T	7 T





**DÉPLAÇABLE
EN CHARGE !**

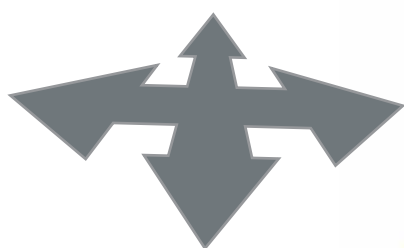

**DÉPLACEMENT PAR
SIMPLE POUSSÉE !**

roue fixe

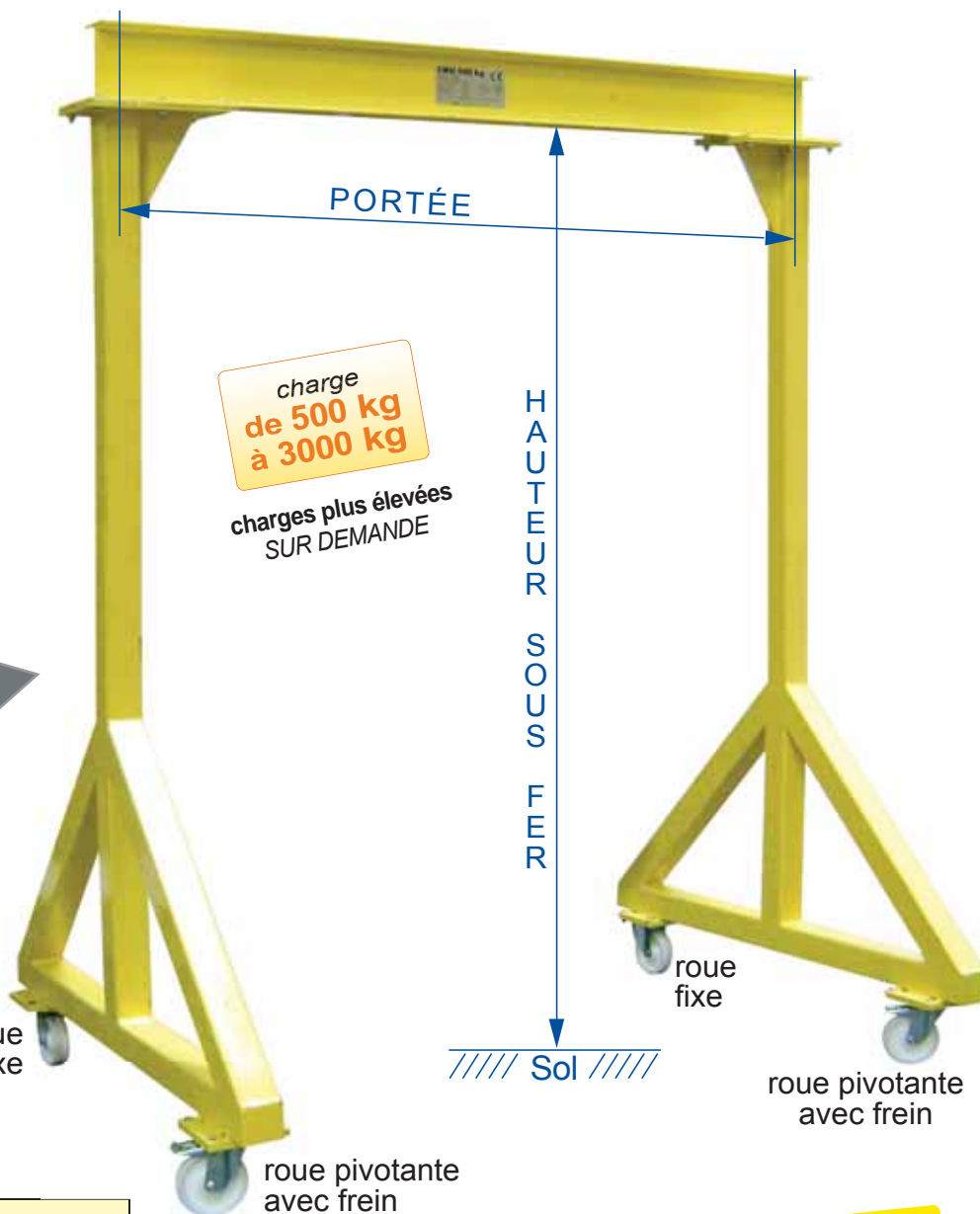

CMU 500 kg

Portée 2,5 m CODE :	A30	A35	A40
Portée 3 m CODE :	B30	B35	B40
Portée 4 m CODE :	C30	C35	C40
C.M.U (kg)	500	500	500
Hauteur sous-fer (m)	3 m	3,5 m	4 m
Poids (kg) Portée 2,5 m	210	220	275
Poids (kg) Portée 3 m	223	230	270
Poids (kg) Portée 4 m	232	270	305

ÉQUIPEMENTS EN OPTION

Détail PAGES 137 A 139

PALANS ÉLECTRIQUES

Détail PAGE 134

PALANS MANUELS

Détail PAGE 140

CHARIOTS PORTE-PALAN

CMU 1000 kg

Portée 2,5 m CODE :	E30	E35	E40
Portée 3 m CODE :	F30	F35	F40
Portée 4 m CODE :	G30	G35	G40
C.M.U (kg)	1000	1000	1000
Hauteur sous-fer (m)	3 m	3,5 m	4 m
Poids (kg) Portée 2,5 m	257	270	285
Poids (kg) Portée 3 m	268	368	386
Poids (kg) Portée 4 m	300	305	408

CMU 1500 kg

Portée 2,5 m CODE :	I30	I35	I40
Portée 3 m CODE :	J30	J35	J40
Portée 4 m CODE :	K30	K35	K40
C.M.U (kg)	1500	1500	1500
Hauteur sous-fer (m)	3 m	3,5 m	4 m
Poids (kg) Portée 2,5 m	365	385	480
Poids (kg) Portée 3 m	375	300	490
Poids (kg) Portée 4 m	400	520	515

CMU 2000 kg

Portée 2,5 m CODE :	M30	M35	M40
Portée 3 m CODE :	N30	N35	N40
Portée 4 m CODE :	O30	O35	O40
C.M.U (kg)	2000	2000	2000
Hauteur sous-fer (m)	3 m	3,5 m	4 m
Poids (kg) Portée 2,5 m	450	495	500
Poids (kg) Portée 3 m	433	490	535
Poids (kg) Portée 4 m	500	535	545

CMU 3000 kg

Portée 2,5 m CODE :	Q30	Q35	Q40
Portée 3 m CODE :	R30	R35	R40
Portée 4 m CODE :	S30	S35	S40
C.M.U (kg)	3000	3000	3000
Hauteur sous-fer (m)	3 m	3,5 m	4 m
Poids (kg) Portée 2,5 m	590	564	690
Poids (kg) Portée 3 m	610	640	715
Poids (kg) Portée 4 m	655	685	630