

Chaudronnerie Lourde et complexe

Mécano-soudure et oxycoupage à façon



PALONNIERS / PORTIQUES / POTENCES

Et aussi ...

Pinces Spéciales

Systèmes de préhension

Remorques industrielles

Chariots de manutention lourds

Chassis de camion

Chassis spéciaux

Tables de manutention

Blindages, coffrages, passerelles



Nous proposons un haut niveau de service à nos clients locaux ou internationaux :

1. Des prix bas
2. Un contrôle logistique total
3. Une grande réactivité, associée à un service rapide

Nos clients ont deux options possibles :

- Fournir des dessins aux formats CAO/DAO compatibles pour enregistrement direct,
- Solliciter nos dessinateurs/projeteurs expérimentés CAO/DAO

> Découpe PLASMA et OXYCOUPAGE

Nos systèmes de découpe au plasma ont une capacité de plus de 10000 heures/an et nos machines permettent d'exécuter toutes les formes et types de travail de l'acier.

Nous découpons les tôles d'acier de 1.5 mm à 100 mm d'épaisseur.

> Façonnage

Nous proposons notre grande expérience en cintrage de tubes-acier (carbone & inox) et en pliage de tôles.

> Soudage

Nous réalisons des soudures TIG-MIG effectuées par des soudeurs qualifiés et certifiés.

> Traitement de surface

Nous pouvons fournir une gamme de traitements de surface, incluant peinture, revêtement-poudre, galvanisation par immersion à chaud, répondant aux exigences des clients.

> Assemblage

Nous offrons des solutions d'assemblage total d'ensembles complexes répondant aux critères les plus exigeants.

Le SAVOIR-FAIRE ET L'EXPERTISE de nos équipes qualifiées sont au service de l'industrie, du bâtiment, de l'agriculture, du ferroviaire, de la construction navale, de la manutention et du transport.



Tarif téléchargeable
sur www.levac.fr



FABRICATIONS SUR MESURE !
Mécano-soudure et oxycoupage à façon

www.levac.fr

Fabrication sur mesure !
Mécano-soudure et oxycoupage à façon
Tout le savoir-faire LEVAC !

LES APPAREILS DE LEVAGE

LIFTING DEVICES



La NOTICE D'UTILISATION doit être à la disposition de l'utilisateur final qui doit en prendre connaissance avant toute mise en service !

Informations techniques et consignes de sécurité pages 2 à 6

Vérifications Générales Périodiques page 6

Caractéristiques « produits » publiées à titre indicatif et susceptibles de modifications sans préavis

réf	désignation	PAGE
6017WEQ	BALANCE ÉLECTRONIQUE	111
6065 / 71 / 73 / 61	CHARIOT PORTE-PALAN par poussée / par chaîne / A GRIFFE CTP	120-121
6009 / 6010	CRIC A FÛT MONTANT STANDARD / CRIC HYDRAULIQUE	112
6011 / 6012	CRIC DE BORD HYDRAULIQUE / CRIC A LEVIER HI-LIFT	112-113
6007	CRIC DE VANNE M512	113
6018	DYNAMOMETRE A AFFICHAGE DIGITAL / AFFICHEUR DE POIDS	110
6025	GRIFFES A POUTRELLES	122
6058	GUIRLANDE D'ALIMENTATION pour palan électrique	120
6029	LÈVE-PALETTE A ÉQUILIBRAGE manuel ou automatique	137
6044 / 6051 / 6049	PALAN A MAIN A CHAÎNE usage courant / intensif / Amenabar	116
6040 / 6043 / 6045	PALAN A MAIN A CORDE / A LEVIER A CÂBLE / A LEVIER A CHAÎNE	114-115
6050 / 52 / 54 / 53	PALAN ÉLECTRIQUE A CHAÎNE 24V / 220V / Fortes charges / Triphasé	117 à 119
6084 / 6085	PALAN-TENDEUR DE TRACTION A CÂBLE / MINI-MULE	114-115
6055 / 6056 / 6057	PALONNIER MONOPOUTRE Standard / Réglable / Big-Bag	138-137
6059	PARACHUTE POUR PORTE BASCULANTE	114
6017	PÈSE-PALETTE ÉLECTRONIQUE	111
6118 / 6119(A-B)	PINCE A BORDURE TSA / PINCE A BORDURE DE TROTTOIR	131
6090 / 6091	PINCE A TÔLE universelle CZ / Multipositions CX-CY	123
6088 / 94 / 95 / 6105	PINCE A TÔLE haute-dureté HG / Horizontale CH/ACH / surfaces fragiles TSS/RH	125-124
6106 / 07 / 09 / 10	PINCE A TÔLE THS / THK et PINCE POUR PANNEAU TSB / TAG	126-127
6124 / 1 / 6119K	PINCE LÈVE-BLOCS de pierre, béton / Caisses TBG / Éléments préfabriqués	130-129
6096 / 97 / 86 / 6121	PINCE LÈVE-BUSES / Tuyaux / Regards béton / Panneaux TPZ / BTR semi-autom.	128-129
6112 / 13 / 15 / 20	PINCE LÈVE-FÛT vertical / Horizontal / à prise latérale / à serrage à vis TSZ	134
6098 / 61.242 / 111	PINCE LÈVE-POUTRELLES ET PROFILÉS / PINCE LÈVE-RONDS ET TUBES	132-131
6101 / 02 / 03 / 6099	PINCE LÈVE-PROFILÉS à bourrelet CB / en H CG / TTR / pour RAILS CR	132-133
6003 / 04 / 15 / 6123	PINCE PALPLANCHES / Extraction PP / CÉ de retournement TCS / Lève-bobines	135
6001	PORTEUR MAGNÉTIQUE à commande manuelle	122
6125	PORTIQUE ROULANT	139
6126 / 6127 / 6128	POTENCE MURALE / POTENCE AU SOL / pour fourches de chariot-élévateur	140-139
6132	TÊTE D'ÉQUILIBRAGE	136
6029	Balance crane fork (for pallet lifting)	137
6055 / 6056 / 6057	Beam : Fixed spreader beam / Adjustable spreader beam / Big-bag lifter	138-137
6025	Clamp : Beam clamp	122
6124 / 1 / 6119K	Clamp : Block grab / TBG for stone blocks / Concrete element lifter	129-130
6101 / 02 / 03 / 6099	Clamp : Bulb section CB / girder turning CG / stacking TTR / Rail clamp CR	132-133
6096 / 97 / 86 / 6121	Clamp : Concrete-pipe & manhole ring grab / Pipe hook / Board TPZ / Grab BTR	128-129
6098 / 61.242 / 111	Clamp : Horizontal flange girder stacking TTG / Profile beam / Round stock grab	132-131
6118 / 6119(A-B)	Clamp : Light weight block grab TSA / Adjustable kerbstone layer	131
6106 / 07 / 09 / 10	Clamp : Loading plate clamp THS / THK & TSB / Wide-jaw TSB / TAG	126-127
6003 / 04 / 15 / 6123	Clamp : Pile pitching CP / pulling PP / Coil turning hook TCS / Inside coil grab TDI	135
6112 / 13 / 15 / 20	Clamp : Vertical / Horizontal lifting drum clamp / Side gripping / 2-way screw TSZ	134
6090 / 6091	Clamp : Vertical plate clamp CZ / various angles CX-CY	123
6088 / 94 / 95 / 6105	Clamp : Vertical plate clamp HG / Horizontal CH/ACH / Gentle grip TSS/ RH	125-124
6018 / 6017	Crane scale with digital display / Portable weight repeater / Pallet weighing scale	110-111
6058	Electrical line for electric chain hoist	120
6125	Gantry crane (movable)	139
6059	Gripping device for tilting gate	114
6050 / 52 / 54 / 53	Hoist : Electric chain hoist voltage 24v / 220v / heavy duty / three-phases	117 to 119
6084 / 6085	Hoist : Hand puller / Cable hoist puller « mini-mule »	114-115
6044 / 6051 / 6049	Hoist : Manual chain hoist / Amenabar	116
6040 / 6043 / 6045	Hoist : Manual hoist with nylon rope / Lincoln lever cable-hoist / Chain lever hoist	114-115
6011 / 6012	Jack : Hydraulic bottle jack / High lift jack	112-113
6009 / 6010	Jack : Rack jack / Hydraulic jack	112
6126 / 6127 / 6128	Jib-crane : Wall / pillar jib crane / Fork-lift-truck bracket	140-139
6132	Load positioner	136
6001	Magnetic lifter	122
6017	Pallet-weighing (electronic) / Bench & floor electronic scale	111
6007	Sluice gate drive	113
6065 / 71 / 73 / 61	Trolley : Plain & geared trolley / Trolley-clamp CTP	120-121

Facile à utiliser et fiable, le dynamomètre électronique professionnel : utilisé en environnements industriels

Faible encombrement, permettant de réduire la hauteur de levage / Afficheur LCD de 25 mm rétro éclairé : bonne visibilité et une lecture en toutes conditions / 2 manilles galvanisées ;

Clavier étanche 5 touches : Zéro, tare semi-automatique ou programmée, mode Totalisation, Pic ou Hold ;

Boîtier robuste en acier peint époxy / Télécommande à infrarouge d'une portée de 8 m

Alimentation par 4 piles AA non-rechargeables / Autonomie de fonctionnement en continu : 40h ;

Calibration numérique à partir du SetUp / Filtre digital et arrêt automatique programmable.



**Précision :
+/- 0,03%**

réf 6018 CODE :	A	AB	B	C
Charge maxi (tonnes)	1,5	3	6	9,5
Progression mini (kg)	0,1	0,5	0,5	1
poids pièce (kg)	8	11	11	18

OPTION : modèles équipés du module « RADIO-FRÉQUENCE »

(codes ARF/BRF/CRF)

pour utilisation avec

l'afficheur de poids

*et connexion à un PC**



Livré avec malette de transport

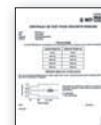

Livré avec certificat d'étalonnage

Modèle MCW09T : Acier FORTES CHARGES : 12 à 55 t !

- **Compact, précis et fiable**, utilisable dans tous les milieux industriels et difficiles !

- **Étanche IP67** contre la poussière et les projections d'eau capteur et clavier)

- **Certificat d'essai** avec masses étalons fourni jusqu'à 15 t de capacité.

- **Grand afficheur 40mm** à DOT LED rouge très lumineux garantissant une visibilité parfaite du poids dans n'importe quel angle, même à une distance élevée et dans toutes les conditions d'éclairage, même solaire directe !

- **Utilisable à l'intérieur comme à l'extérieur** (mais stocké à l'intérieur)

- **Clavier étanche à 5 touches** : zéro, tare semi automatique, mode, impression et on/off.

- Filtre digital programmable : visualisation optimale du poids en toutes conditions de travail.

- Télécommande radiofréquence 6 touches, configurable en tare semi-automatique ou clavier à distance.

- Batterie rechargeable, autonomie moyenne 30h (Chargeur 230Vac 50 Hz)

- Température de fonctionnement: -10/+40 °C

2 manilles galvanisées

**Précision :
+/- 0,1%**

totalisation des pesées



CODE	MCW 09T12	MCW 09T17	MCW 09T25	MCW 09T30	MCW 09T50
Charge maxi (t)	12	17	25	30	55
A (mm)	451	592	640	730	1350
B (mm)	186	220	290	280	350
C (mm)	52	61	75	82	105
D (mm)	272,5	272,5	272,5	272,5	292,5
E (mm)	100	100	100	105	130
F (mm)	270	320	400	400	620
G (mm)	83	98	130	130	180
Poids (kg)	35	74	91	108	178

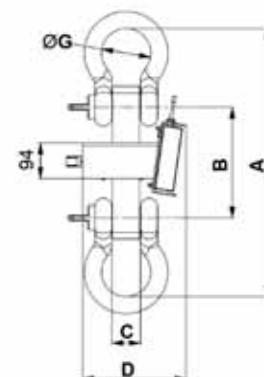
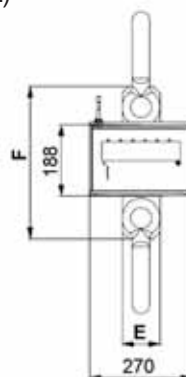

AFFICHEUR DE POIDS à distance (indicateur mobile)

- **Équipé d'une RADIO-FRÉQUENCE**, permettant de lire le poids, de tarer et mémoriser les pesées

- Utilisable avec les dynamomètres équipés d'un [module RADIO-FRÉQUENCE réf.6018 ARF/BRF/CRF](#)

- **Compact, facile à transporter et à consulter** avec son afficheur rétro-éclairé avec de grands chiffres

- Permet de répéter les fonctions principales de la balance à distance par son clavier intégré et de sauvegarder les pesées, transférables ultérieurement sur un PC par liaison USB (modèle RUSB)*



178 x 53,5 x 109 mm

Afficheur LCD rétro-éclairé, 6 chiffres de 25mm, haut contraste, icônes des fonctions activées

Alimentation en 6V par 4 piles AA sur tiroir extractible / Clavier étanche 5 touches

Boîtier ABS IP65 compact et solide, facile à nettoyer et résistant aux milieux industriels difficiles et corrosifs / SetUp digital par clavier ou par PC* / Mémoire pour sauvegarder les pesées (modèle RUSB) / Radio-Modem intégré à 868 Mhz, 50 canaux de fréquence différents facilement programmables sur PC* pour communication avec le crochet-peseur (Dynamomètre) / Port USB (modèle RUSB) pour connexion rapide à un PC* / Port infra-rouge pour fonctionnement avec télécommande

MODES DE FONCTIONNEMENT :

- **Afficheur Multi-balances (Master)** : fonction qui permet de répéter jusqu'à 32 capteurs indépendants + possibilité de gérer leurs fonctions ou de visualiser et imprimer la somme des poids de tous les capteurs.

- **Afficheur universel de poids** : fonction qui permet de répéter le poids des capteurs par la configuration de la chaîne d'entrée

CODE	R	RUSB
spécificité du modèle	afficheur radio-fréquence	afficheur radio-fréquence avec port USB + mémoire des pesées
Poids (kg)	1	1

* Pour une connexion avec un PC ou imprimante, NOUS CONSULTER (option à commander : interface/récepteur OBRFUSB)

- Indicateur de poids complet avec câble de raccordement extensible, facilement positionnable en fonction de la pesée
- Batterie interne amovible avec tiroir pour faciliter le remplacement
- **Triple échelle de précision** permettant une lecture précise sur chaque portée, tout en main tenant la capacité de charge élevée
- indicateur de poids avec support orientable, adapté pour installation sur une colonne, un mur, une table ou plateforme
- Boîtier ABS IP54, facile à nettoyer et résistant dans des environnements difficiles et corrosifs
- Clavier étanche fonctionnel à 5 touches
- **Affichage LCD rétro-éclairé** de 25mm avec 6 chiffres à contraste élevé et icônes indiquant les fonctions actives
- **Fonctionne sur 4 capteurs** à cisaillement ; Taille du faisceau à 2 fois la charge nominale
- Structure en acier avec peinture epoxy, pieds réglables
- Précision: + / -0,05% de la plage / Programmable Auto / Off
- Calibrage par le Set-up de l'indicateur à partir du clavier numérique ou d'un PC avec DINITOOLS
- Alimentation électrique de 5 à 12 V
- Livré avec Tiroir de logement : 4 piles AA (non-fournies)
- Adaptateur secteur 230V fourni (*déconnecte les piles si en service*)



portée maxi
2000 kg

Précision :
0,2 kg
portée 600 kg
0,5 kg
portée 1500 kg
1 kg
portée 2000 kg

Présentation avec l'option COLONNE



CODE	EPWL	COL	TELIMP
Éléments	PESE-PALETTE portée maxi 2000 kg	COLONNE sur pied pour indicateur, acier inox H=1026mm	TÉLÉCOMMANDE infrarouge + IMPRIMANTE 18 touches / distance 8m
Poids (kg)	38	8	1,5

TRANSPALETTE PESEUR

Détail PAGE 142

réf. 6140P



BALANCE électronique au sol ou sur table

- Utilisable au sol ou sur table avec colonne / Indicateur de poids multi-fonctions
- Structure robuste et plateau en acier inox **indiquée en milieu industriel ou commercial**
- **Indicateur de poids avec boîtier ABS, afficheur LCD rétro éclairé à 6 digits 25 mm à haut contraste avec signalétique des fonctions.** Clavier étanche fonctionnel à 5 touches.
- Fonctionnement avec Capteur aluminium, homologué à 3000 divisions, indice protection IP65
- Structure tubulaire en acier peint de couleur bleu. Pieds réglables et niveau à bulle.
- Plateau de charge en acier inox dimensions voir le tableau ci-dessous.
- Support de montage avec une inclinaison réglable et colonne
- Alimentation par 4 piles AA ou bloc d'alimentation 230 Vac

FONCTIONS SÉLECTIONNABLES :

- Affichage avec la haute résolution HR (x 10)
- Totalisation de poids
- Mémoire Alibi avec date/heure
- Pesée en pourcentage
- Comptage de pièces

SIMPLE À UTILISER,
POLYVALENTE, PRÉCISE
ET FIABLE !



CODE	WEQ030	WEQ060	WEQ150	WEX300
Portée maxi (kg)	30 kg	60 kg	150 kg	300 kg
L x P x H (mm)	400 x 400 x 140	400 x 400 x 140	400 x 400 x 140	600 x 600 x 150
Division standard (g)	10 g	20 g	50 g	100 g
Poids (kg)	15	15	15	36

SUR DEMANDE,
homologuée
en métrologie légale

CRIC à fût montant standard

CE réf. 6009

Rack jack

Corps du cric en acier allié
Palier d'engrenages en fonte malléable
Frein à friction

CODE	A	B	C	D	E
C.M.U tête (kg)	3000	5000	10000	16000	20000
N (mm) (course)	350	350	320	320	300
M (mm)	197	189	245	280	325
L (mm)	200	239	290	315	330
H (mm)	730	730	795	900	960
G (mm)	60	71	95	92	85
P (mm)	70	80	90	160	150
E (mm)	127	127	200	280	280
R (mm)	250	275	300	400	400
effort maxi (kg)	36	41	54	73	80
poids (kg)	22	30	38	65	90

MAINTIEN
AUTOMATIQUE
DE LA CHARGE
DÈS QUE
LA MANIVELLE
EST ARRÊTÉE !

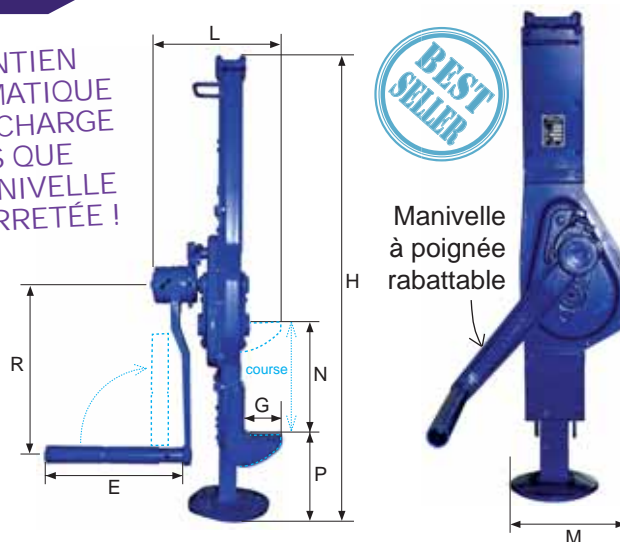

CRIC hydraulique

CE réf. 6010

Hydraulic jack

LEVAGE HORIZONTAL OU VERTICAL par la tête de levage
ou par la patte de levage

Pièces de Fatigue traitées à haute résistance

CODE	A	B	D
C.M.U en kg	5000	10000	25000
course en mm	205	233	233
effort au levier maxi daN*	38	40	40
D en mm	93	108	160
Hauteur H mini (tête) mm	368	420	470
Hauteur H mini (patte) mm	25	30	58
L en mm	140	170	270
S en mm	210	210	330
poids en kg	25	35	92

* 1 daN = 1,019 kg

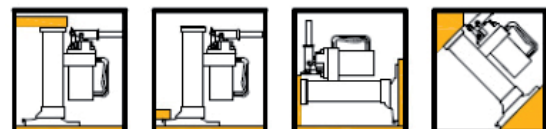

VITESSE DE DESCENTE CONTRÔLÉE
SANS EFFORT !

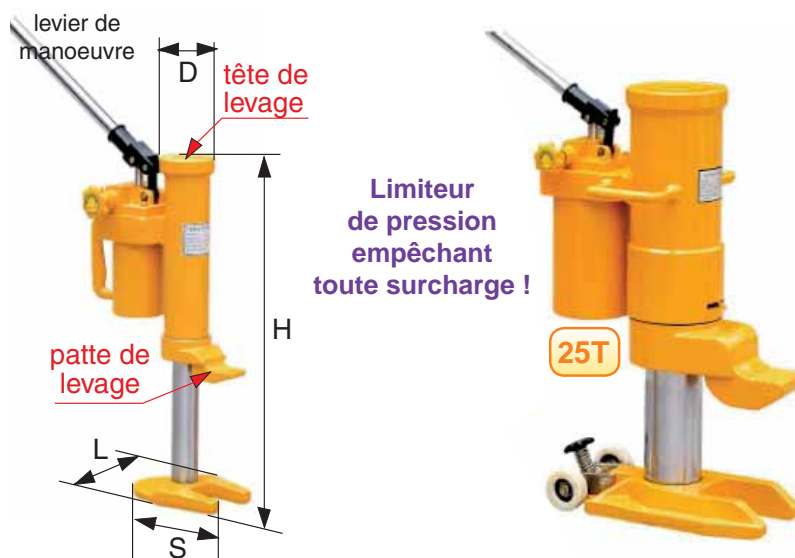

CRIC de bord hydraulique

CE réf. 6011

Hydraulic bottle jack

Crics hydrauliques de haute qualité pour usage professionnel

Plage d'utilisation : de -20°C à +70°C

Tous les modèles sont équipés d'une soupape de sécurité

Dernière rallonge équipée d'un crochet, permettant de récupérer facilement le cric sous le véhicule.

CODE	A	B	C	D	E
C.M.U en kg	2000	3500	5000	8000	10000
H fermé en mm	170	170	212	220	220
H ouvert en mm	377	377	464	480	480
poids en kg	2,9	2,9	3,9	5,7	5,7

CODE	F	G	H	I	J
C.M.U en kg	12000	15000	20000	25000	30000
H fermé en mm	230	230	240	240	240
H ouvert en mm	497	495	505	515	484
poids en kg	7,1	8	10,7	13,4	14,5

Emboîtement des rallonges :
maintien par clips.



Conforme à la
norme BGVD8





Permet de soulever, de tirer, de pousser, d'écarter, de tendre etc...

Le cric HI-LIFT est le seul entièrement coulé, actuellement fabriqué dans le monde !

Hi-Lift

Équipé de :

- 1 levier permettant de lever grâce à un système « d'engrenage » à cliquet
- 1 tête à plusieurs positions, permettant de l'utiliser comme serre-joint
- 1 manette pour « déverrouiller » la fonction levage afin de le faire redescendre
- 1 verrou de sécurité « anti-surcharge » (maxi 3200 kg)

Le cric HI-LIFT est conçu pour :

- le levage de charges immobilisées, véhicule 4x4
- le treuillage pour dégager les véhicules embourbés
- le halage de charges lourdes
- le serrage ou séparation de pièces
- la tension de filins

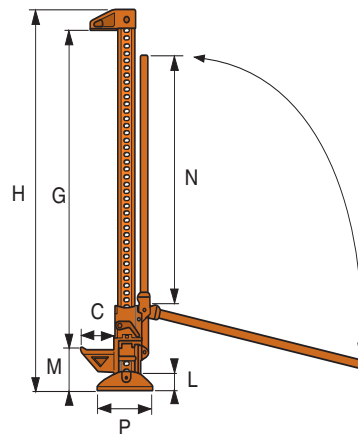

TRÈS ROBUSTE ET POLYVALENT !
FACILE À MANIER !

Levier à système d'engrenage à cliquet

CODE	A
C.M.U en kg	3200
course en mm	940
H en mm	1193
G en mm	940
C en mm	120
M maxi en mm	110
P en mm	180
L en mm	104
N en mm	750
poids en kg	13



Made in USA

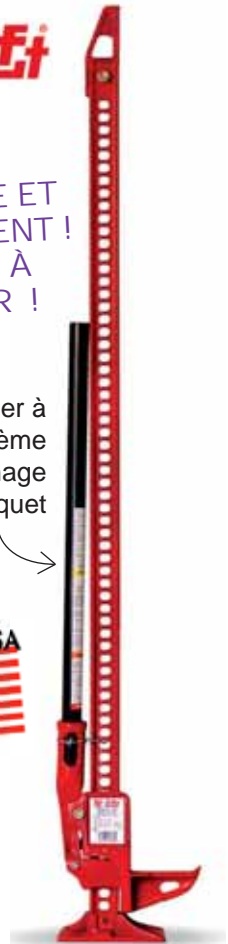

Utilisé comme équipement d'ouvrages pour manoeuvre de vannes : barrages hydroélectriques - Ouvrages régulateurs de cours d'eaux, canaux, étangs - Écluses - Périmètres d'irrigation - Bassins de traitement des eaux

Autres applications : Création d'une retenue pour alimenter en eau sous pression une usine hydroélectrique - Création d'une réserve d'eau destinée à l'alimentation de villes - Irrigation des terres par gravité à partir d'un plan d'eau à l'amont d'un barrage - Aménagement et élévation d'un plan d'eau en vue d'irriguer des terres situées en amont - Prévention du danger d'inondation par des réservoirs naturels à remplissage saisonnier.

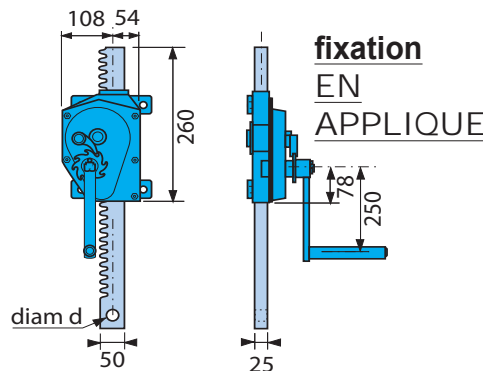
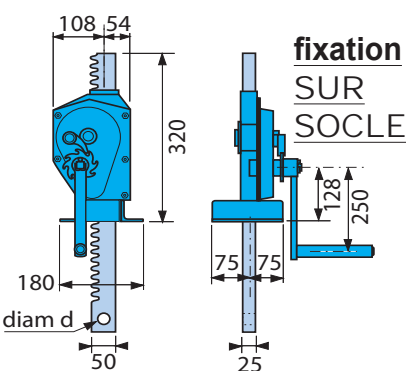

Système de fixation des crémaillères proposé : bout plat percé

Vitesse de manoeuvre : 13,33 mm/tour

Manivelle de sécurité conforme norme NF EN 1494.

CODE (SUR SOCLE)	A10	A15	A20	B10	B15	B20	C10	C15	C20
CODE (EN APPLIQUE)	J10	J15	J20	K10	K15	K20	L10	L15	L20
Force (kg)	500	500	500	1000	1000	1000	2000	2000	2000
Longueur crémaillère (m)	1 m	1,5 m	2 m	1 m	1,5 m	2 m	1 m	1,5 m	2 m
Course (mm)	670	1170	1670	670	1170	1670	670	1170	1670
d (mm)	20	20	20	22	22	22	22	22	22
Effort sur manivelle (kg)	6,6	6,6	6,6	13,3	13,3	13,3	26,5	26,5	26,5
Poids (kg)	19	24	29	19	24	29	19	24	29



Sur demande : système de fixation de crémaillère par oeil ou chape, longueur crémaillère et forces différentes, motorisation, crics doubles, accouplement etc...

PARACHUTE pour porte basculante

Q réf. 6059

Gripping device for tilting gate

Pour toutes installations de portes basculantes

Dispositif permettant de bloquer immédiatement la porte en cas de rupture de câble ou d'un organe de suspension, empêchant ainsi la chute de la porte. Par la traction du câble, un cliquet est maintenu sans frottement dans le profil rail-guide. Si le câble venait à casser, le cliquet, sous l'action du ressort incorporé, se met en position de blocage.

CODE	A
pois de la porte maxi	800 kg
pois de la porte mini	100 kg
Rail de guidage	profil U 50/30/4 mm laminé à chaud
A mini en mm	140
B en mm	120
C en mm	60
pour câble diam en mm	9
diam de l'axe en mm	20
pois de la paire en kg	1,4

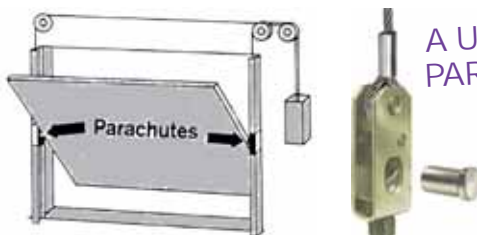

A UTILISER PAR PAIRE !

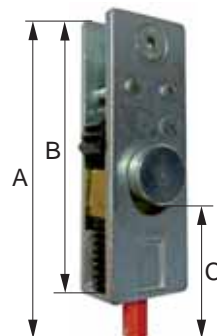

IMPORTANT : Utiliser comme rail de guidage uniquement un profil U 50/30/4mm laminé à chaud. Ne pas employer de profils zingués ou galva !

PALAN À MAIN à corde

CE réf. 6040

Manual hoist with nylon rope

Palan manuel à drisse nylon avec système de sécurité anti-chute (came de blocage)

Utilisation : voiture, bateau, etc ...

Blocage automatique et instantané dès le relachement de la corde !

codes D, F, et G : sous sachet plastique comprenant :

- 1 moufle haut à crochet ciseaux, 1 moufle bas à crochet estampé et linguet de sécurité
- 1 drisse nylon enroulée sur un tourniquet acier, 1m de chaîne pour arrimage haut,
- 1 poignée bois pour les efforts importants

codes H et J : sous emballage « libre service » comprenant :

- 1 moufle haut à crochet ciseaux, 1 moufle bas à crochet découpé,
- 1 drisse nylon sur un tourniquet acier, 2 maillons de chaîne pour arrimage

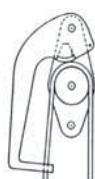

Principe du blocage :
La came coince la corde contre le réa
La pression est proportionnelle à la charge

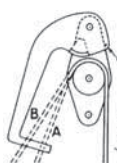

Avec la corde en A la came se soulève seule à la montée
La corde en B ouvre la came jusqu'à la butée C pour la descente



Conçu avec matériaux propres : nylon, acier bichromaté, dural

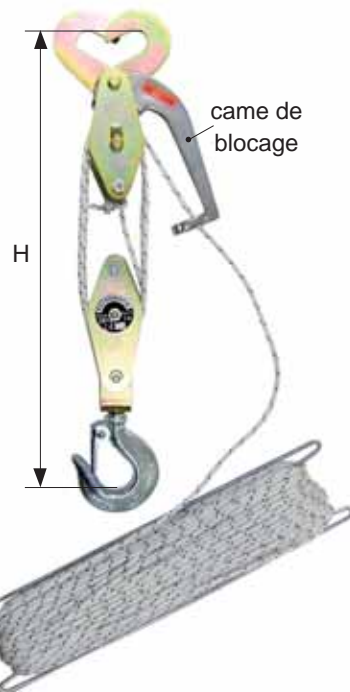

CODE	sous sachet plastique			coque plastique	
	D	F	G	H	J
C.M.U en kg	250	400	630	250	400
rupture mini en kg	1250	1900	2500	800	1500
nombre de réas	2 x 3	2 x 5	2 x 7	2 x 3	2 x 5
H mini - maxi en mètres	0,315 - 7	0,34 - 7	0,39 - 3	0,28 - 3	0,29 - 3
pois en kg	1,9	2,9	3,7	1,6	2,2

PALAN-TENDEUR de traction, à câble

↔ réf. 6084

Hand puller

Construction tout acier

UTILISATIONS:

- Déplacer les équipements lourds en traction
 - Tendre les clôtures, grillages, câbles, etc ...
 - Aménagement paysager : arrachage des souches de végétaux
 - Facilite le chargement d'un bateau sur une remorque
- Crochet acier-forgé : équipé d'un linguet de sécurité
Câble-aviation Ø 4,9 mm (réf. 6084B) et Ø 6 mm (réf.6084C)
Engrenage réalisé par superposition de 3 roues dentées

NE PAS UTILISER POUR LE LEVAGE
TRACTION UNIQUEMENT !

Capacité de traction
2000 kg

Code B

Capacité de traction
4000 kg

Code C

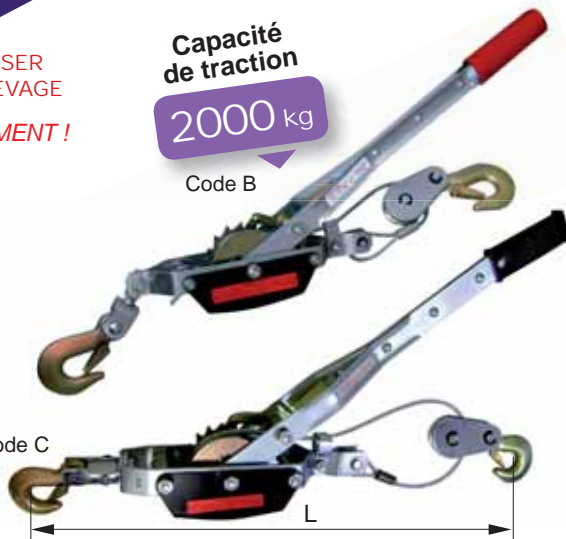

CODE	B	C
Capacité de traction (kg)	2000	4000
nombre de brins	1	1
L mini - maxi (m)	0,6 - 2,2	0,65 - 3
Poids (kg)	2,9	5,5

PALAN-TENDEUR de traction « Mini Mule »

réf. 6085

Cable hoist puller « Mini-Mule »

Applications : traction, fixation, serrage, cerclage, haubannage etc...

Câble de type aviation galvanisé + Double cliquet en acier lamellé traité
3 positions : marche avant, position libre, et marche arrière

Crochets en acier forgé

Levier de commande calculé pour céder avant toute autre pièce

NE PAS UTILISER POUR LE LEVAGE
TRACTION UNIQUEMENT !

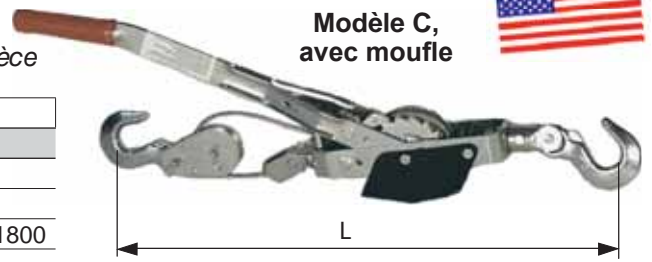

CODE	avec moufle		
	A	B	C
Capacité traction kg	500	500	900 et 1800
nombre de brins	1	1	1 2
L mini/maxi en mm	400 / 4300	400 / 8500	430 / 3700 450 / 1800
poids pièce en kg	2,7	2,8	4,2

PALAN À LEVIER à câble « LH » / Spécial lignards (EDF / SNCF)

réf. 6043

Lincoln lever cable-hoist

Lève, tire, déplace, tend, serre ... / Testé à 125% de la CMU / Tambour débrayable

- Grande facilité d'utilisation : entièrement manuel, il assure tant les opérations de levage que de traction !
- Apprécié des entreprises d'électricité pour tous les travaux en hauteur !
- Le câble s'enroule autour du tambour, comme un palan traditionnel !
- Cadre ouvert et aéré permettant un contrôle visuel facile de l'état général de pièces !

RAPPORT POIDS/CAPACITÉ EXCEPTIONNEL !



Puce RFID intégrée pour suivi de contrôle et maintenance

CODE	K	L	M	N
CMU [2 brins] kg	1000	1000	1400	1800
CMU [1 brin] kg	500	500	700	900
H course [2 brins] en mètres	1,5	4,5	3	2,2
H course [1 brin] en mètres	3	9	6	4,4
Ø câble mm	5,5	5,5	6,35	8
Longueur câble en mètres	3,4	9,5	6,5	5,5
Poids en kg	4,6	6,5	8,3	15

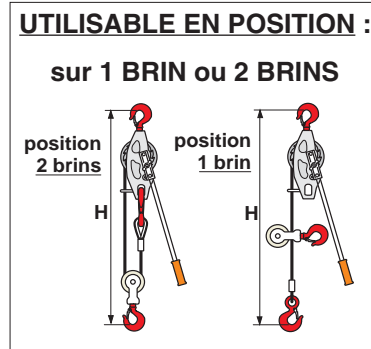

Crochets tournant à 360° avec linguet de sécurité



Levier réversible limiteur d'effort et pliable en cas de surcharge

PALAN À LEVIER à chaîne

réf. 6045

Lever hoist

Construction tout acier
Chaîne en acier allié HR

Crochets inférieur et supérieur en acier forgé avec linguets de sécurité

Guide-chaîne permettant l'entrée de la chaîne dans toutes les positions

Frein automatique

Bouton de sélection :

- montée
- neutre
- descente

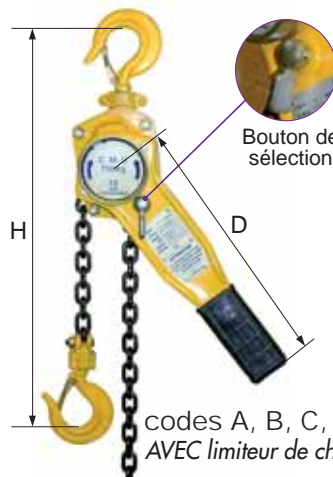

codes A, B, C, D, E
AVEC limiteur de charge

HALTIR

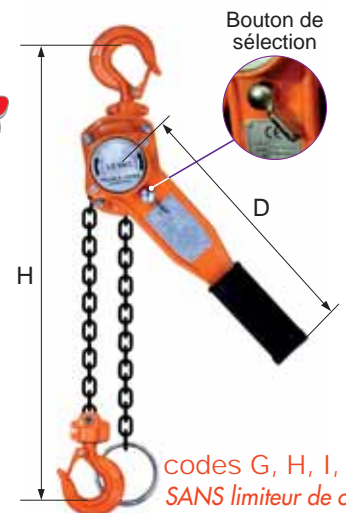
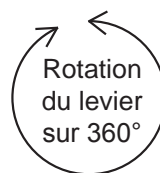

codes G, H, I, J, K
SANS limiteur de charge

CODE	Avec limiteur de charge				
	A	B	C	D	E
CMU (kg)	750	1500	3000	6000	9000
nombre de brins	1	1	1	2	3
H mini (mm)	330	400	520	640	830
Levée standard (mm)	1500	1500	1500	1500	1500
D (mm)	278	378	388	388	388
Ouverture crochets (mm)	27	33,5	40	42,5	53
poids pièce en kg	7	8	21	28	45

CODE	Sans limiteur de charge				
	G	H	I	J	K
CMU (kg)	750	1500	3000	6000	9000
nombre de brins	1	1	1	2	2
H mini (mm)	340	400	520	640	730
Levée standard (mm)	1500	1500	1500	1500	1500
D (mm)	340	408	418	418	418
Ouverture crochets (mm)	26	29	37	43	47
poids pièce en kg	8,2	11,3	21	30	51

PALAN À MAIN à chaîne « Usage courant »

CE réf. 6044

Manual chain hoist

Équipé d'un large espace « entre-flasques » retenant les crochets forgés conçus pour pivoter afin de prévenir toute surcharge !

Indicateur de déformation : 2 marques permettant de vérifier si l'entre-flasques a été déformé, révélant ainsi tout abus ou surcharge !

L'efficacité des pignons réduit l'effort de l'opérateur !

Double cliquet + double guide-chaîne = performance, sécurité et fiabilité !

Les aiguilles en acier trempé soutenant la noix de charge agissent en douceur et durent plus longtemps que les roulements !

HALTIR

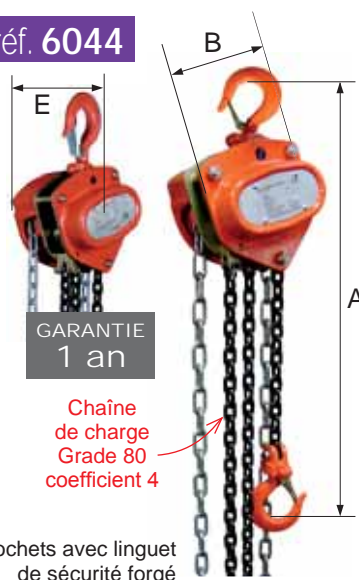

GARANTIE 1 an

CODE (Levée 3 m) :	B03	C03	E03	F03	G03	H03
CODE (Levée 6 m) :	B06	C06	E06	F06	G06	H06
CMU (kg)	500	1000	2000	3000	5000	10000
Nombre de brins	1	1	1	2	2	4
Ø chaîne de charge (mm)	5	6	8	8	10	10
Hauteur de levée (m)	3/6	3/6	3/6	3/6	3/6	3/6
A mini (mm)	280	306	445	520	600	760
B x E (mm)	130x125	155x134	185x157	235x157	262x180	365x180
Poids (kg)	7,5	10,5	21	22	36	107,2

PALAN À MAIN à chaîne « Usage intensif »

CE réf. 6051

Manual chain hoist (Intensive use)

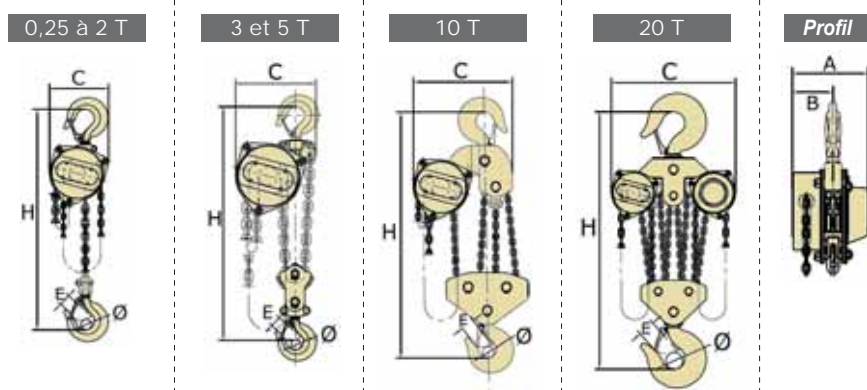

HALTIR

Faible hauteur perdue !

MODÈLE MONTÉ À VOTRE DEMANDE !

Chaîne de charge Grade 80 coefficient 4

Chaîne de manoeuvre zinguée

GARANTIE 2 ans

Crochets avec linguet de sécurité et montés sur émerillon à billes

CODE	A	B	C	D	E	EM	F	G	H	J
C.M.U (kg)	250	500	1000	1500	2000	2000	3000	5000	10000	20000
nombre de brins	1	1	1	1	1	2	2	2	4	8
Ø chaîne de charge (mm)	5	5	6,3	8	8	8	8	10	10	10
H mini (mm) Chaîne remontée	280	280	340	360	390	410	510	615	820	1060
A (mm)	110	110	130	145	145	130	145	167	183	183
B (mm)	62	62	74	78	78	-	78	86	90	90
C (mm)	141	141	168	213	213	142	236	277	360	577
Ø (mm)	20	20	25	30	33	38	36	43	44	82
E (mm)	22	22	26	29	35	35	37	43	44	82
poids levée 3 m (kg)	8,9	8,9	12	15,3	19,5	21	22,8	36,3	84,6	184,6
poids le m + de levée (kg)	1,5	1,5	1,7	2,5	2,5	2,5	3,7	5,3	9,7	19,4

PALAN À MAIN à chaîne « Amenabar »

CE réf. 6049

Manual chain hoist « Amenabar »

Peut travailler dans toutes les positions : verticale, horizontale et même inversée !

Guidage permanent de la chaîne de charge !

Frein de sécurité breveté, à action immédiate

Hauteur de levée suivant votre demande

Sur demande avec chariot accouplé

GARANTIE 3 ans

Amenabar



CODE	A03	B03	C03	D03	E03	F03	G03	H03	I03	J03
C.M.U (kg)	250	500	1000	1600	2000	3200	5000	6300	8000	10000
nombre de brins	1	1	1	1	1	2	2	2	3	3
Ø chaîne de charge (mm)	5	5	7	8	8	8	10	13	13	13
A mini (mm)	260	260	310	380	380	520	640	730	870	900
B (mm)	130	130	160	180	180	260	290	380	440	440
épaisseur maxi (mm)	230	230	260	280	280	280	300	320	320	320
poids levée 3 m (kg)	8	8	13	18	18	29	45	75	110	120
poids le m + de levée (kg)	1,15	1,15	2,1	2,5	2,5	3,9	5,85	8,95	12,75	12,75

PALAN ÉLECTRIQUE à chaîne 24 Volts

CE réf. 6050

 Electric chain hoist (Voltage 24V)

Facteur de marche 40% (240 démarrages par heure)
 Commande basse tension 24 volts par boîte à bouton
 Limiteur de couple à friction / Course du crochet de levage 3 à 10 m

Dimensions : se reporter à la référence 6053 page 119

SUSPENTE : par crochet / chariot libre / chariot à chaîne

GARANTIE
3 ans

CODE <i>suspente par crochet</i>	AA1	BA1	CA1	DA1	FA1	GA1	HA1
CODE <i>direction par poussée</i>	AB1	BB1	CB1	DB1	FB1	GB1	HB1
CODE <i>direction par chaîne</i>	AD1	BD1	CD1	DD1	FD1	GD1	HD1
C.M.U en kg	125	125	250	250	500	500	1000
nombre de brins de chaîne	1	1	1	1	1	1	1
diam de la chaîne	4 mm	4 mm	4 mm	4 mm	5 mm	5 mm	7 mm
vitesse de levée en m/min	6	9	6	10	5	8	4
puissance du moteur Kw	0,35 Kw	0,35 Kw	0,35 Kw	0,48 Kw	0,48 Kw	0,87 Kw	0,87 Kw



R-W-M

PALAN ÉLECTRIQUE à chaîne 220 Volts « monophasé »

CE réf. 6052

 Electric chain hoist (Single phase - 220V)

Livré avec : Course de crochet 3 m - boîte à bouton sous TBT 24 volts
 Câble de boîte à bouton anti-feu - Bac à chaîne, limiteur de charge à friction

Dimensions : se reporter à la référence 6053 page 119

Hauteur de levée maximum 10 mètres

SUSPENTE : par crochet / chariot libre

GARANTIE
3 ans

CODE <i>suspente par crochet</i>	AAA1	AA1	BA1	CA1	DA1	EA1	FA1
CODE <i>direction par poussée</i>	AAB1	AB1	BB1	CB1	DB1	EB1	FB1
C.M.U en kg	125	125	250	250	500	500	1000
vitesse de levée en m/min	5	8	5	8	4	6	4
diamètre de la chaîne en mm	4 mm	4 mm	4 mm	4 mm	5 mm	7 mm	7 mm



R-W-M

Le poids d'un palan électrique monophasé est toujours supérieur à celui d'un palan électrique triphasé de même charge

PALAN ÉLECTRIQUE à chaîne « Fortes charges »

CE réf. 6054

 Electric chain hoist (Heavy duty)

DIMENSIONS EXTRÊMEMENT RÉDUITES permettant d'utiliser
 au maximum la hauteur disponible

- MOTEUR AUTOVENTILÉ
- FIN DE COURSE HAUT ET BAS - Classe FEM 3M
- Réducteur sous bain d'huile

FREIN AVEC
ÉLECTRO-AIMANT
400 VOLTS

Palans livrés complets : bac à chaîne & boîte à bouton basse tension

SUSPENTE : par oeillet / chariot libre / chaîne / chariot électrique

GARANTIE
3 ans

CODE <i>suspente par oeillet</i>	G8F	G28F	H4F	H14F
CODE <i>direction par poussée</i>	G8CS	G28CS	H4CS	H14CS
CODE <i>direction par chaîne</i>	G8CM	G28CM	H4CM	H14CM
CODE <i>direction chariot électrique 1 vitesse</i>	G8CE1	G28CE1	H4CE1	H14CE1
CODE <i>direction chariot électrique 2 vitesses</i>	G8CE2	G28CE2	H4CE2	H14CE2
C.M.U en kg	2500	2500	5000	5000
nombre de brins de chaîne	1	1	2	2
diam de la chaîne	11 mm	11 mm	11 mm	11 mm
vitesse de levée en m/min	8	2 et 8	4	1 et 4
puissance du moteur Kw	4 Kw	0,7 et 3 Kw	4 Kw	0,7 et 3 Kw



R-W-M

Type CE

Type F

Levée standard 3 m - Corps du palan en aluminium

Protection IP 55* (sauf si usage d'un moteur ventilé pour les hauteurs supérieures à 10 mètres)

Chaîne de charge calibrée en acier allié avec traitement anti-corrosion

Le palan R-W-M dispose d'un **guide chaîne entaillé dans le corps central** du palan et donc construit en une seule pièce permettant un **glissement précis** de la chaîne sur les alvéoles de la noix entraîneuse

Limiteur de charge faisant office de fin de course haut et bas

Fin de course de direction pour palan à chariot électrique

GARANTIE
3 ans

ALIMENTATION 230/400 VOLTS TRI 50 HZ

- Commande TBT 24 V avec arrêt d'urgence
- Classe FEM 2M

MOTEUR ÉLECTRIQUE :

fonctionnement en intermittence de 40% pour les palans à une vitesse de 30+10 pour les palans à 2 vitesses

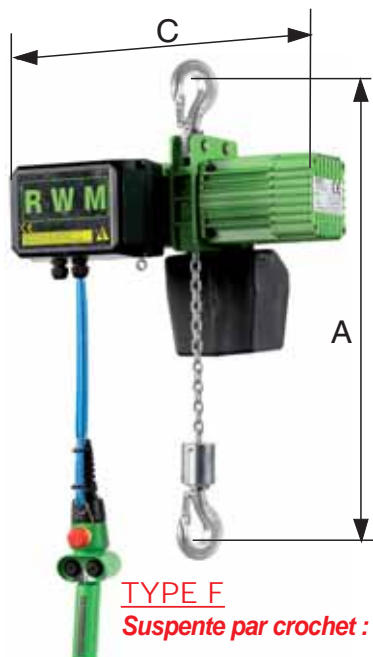

TYPE F
Suspente par crochet :

ou par oeillet :

- 1,5T codes E8F / E28F
- 2T codes F4F / F8F
- 3T codes G4F / G14F
- 4T code H4F

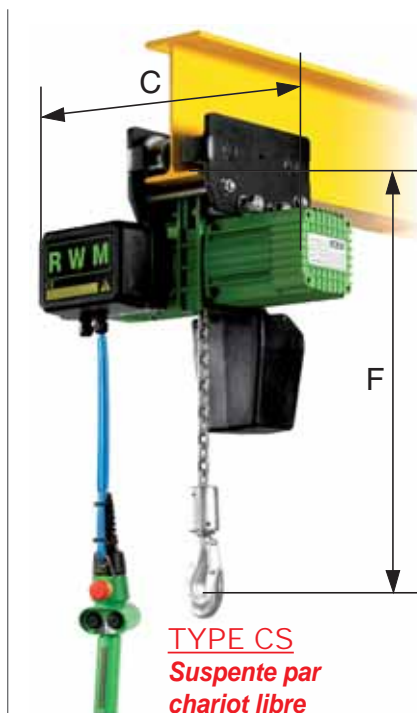

TYPE CS
Suspente par chariot libre

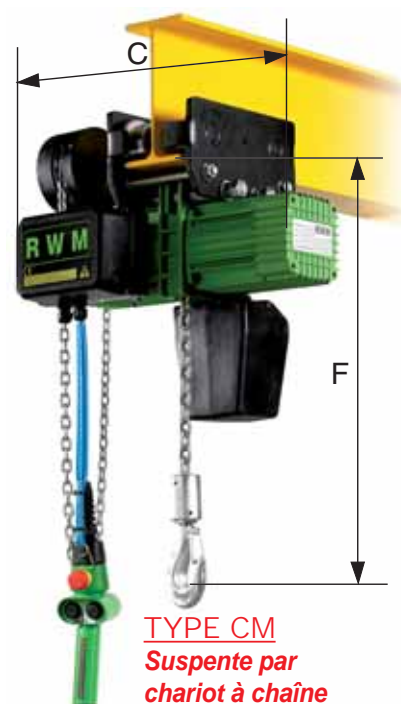

TYPE CM
Suspente par chariot à chaîne

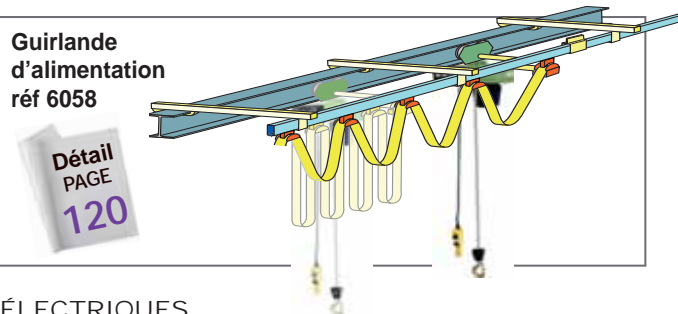

Guirlande d'alimentation
réf 6058

Détail
PAGE
120

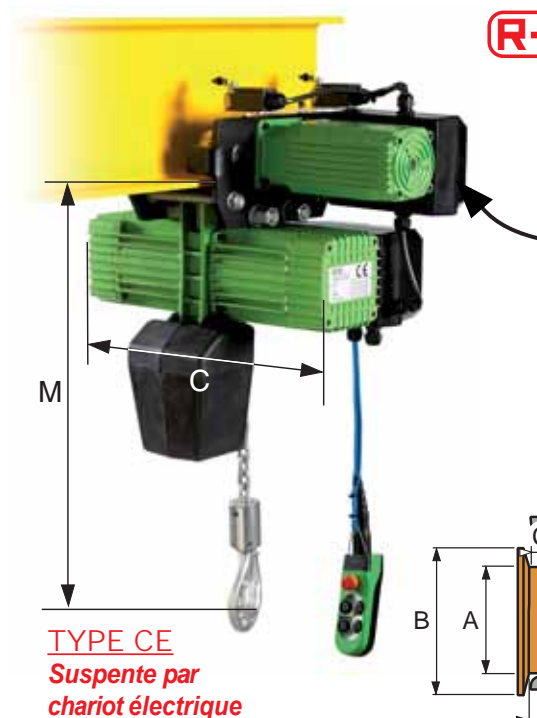

TYPE CE
Suspente par chariot électrique



CHARIOTS ÉLECTRIQUES

Vitesse de direction m/min	7	14	7 et 14
Puissance en kW de 125 à 2000 kg	0,2	0,2	0,1 et 0,2
Puissance en kW de 3000 à 4000 kg	0,5	0,5	0,2 et 0,5

Fin de course de direction en standard

Rayon minimum de courbure 900 mm

GALETS

Fer mini en mm	pour Palans modèle	A (mm)	B (mm)	C (mm)	D (mm)
46	CS	55	69	13	15
64	CS et CE	65	89	16	25
73	CS et CE	70	94	17	29
82	CS et CE	80	108	22	34

TYPES DE SUSPENTE	C.M.U ISO-M5 : 125 kg						C.M.U ISO-M5 : 250 kg					
	CODE	CODE	CODE	CODE	CODE	CODE	CODE	CODE	CODE	CODE	CODE	CODE
F par crochet	A5F	A8F	A12F	A14F	A28F	A31F	B5F	B8F	B12F	B14F	B28F	B31F
CS par chariot libre	A5CS	A8CS	A12CS	A14CS	A28CS	A31CS	B5CS	B8CS	B12CS	B14CS	B28CS	B31CS
CM chariot à chaîne	A5CM	A8CM	A12CM	A14CM	A28CM	A31CM	B5CM	B8CM	B12CM	B14CM	B28CM	B31CM
CE1* chariot électrique	A5CE1	A8CE1	A12CE1	A14CE1	A28CE1	A31CE1	B5CE1	B8CE1	B12CE1	B14CE1	B28CE1	B31CE1
CE2** chariot électrique	A5CE2	A8CE2	A12CE2	A14CE2	A28CE2	A31CE2	B5CE2	B8CE2	B12CE2	B14CE2	B28CE2	B31CE2
Vitesse levage m/min	5	8	12	1 et 4	2 et 8	3,5 et 14	5	8	12	1 et 4	2 et 8	3 et 12
Puissance moteur Kw	0,5	0,5	1	0,2/0,5	0,2/0,5	0,2/0,5	0,5	0,8	1	0,2/0,5	0,25/1	0,25/1
Nombre de brins	1	1	1	1	1	1	1	1	1	1	1	1
Ø chaîne (mm)	4 mm	4 mm	4 mm	4 mm	4 mm	4 mm	4 mm	4 mm	5 mm	4 mm	4 mm	5 mm
A en mm	355	355	355	355	355	355	355	355	355	355	365	400
C en mm	425	425	425	425	425	425	425	425	425	425	435	435
F en mm	348	348	348	348	348	348	348	348	348	348	358	358
M en mm	375	375	375	375	375	375	375	375	375	385	385	385
Ø Galet mm Type F/CS	50	50	50	50	50	50	50	50	50	50	50	50
Ø Galet mm Type CM/CE	65	65	65	65	65	65	65	65	65	65	65	65
Poids kg Types F/CS	27 / 33	27 / 33	29 / 35	27 / 33	29 / 35	29 / 35	27 / 33	27 / 33	29 / 35	27 / 33	35 / 35	35 / 41
Poids kg Types CM/CE	43 / 57	43 / 57	45 / 59	43 / 57	45 / 59	45 / 59	43 / 57	43 / 57	45 / 59	43 / 57	45 / 59	51 / 65

TYPES DE SUSPENTE	C.M.U ISO-M5 : 500 kg						C.M.U ISO-M5 : 1000 kg				
	CODE	CODE	CODE	CODE	CODE	CODE	CODE	CODE	CODE	CODE	CODE
F par crochet	C4F	C6F	C8F	C12F	C14F	C28F	D4F	D6F	D8F	D14F	D28F
CS par chariot libre	C4CS	C6CS	C8CS	C12CS	C14CS	C28CS	D4CS	D6CS	D8CS	D14CS	D28CS
CM chariot à chaîne	C4CM	C6CM	C8CM	C12CM	C14CM	C28CM	D4CM	D6CM	D8CM	D14CM	D28CM
CE1* chariot électrique	C4CE1	C6CE1	C8CE1	C12CE1	C14CE1	C28CE1	D4CE1	D6CE1	D8CE1	D14CE1	D28CE1
CE2** chariot électrique	C4CE2	C6CE2	C8CE2	C12CE2	C14CE2	C28CE2	D4CE2	D6CE2	D8CE2	D14CE2	D28CE2
Vitesse levage m/min	4	6	8	12	1 et 4	2 et 8	4	6	8	1 et 4	2 et 8
Puissance moteur Kw	0,8	0,8	1	1,5	0,25/1	0,4/1,8	1	1,6	2	0,4/1,8	0,5/2
Nombre de brins	1	1	1	1	1	1	1	1	1	1	1
Ø chaîne (mm)	5 mm	5 mm	5 mm	5 mm	5 mm	7 mm	7 mm	7 mm	10 mm	7 mm	10 mm
A en mm	370	370	380	380	380	410	435	445	520	445	520
C en mm	425	425	435	435	435	490	470	490	510	490	525
F en mm	370	370	380	380	380	430	440	440	505	505	595
M en mm	390	390	400	400	400	405	430	440	440	505	505
Ø Galet mm Type F/CS	50	50	50	50	50	70	70	70	70	70	70
Ø Galet mm Type CM/CE	65	65	65	65	65	70	70	70	70	70	70
Poids kg Types F/CS	29 / 35	29 / 35	35 / 41	35 / 41	35 / 41	44 / 57	41 / 54	44 / 57	44 / 57	67 / 83	69 / 85
Poids kg Types CM/CE	45 / 59	45 / 59	51 / 65	51 / 65	51 / 65	60 / 74	57 / 71	60 / 74	61 / 74	86 / 98	88 / 102

TYPES DE SUSPENTE	C.M.U ISO-M5 : 1500 kg				C.M.U ISO-M5 : 2000 kg			3000 kg	4000 kg	
	CODE	CODE	CODE	CODE	CODE	CODE	CODE	CODE	CODE	
F par crochet (ou oeillet)	E4F	E8F	E14F	E28F	F4F	F8F	F14F	G4F	G14F	H4F
CS par chariot libre	E4CS	E8CS	E14CS	E28CS	F4CS	F8CS	F14CS	G4CS	G14CS	H4CS
CM chariot à chaîne	E4CM	E8CM	E14CM	E28CM	F4CM	F8CM	F14CM	G4CM	G14CM	H4CM
CE1* chariot électrique	E4CE1	E8CE1	E14CE1	E28CE1	F4CE1	F8CE1	F14CE1	G4CE1	G14CE1	H4CE1
CE2** chariot électrique	E4CE2	E8CE2	E14CE2	E28CE2	F4CE2	F8CE2	F14CE2	G4CE2	G14CE2	H4CE2
Vitesse levage m/min	4	8	1 et 4	2 et 8	4	8	1 et 4	4	1 et 4	4
Puissance moteur Kw	2	3	0,5/2	0,7/3	2	4	0,5/2	3	0,7/3	4
Nombre de brins	2	1	2	1	2	1	2	2	2	2
Ø chaîne (mm)	10 mm	11 mm	10mm	11 mm	10 mm	11 mm	10 mm	11 mm	11 mm	11 mm
A en mm	618	550	618	550	618	550	618	685	685	715
C en mm	510	595	525	615	510	615	525	595	615	0
F en mm	595	685	685	595	595	700	685	700	700	700
M en mm	595	595	685	685	595	595	685	700	700	715
Ø Galet mm Type F/CS	70	80	70	80	70	80	70	80	80	-
Ø Galet mm Type CM/CE	70	80	70	80	70	70	80	80	80	-
Poids kg Types F/CS	82 / 98	87 / 102	85 / 117	89 / 119	82 / 98	87 / 102	85 / 117	98 / 126	105 / 133	105 / 133
Poids kg Types CM/CE	103 / 114	107 / 117	122 / 131	124 / 133	103 / 114	107 / 117	103 / 131	131 / 140	138 / 149	138 / 149

Réglage sur profilé (mm)	CMU :	125 kg	250 kg	500 kg	1000 kg	1500 kg	2000 kg	3000 kg	4000 kg	* 1 vitesse de direction ** 2 vitesses de direction
	Chariot libre type CS	46-140	46-140	46-140	64-160	73-200	73-200	82-200	82-200	
	Chariot à chaîne type CM et électrique type CE	64-160	64-160	64-160	64-160	73-200	73-200	82-200	82-200	

GUIRLANDE d'alimentation pour palan électrique

IN réf. 6058

Electrical line for electric chain hoist

Pour palans électriques jusqu'à 2 tonnes

Longueur de base : 3 MÈTRES

Possibilité d'extension par module de 1 m

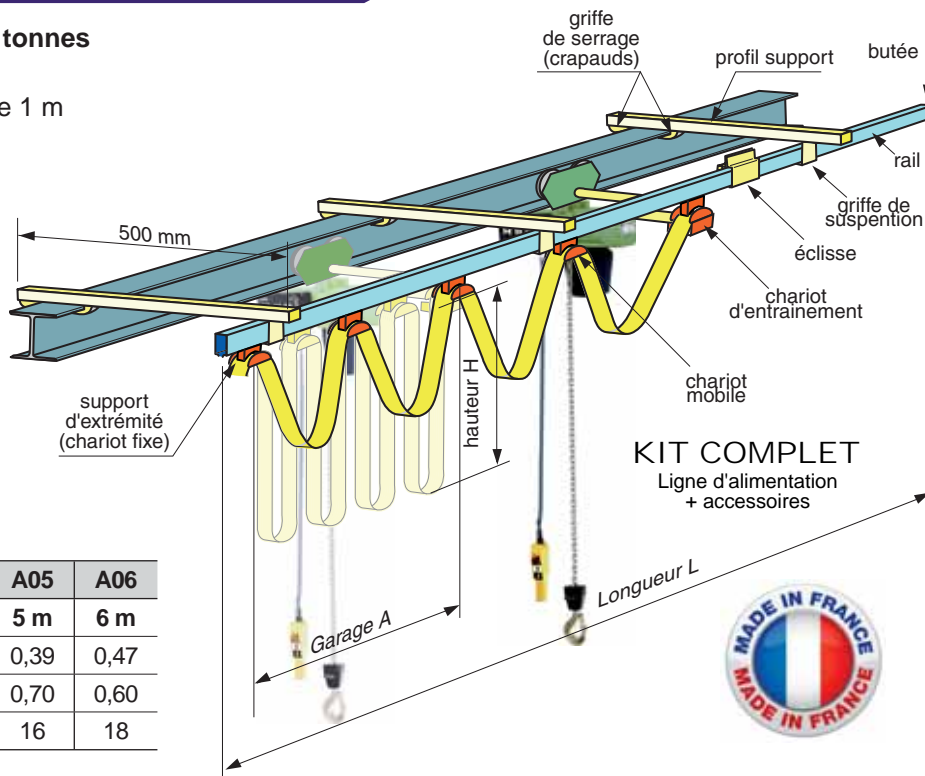

CODE	A03	A04	A05	A06
L (Longueur de base)	3 m	4 m	5 m	6 m
A en mètre	0,31	0,31	0,39	0,47
H en mètre	0,60	0,70	0,70	0,60
pois en kg	9	11	16	18

CHARIOT PORTE-PALAN à griffe « CTP »

CE réf. 6061

Trolley-clamp « CTP » (easy fitting)

UTILISATION : manutention nécessitant de fréquents changements de sites d'utilisation

Montage sur poutrelles de sections différentes



INSTALLATION ET RÉGLAGE RAPIDES SANS OUTILLAGE !

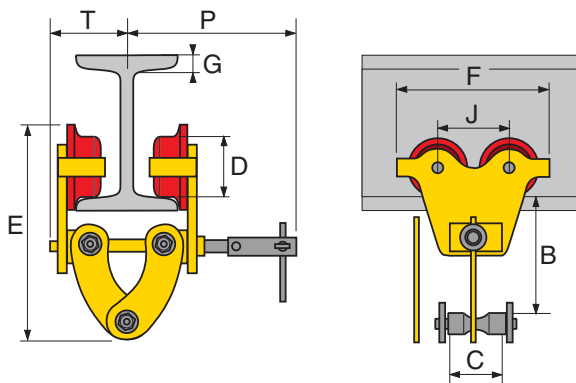

GRIFFE ARTICULÉE pour maintien des flasques parallèles !



CODE	A10	B20	C30
C.M.U en kg	1000	2000	3000
largeur de fer mini en mm	60	75	75
largeur de fer maxi en mm	150	200	200
Rayon de courbure mini en m.	0,60	0,90	1,15
B en mm	82-109	106-155	128-171
C en mm	26	42	50
D en mm	46	60	80
E en mm	241	286	295
F en mm	160	260	310
G maxi en mm	15	25	25
J en mm	75	130	150
M en mm	M12	M18	M24
P en mm	153	205	220
T en mm	105	139	155
pois pièce en kg	2,5	9,9	17,5



Accrochage et déplacement faciles de la charge sur poutrelles !

CHARIOT PORTE-PALAN direction PAR POUSSÉE ou PAR CHAÎNE

CE réf. 6065

Plain & geared trolley

Construction simple et robuste - Chariots à 4 galets (sauf 20 t : 8 galets) montés sur roulements
 Avance par poussée sur la charge ou par chaîne - Butée de sécurité en cas de rupture d'un galet
 Assemblage des flasques par 1 axe fileté
 Adaptation aisée à un grand éventail d'IPN, IPE, HEA etc...

HALTIR

DIRECTION
 PAR POUSSÉE
 SUR LA CHARGE
 codes A à E

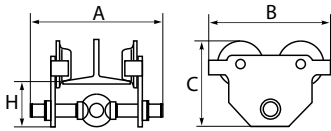

DIRECTION
 PAR CHAÎNE
 codes AC à HC

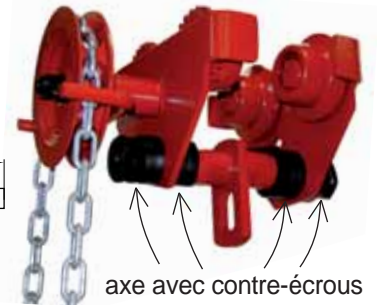
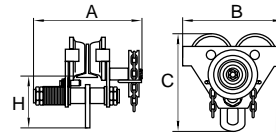

DIRECTION :	PAR POUSSÉE SUR LA CHARGE				
CODE	A	B	C	D	E
C.M.U en kg	500	1000	2000	3000	5000
largeur de fer mini en mm	50	58	66	74	90
largeur de fer maxi en mm	220	220	220	220	220
Rayon de courbure mini	0,9 m	1 m	1,1 m	1,4 m	2 m
A en mm	285	285	300	321	354
B en mm	198	238	277	324	373
C en mm	158	183	208	249	296,5
H en mm	64,5	66	75	85	100
poids en kg	5	8,7	13,9	23,5	40

PAR CHAÎNE AVEC LEVÉE 3M						
AC	BC	CC	DC	EC	FC	HC
500	1000	2000	3000	5000	10000	20000
64	64	76	76	88	125	133
140	140	165	203	203	203	230
0,9 m	1 m	1,2 m	1,5 m	2,5 m	3 m	4,5 m
308,5	328,5	361,5	428,5	434	487,5	495
212	255	302	344	378	455	955
198,5	231,5	278	338	393	490	510
113	128	152	186	219	275,5	330
14	19	29	40	65	103	245

CHARIOT PORTE-PALAN direction PAR POUSSÉE ou PAR CHAÎNE

CE réf. 6071 et 6073

Plain & geared trolley

Pour IPN & IPE : réglage de l'écartement par simple rotation de l'axe de liaison

- DISPOSITIF ANTI-BASCULANT ET ANTI-CHÛTE
- 4 Galets de roulements en acier traité, démontables et montés sur roulements à billes
- Chaîne de manoeuvre en acier traité anticorrosion

MISE EN SERVICE
 RAPIDE ET SÛRE !
 LÉGER ET TRÈS
 MANIABLE !

Modèle Direction par chaîne : livré avec 3m de levée

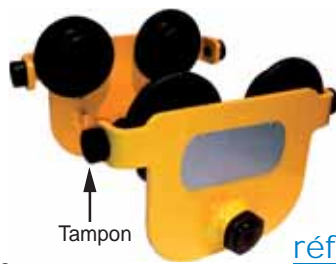
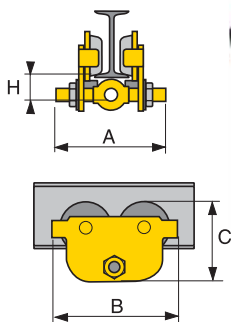

réf 6071
 DIRECTION
 PAR POUSSÉE
 SUR LA CHARGE

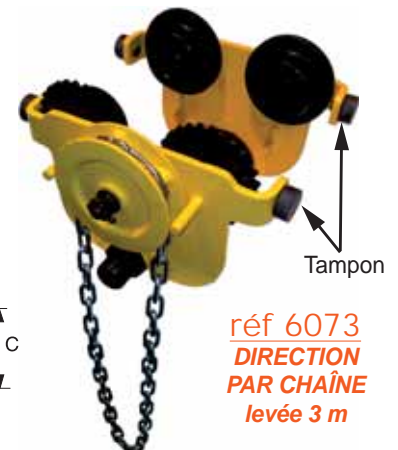
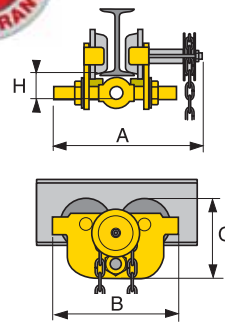

réf 6073
 DIRECTION
 PAR CHAÎNE
 levée 3 m

ÉCART STANDARD maxi 219 mm

> réf. 6071 Direction PAR POUSSÉE
 > réf. 6073 Direction PAR CHAÎNE

CODE	A*	B	C	D	E	F	G	H*
C.M.U en kg	250	500	1000	1500	2000	3000	4000	5000
largeur de fer mini en mm	60	60	57	71	72	76	114	121
largeur de fer maxi en mm	152	152	210	219	210	210	210	215
rayon de courbure mini en m.	0,8	0,8	1,0	1,0	1,1	1,3	1,4	1,4
A en mm	245	245	311	311	327	343	355	355
B en mm	199	199	246	260	276	332	377	377
C en mm	187	187	222	238	263	309	353	353
H en mm	105	105	125	134	150	171	196	196
poids en kg	6,5	6,5	10,5	13,5	17,5	27	41	41

GRAND ÉCART maxi 333 mm

> réf. 6071 Direction PAR POUSSÉE
 > réf. 6073 Direction PAR CHAÎNE

AG	BG	CG	DG	EG	FG	GG	HG*
250	500	1000	1500	2000	3000	4000	5000
60	60	162	173	170	180	179	177
215	215	300	333	305	310	317	315
0,8	0,8	1,0	1,0	1,1	1,3	1,4	1,4
295	295	413	413	429	445	457	457
199	199	246	260	276	332	377	377
187	187	222	238	263	309	353	353
105	105	125	134	150	171	196	196
6,5	6,5	10,5	13,5	17,5	27	41	41

*uniquement référence 6071



Créent un point d'ancrage temporaire fixe sur une poutrelle pour suspendre un appareil de levage.

il est rigoureusement INTERDIT d'utiliser les porte-à-faux de la poutre inférieure

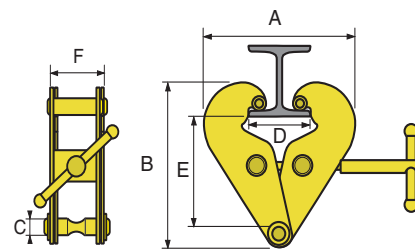
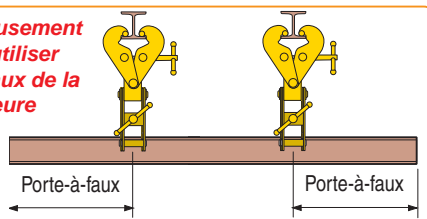

CODE « simple »	A10	B20	C30	-	E50	-	H100
C.M.U. (kg)	1000	2000	3000	-	5000	-	10000
écartement (mm)	75-230	75-230	80-320	-	90-310	-	90-320
C (mm)	20	20	22	-	28	-	38
poids (kg)	5	6	8	-	12	-	16

CODE « à manille »	AM10	BM20	CM30	CM30L	EM50	EM50L	HM100
C.M.U. (kg)	1000	2000	3000	3000	5000	5000	10000
écartement (mm)	72-210	75-210	100-270	75-305	100-270	75-305	75-305
C (mm)	44	46	46	46	56	56	82
G (mm)	44	44	46	46	56	56	82
H (mm)	16	19	19	19	22	22	31
poids (kg)	5	6	8	9	12	12	19

A maxi (mm)	350	350	455	455	445	445	480
B maxi (mm)	232	234	337	337	343	343	352
D maxi (mm)	246	246	320	320	310	310	310
E maxi (mm)	184	184	277	277	283	283	292
F (mm)	84	94	122	122	129	129	146

CODE « double »	CD30	CD30L	ED50	ED50L	HD100
C.M.U. (kg)	3000	3000	5000	5000	10000
écartement (mm)	100-270	75-305	100-270	75-305	75-305
A maxi (mm)	455	455	445	445	480
B maxi (mm)	337	337	343	343	352
K (mm)	164	164	164	164	164
D maxi (mm)	320	320	310	310	310
E maxi (mm)	277	277	283	283	292
F (mm)	122	122	129	129	146
poids (kg)	16	20	23	27	37

GRIFFE SIMPLE hauteur perdue faible



GRIFFE À MANILLE passage plus large



Point de fixation sûr et rapide!

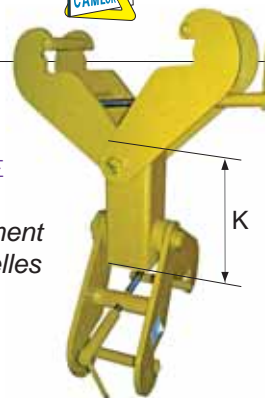

GRIFFE DOUBLE pour l'accouplement de 2 poutrelles



PORTEUR MAGNETIQUE à commande manuelle



Pour la manutention de pièces ferromagnétiques plates et cylindriques, dans les ateliers, les parcs-matière, près des machines-outils et lieux de stockage.

Flux magnétique généré par des matériaux en NdFeB (Néodyme-Fer-Bore). Mise sous-tension et hors-tension contrôlée par le levier manuel.

Coefficient de sécurité : 3 / 1



Charge plate



Charge cylindrique

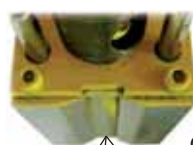

Contact sécurisé des charges cylindriques

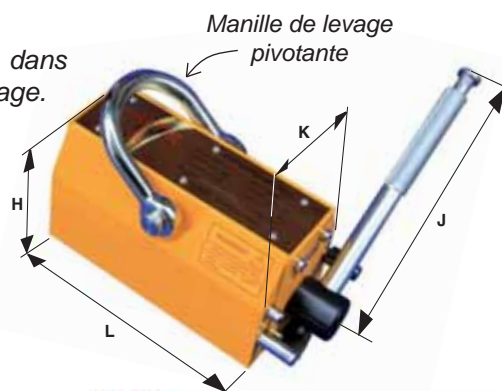

CODE	A	B	C	E
Capacité maxi [Charge plate] (kg)	100	300	600	1000
Épaisseur mini profilé plat pour 100% de la charge	20 mm	25 mm	30 mm	40 mm
Capacité maxi [Charge cylindrique] (kg)	35	100	200	350
Diamètre mini profilé rond	60 mm	60 mm	90 mm	150 mm
effort d'arrachement (kg)	350	1050	2100	3500
J (mm)	148	223	257	303
H hauteur (mm)	72	108	123	158
L x K (mm)	92 x 64	166 x 99	228 x 118	266 x 150
Température de fonctionnement (°C)	< 80°	< 80°	< 80°	< 80°
poids (kg)	3	13	28	48

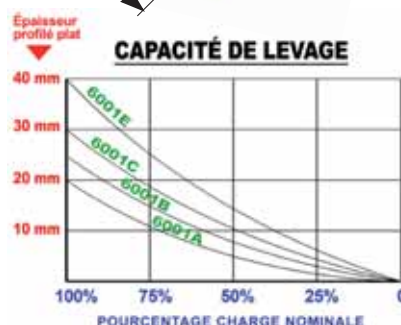

PINCE à tôle universelle « CZ »

CE réf. 6090

Plate clamp « CZ » (with safety lock)

Levage et manutention de tôles de grandes dimensions

(dureté maximum 300 brinell)

- Prise de la tôle horizontale ou verticale
- Levage et transport vertical
- Modèles B15, C20 et D30 : munis de came et de contre-came avec indicateur d'usure

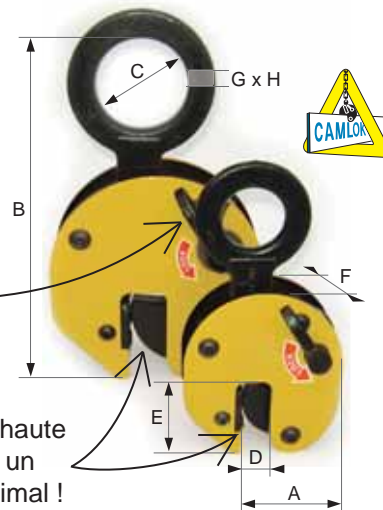

* réf 6090A05

500 kg

MODELE À VERROUILLAGE AUTOMATIQUE



CODE	Grande ouverture														
	A05*	B15	C20	D30	E40	F60	G80	H100	I120	K200	E40L	F60L	G80L	H100L	I120L
C.M.U en KG	500	1500	2000	3000	4000	6000	8000	10000	12000	20000	4000	6000	8000	10000	12000
Capacité Levage Mini (kg)	50	150	200	300	480	720	960	1500	1800	4000	480	720	960	1500	1800
ouverture D (mm)	0-16	0-20	0-32	0-32	0-32	0-50	0-50	0-50	0-50	0-65	30-60	50-100	50-100	50-100	50-100
A en mm	66	77	117	117	129	198	198	198	235	297	160	267	248	248	285
B en mm	195	225	312	312	371	484	492	545	613	755	390	524	524	545	678
C en mm	29	50	80	80	80	89	89	110	130	130	80	89	89	110	130
E maxi en mm	47	70	96	96	93	143	143	143	162	210	93	143	143	143	162
F (épaisseur) en mm	50	82	100	100	129	129	129	139	154	235	129	129	129	139	154
Anneau : G x H (mm)	15 x 11	20 x 13	24 x 20	30 x 30	30 x 20	35 x 25	42 x 25	45 x 25	55 x 30	65 x 45	30 x 20	35 x 25	42 x 25	45 x 25	55 x 30
pois pièce en kg	1,5	3	8	10	12	21	26	30	54	123	18	28	32	37	63

PINCE à tôle multi-positions « CX » et « CY »

CE réf. 6091

Hinged vertical plate clamps « CX » and « CY » (various angles)

Levage vertical de tôles prises dans toutes les positions

(dureté maximum 300 brinell)

Utilisation avec un palonnier ou une élingue

Modèle CX - Fortes charges / prise latérale



MULTI-POSITIONS !

Anneau de levage à double articulation

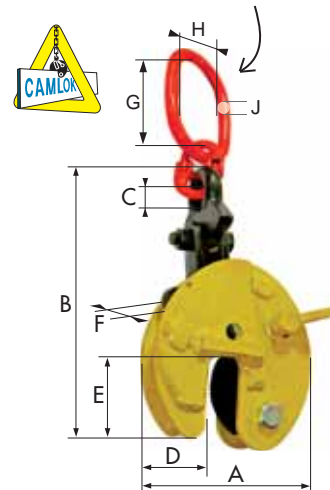

CODE	A11	A11L	C31	D61	D62	E81	E82	F101	F102
C.M.U en KG	1500	1500	3000	6000	6000	8000	8000	10000	10000
Capacité Levage Mini (kg)	225	225	450	1200	1200	1600	1600	2000	2000
ouverture en mm	0-20	20-40	0-32	0-50	50-100	0-50	50-100	0-50	50-100
A en mm	140	160	197	292	367	292	367	360	446
B en mm	399	399	515	737	785	737	785	903	921
C en mm	63	63	67	95	98	98	98	110	112
D en mm	48	48	68	95	115	95	115	125	168
E en mm	70	70	93	143	143	143	143	162	162
F en mm	57	83	81	137	135	136	136	170	170
Anneau : G x H (mm)	125 x 63	-	138 x 67	176 x 95	180 x 98	176 x 98	180 x 98	195x110	195x112
Anneau : J (mm)	12,5	-	19	28	28	28	28	33	33
pois en kg	7	7	12	38	48	39	51	61	76

Modèle CY

CODE	A10	B20	C30
C.M.U en KG	1000	2000	3000
Capacité Levage Mini (kg)	200	400	600
ouverture en mm	0-20	0-32	0-32
A en mm	126	192	192
B en mm	270	382	382
C en mm	50	80	80
D en mm	49	75	75
E en mm	70	96	96
F en mm	95	132	132
Anneau : G x H (mm)	23 x 12	30 x 20	30 x 20
pois en kg	4,6	14	14

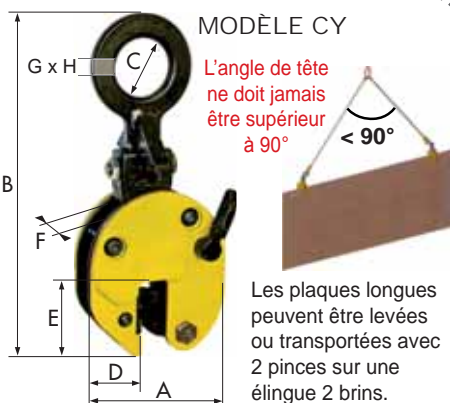

PINCE à tôle horizontale à double came « CH »

CE réf. 6094

Double-cam horizontal plate clamp « CH »

Utilisation obligatoire avec une élingue 2 brins ou un palonnier !

1 PAIRE DE PINCES

Levage avec une élingue 2 brins, pour les tôles de faibles dimensions

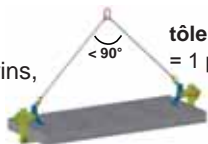

tôle < 1500mm
= 1 paire

2 PAIRES DE PINCES

Levage avec un palonnier et 2 élingues 2 brins, pour les tôles de grandes dimensions

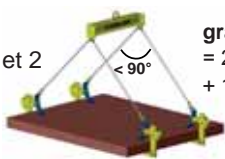

grande tôle
= 2 paires
+ 1 palonnier

Montées en élingue lève-tôle réf.4390



Détail PAGE 34

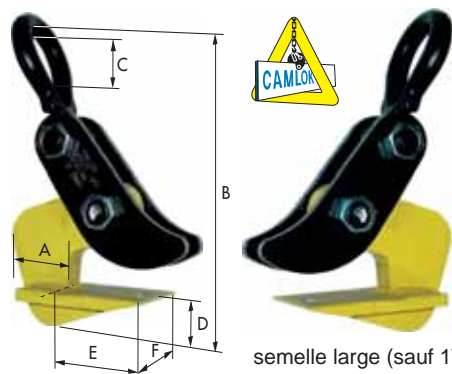

semelle large (sauf 1T) = stabilité maximum !

OUVERTURE DE 5-32 mm À 5-100 mm

CODE	A10	B20	C40	D60	E80	F100
C.M.U par paire (kg)	1000	2000	4000	6000	8000	10000
Ouverture mini-maxi (mm)	5-32	5-32	5-50	5-75	5-75	5-100
B (mm)	200	220	288	402	428	515
poids (kg)	8	11	17	46	53	95

GRANDE OUVERTURE DE 20-50 mm À 50-150 mm

CODE	B20L	C40L	D60L	E80L	F100L
C.M.U par paire (kg)	2000	4000	6000	8000	10000
Ouverture mini-maxi (mm)	20-50	50-100	50-125	50-125	50-150
B (mm)	250	338	477	503	600
poids (kg)	12	23	56	60	108

Pour les 2 modèles	A (mm)	60	80	100	105	120
	C (mm)	73	92	130	130	130
	D (mm)	30	40	55	55	65
	E/F (mm)	82/100	112/100	172/130	172/130	215/150



Epaisseur mini tôle seule = 5 mm !

- L'angle de tête d'élingage ne doit pas être supérieur à 90° !
- Ne jamais lever plus d'une tôle ou d'un paquet de tôles cerclées à la fois !
- UTILISABLE UNIQUEMENT PAR PAIRE !

PINCE à tôle réglable « ACH »

CE réf. 6094

Adjustable horizontal plate clamp « ACH »

Adaptée au transport de tôles de forte épaisseur ou de paquets de tôles

Utilisation obligatoire avec une élingue 2 brins ou un palonnier !

1 PAIRE DE PINCES

Levage avec une élingue 2 brins, pour les tôles de faibles dimensions

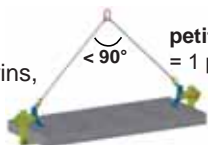

petite tôle
= 1 paire

2 PAIRES DE PINCES

Levage avec un palonnier et 2 élingues 2 brins, pour les tôles de grandes dimensions

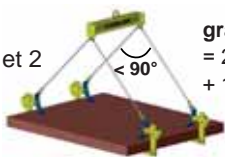

grande tôle
= 2 paires
+ 1 palonnier

PINCES RÉGLABLES !



semelle large = stabilité maximum !

OUVERTURE JUSQU'À 150 mm

CODE	R13	R23	R33	R50	R65
C.M.U par paire (kg)	1300	2300	3300	5000	6500
Ouverture mini-maxi (mm)	0-150	0-150	0-150	0-150	0-150
B (mm)	552	642	642	810	810
poids (kg)	23	33	39	59	65

GRANDE OUVERTURE JUSQU'À 250 mm

CODE	R13L	R23L	R33L	R50L	R65L
C.M.U par paire (kg)	1300	2300	3300	5000	6500
Ouverture mini-maxi (mm)	0-250	0-250	0-250	0-250	0-250
B (mm)	796	834	834	990	990
poids (kg)					

Pour les 2 modèles	A (mm)	527	581	581	787	787
	C (mm)	280	320	320	420	420
	D (mm)	82	120	120	160	160
	E/F (mm)	134/20	150/25	150/25	195/30	195/30
	G (mm)	40	45	45	60	60
	H (mm)	73	34	34	32	32
	Poids (kg)	23	33	39	59	65

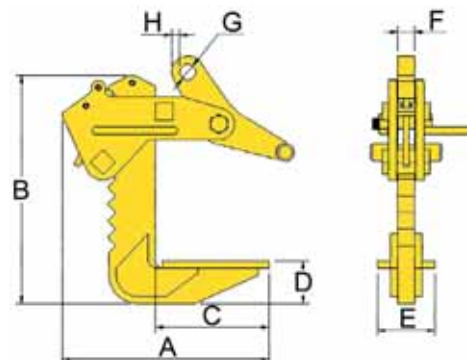

- L'angle de tête d'élingage ne doit pas être supérieur à 90° !
- Ne jamais lever plus d'une tôle ou d'un paquet de tôles cerclées à la fois !
- UTILISABLE UNIQUEMENT PAR PAIRE !

PINCE à tôle de surfaces fragiles « TSS »

CE réf. 6095

UK Gentle grip clamp « TSS »

Levage de tôles dont la surface doit être préservée de toute trace de levage, par exemple : tôle inox

Mâchoires en aluminium poli (amovible) et en inox (fixe)

CODE	A075
C.M.U en Kg	750
ouverture mini/maxi en mm	0 - 16
A x B en mm	163 X 190
C en mm	50
E en mm	85
poids en kg	5,2

Serrage par mécanisme manuel

Peut être utilisée pour lever et tourner les tôles de l'horizontale à la verticale et vice-versa

TÔLES À SURFACES FRAGILES !

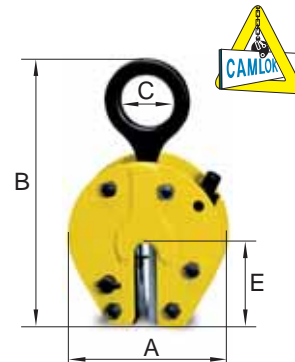

PINCE à tôle de surfaces fragiles « RH » (levage horizontal)

CE réf. 6105

UK Horizontal plate clamp « RH » (reduced marking on plates)

Levage de tôles horizontales à surface fragile ou polie

Utilisation obligatoire avec une élingue 2 brins ou un palonnier !

1 PAIRE DE PINCES

Levage avec une élingue 2 brins, pour les tôles de faibles dimensions

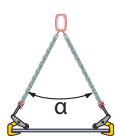

petite tôle
= 1 paire

Angle α mini 45°
Angle α maxi 90°

2 PAIRES DE PINCES

Levage avec un palonnier et 2 élingues 2 brins, pour les tôles de grandes dimensions



grande tôle
= 2 paires
+ 1 palonnier

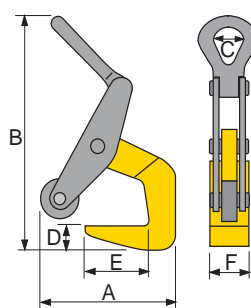

TÔLES À SURFACES FRAGILES !



Galets évitant le marquage des tôles

UTILISABLE UNIQUEMENT PAR PAIRE !

- L'angle de tête d'élingage ne doit pas être supérieur à 90° !

- Ne jamais lever plus d'une tôle ou d'un paquet de tôles cerclées à la fois !

CODE	A15	B25	C35	E50
C.M.U par paire en kg	1500	2500	3500	5000
ouverture en mm	5-60	10-70	10-80	10-102
A en mm	105	130	162	170
B en mm	272	353	393	470
C en mm	50	64	64	89
D en mm	22	38	48	45
E en mm	84	72	120	130
F en mm	100	100	100	120
poids par paire en kg	12	21	28	72

PINCE à tôle haute dureté « HG »

CE réf. 6088

UK Vertical plate clamp « HG » (for hardened material)

Levage de tôles de haute dureté jusqu'à 375 Brinell et tôles Inox ne craignant pas le marquage

CODE	A05	B10	C20	D30	E40
C.M.U en kg	500	1000	2000	3000	4000
Capacité de levage mini (kg)	25	50	200	300	400
ouverture en mm	0-10	0-16	0-20	0-20	0-20
A en mm	148	210	305	305	305
B en mm	250	317	448	448	467
C en mm	50	67	80	80	80
D maxi en mm	55	75	102	102	102
E maxi en mm	79	114	159	159	159
F en mm	67	93	110	110	120
poids pièce en kg	5	12	22	27	32

TÔLES À HAUTE DURETÉ !

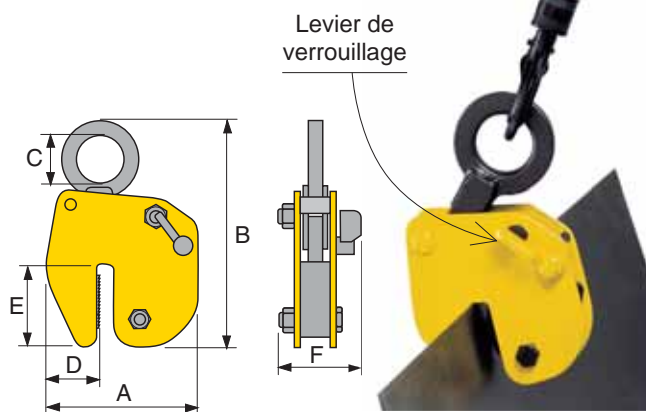

PINCE à tôle de petit format « THS »

CE réf. 6106

Loading horizontal plate clamp « THS » (into presses, shears, rolling-mill)

Levage et transport horizontal de tôles de petit format (dureté maximum 300 brinell)

Pince conçue pour l'approvisionnement de machines-outils (cisaille, presse, laminoir, etc...)

- L'angle de tête d'élingage ne doit pas être supérieur à 90° !
- Ne jamais lever plus d'une tôle à la fois !

CODE	A	B	C	D
C.M.U (par pince) en kg	750	1500	3000	4500
Capacité de levage mini (kg)	40	75	150	225
ouverture en mm	0-20	0-35	0-40	0-45
A en mm	255	335	400	450
B en mm	97	120	160	196
C en mm	50	70	80	90
D en mm	15	20	30	59
E en mm	70	80	95	110
F en mm	80	90	100	110
pois par paire en kg	3	6	12	17

Verrouillage de sécurité maintenant la pince en position !

SPÉCIALE TÔLES DE PETIT FORMAT !

charge de 750 kg à 4500 kg



UTILISABLE PAR PAIRE !

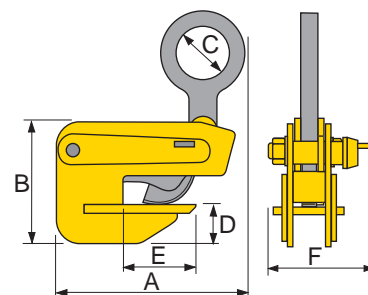

PINCE à tôle horizontale à came inversée « THK »

CE réf. 6107

Thin-sheet horizontal plate clamp « THK » (reverse jaw)

Levage de tôles horizontales de faible épaisseur susceptibles de fléchir (dureté maximum 300 brinell)

Utilisation obligatoire avec une élingue 2 brins ou un palonnier !

Came inversée : permet le levage d'une tôle fine dont la flexion au levage entraînerait la chute avec des pinces traditionnelles

1 PAIRE DE PINCES

Levage avec une élingue 2 brins, pour les tôles de faibles dimensions



petite tôle = 1 paire

2 PAIRES DE PINCES

Levage avec un palonnier et 2 élingues 2 brins, pour les tôles de grandes dimensions



grande tôle = 2 paires + 1 palonnier

SPÉCIALE TÔLES DE FAIBLE ÉPAISSEUR !

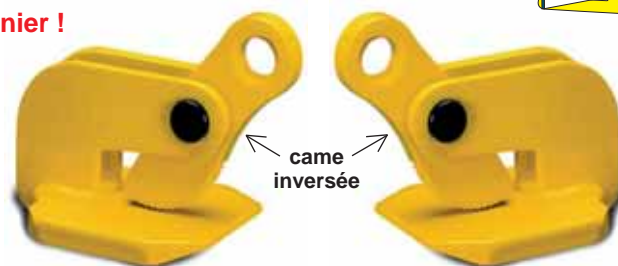

UTILISABLE UNIQUEMENT PAR PAIRE !

charge de 750 kg à 9000 kg

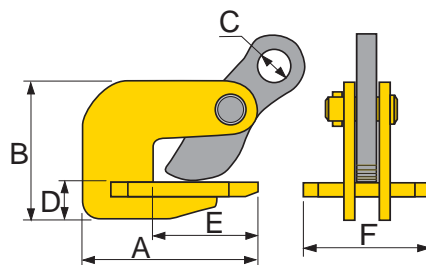

- L'angle de tête d'élingage ne doit pas être supérieur à 60° !
- Ne jamais lever plus d'une tôle à la fois !

CODE	A	B	C	D	E	F
C.M.U par paire en KG	750	1500	3000	4500	6000	9000
Capacité de levage mini (kg)	40	75	150	225	300	450
ouverture en mm	0-25	0-35	0-35	0-45	0-60	0-60
A en mm	118	140	168	183	214	223
B en mm	81	102	119	155	176	188
C en mm	20	25	30	30	35	40
D en mm	12	15	20	25	20	20
E en mm	72	80	93	103	124	113
F en mm	86	102	110	122	122	140
pois par paire en kg	6	12	22	32	46	70



Levage vertical de tôles ou de panneaux d'agglomérés à surfaces fragiles

Mâchoires parallèles interchangeables, revêtues de caoutchouc très résistant à l'abrasion

La liaison entre la came et l'anneau de tête de la pince est assurée par une chaîne pour une très grande souplesse d'utilisation.

CODE	A	B	C
C.M.U en kg	350	750	1250
Capacité de levage mini (kg)	20	40	125
ouverture en mm	0-65	0-65	0-65
A en mm	270	270	270
B en mm	260	260	260
C en mm	75	75	75
D en mm	65	65	65
E en mm	128	128	128
poids en kg	8	9	12

charge de 350 kg à 1250 kg

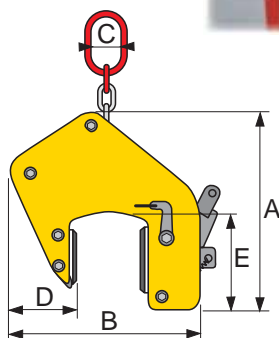

GRANDE CAPACITÉ D'OUVERTURE !



SPÉCIALE TÔLES DE SURFACES FRAGILES

Blocage de sécurité

Mâchoires parallèles à grande surface de préhension

PINCE à tôle, ensemble mécano-soudé, préfabriqué Grande ouverture « TAG »

Levage vertical de pièces nécessitant une grande ouverture de la pince

Utilisation en chaudronnerie pour le levage et le transport de grands ensembles mécano-soudés ou préfabriqués.

La liaison entre la came et l'anneau de tête de la pince est assurée par une chaîne de liaison pour une très grande souplesse d'utilisation.

CODE	CHAÎNE À MAILLONS							
	ATH	BTH	CTH	DTH	ETH	FTH	GTH	HTH
C.M.U en kg	350	350	750	750	1250	1250	2000	2000
Capacité de levage mini (kg)	50	50	75	75	125	125	200	200
ouverture en mm	0-100	90-200	0-100	90-200	0-100	90-200	0-100	90-200
A en mm	259	434	259	434	289	434	415	515
B en mm	550	760	550	760	570	760	571	750
D en mm	85	120	85	120	85	120	105	160
E en mm	128	195	128	195	128	195	135	195
poids en kg	9	14	9	15	15	26	22	30

CODE	CHAÎNE À ROULEAUX				
	ITH	JTH	KTH	LTH	MTH
C.M.U en kg	3000	5000	5000	10000	10000
Capacité de levage mini (kg)	350	600	600	1500	1500
ouverture en mm	5-90	5-90	80-170	0-100	100-200
A en mm	290	290	423	423	562
B en mm	570	570	620	720	840
D en mm	91	91	118	160	183
E en mm	136	136	180	160	200
poids en kg	26	30	44	70	101

GRANDE CAPACITÉ D'OUVERTURE !



charge de 350 kg à 10000 kg

Effort de serrage accru grâce à la tension de la chaîne !

Levier pour ouverture rapide des mâchoires



PINCE pour panneaux « TPZ »

Board clamp « TPZ »

CE réf. 6086

Levage et manutention verticalement de panneaux en bois, agglomérés, PVC, plaques de plâtre ...

CODE	A04
C.M.U en kg	400
Capacité de Levage Mini (kg)	20
ouverture mini en mm	5
ouverture maxi en mm	55
poids pièce en kg	8



Machoières de grande ouverture équipées de patins de protection en caoutchouc

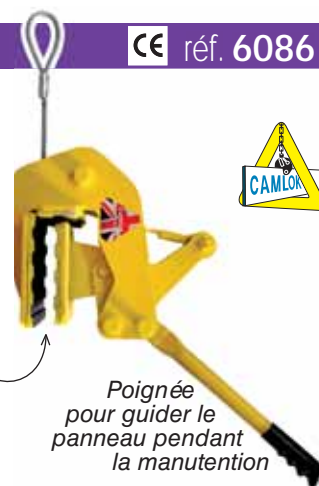

Poignée pour guider le panneau pendant la manutention



PINCE Lève-buses / tuyaux / regards béton

Concrete-pipe & manhole ring grab

CE réf. 6096

Levage et transport vertical de buses, tuyaux et regards béton

Coefficient de sécurité : 1/3

CODE	A	B
C.M.U (kg)	660	1000
ouverture (mm)	60-120	120-180
Profondeur machoières (mm)	220	240
Poids (kg)	9,3	14

Pour montage élingue-chaîne « lève-buses » réf. 4391

Détail PAGE 34



CODE	A05	B10	B11
C.M.U (kg)	500	1000	1000
ouverture (mm)	40-120	50-180	90-220
Profondeur machoières (mm)	165	245	245
Poids (kg)	10	18	24



Modèle BTG



Construction acier anti-torsion

CODE	K
C.M.U en kg	1000
épaisseur mini des tuyaux en mm	70
épaisseur maxi des tuyaux en mm	150
diam maxi des tuyaux en mm	1000
poids en kg	46

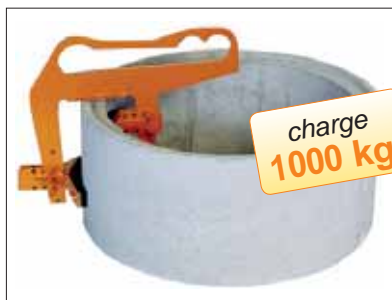

charge 1000 kg



Machoières de serrage en caoutchouc pour un maintien optimal de la charge !

PINCE lève-tuyaux « BTR » semi-automatique

Concrete-pipe grab « BTR »

CE réf. 6121

Levage et déplacement de tuyaux-béton

Mâchoires réglables pour tuyaux Ø 275 mm à 1500 mm !

Equipée d'un dispositif (ouvert-fermé) permettant à l'opérateur de rester à l'extérieur de la tranchée quand la charge est positionnée !



Mâchoires équipées de protection coutchouc

CODE	A25	B25	C35	D35	E35
C.M.U en kg	2500	2500	3500	3500	3500
Ø tuyau (mm)	275-700	700-1100	300-600	600-1000	1000-1500
poids paire en kg	138	167	132	160	175

Utilisation par paire uniquement

ou en « 2 fois 2 pinces » avec palonnier et élingue câble ou chaîne

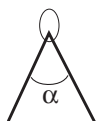

IMPORTANT :

l'angle α de tête d'élingue doit être compris entre 60° et 90°

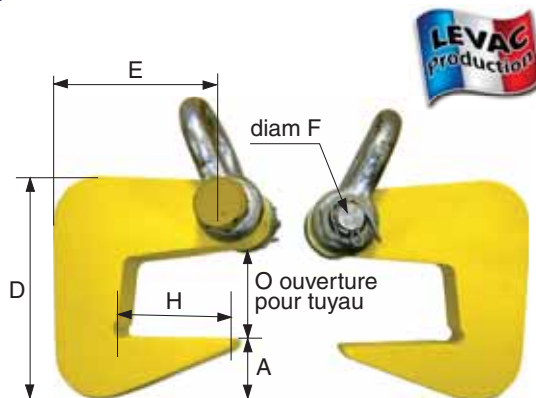

UTILISABLE UNIQUEMENT PAR PAIRE !

CODE	A20LB	B40LB	C60LB	D80	E100
C.M.U (par paire) en kg	2000	4000	6000	8000	10000
O épaisseur maxi tuyaux (mm)	40	50	60	70	80
A en mm	35	40	51	55	69
H en mm	62	77	90	105	115
épaisseur du crochet (mm)	20	30	30	40	40
D en mm	116	142	173	190	221
E en mm	102	125	152	172	195
F en mm	16,3	24,3	24,3	30,3	30,3
poids paire en kg	4,8	11,2	16,6	27	35,6

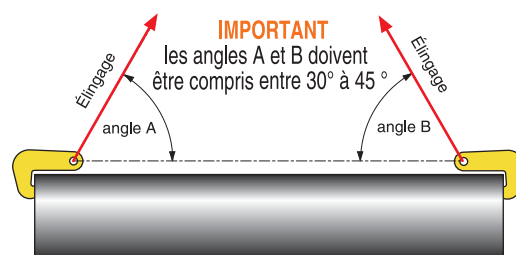

PINCE lève-blocs de pierre, béton ...

Levage de blocs parallélépipédiques rigides (pierre, béton, acier, aluminium...)

Blocs à surfaces non-grasses

PINCE SIMPLE

CODE	A	B	C	D	E	F
C.M.U en kg	550	550	550	1100	1100	1100
A mini en mm	20	100	240	50	200	500
A maxi en mm	100	250	500	200	500	800
B (patins) en mm	100	150	160	200	200	200
C (patins) en mm	70	110	90	100	100	100
poids en kg	13	24	42	43	60	105

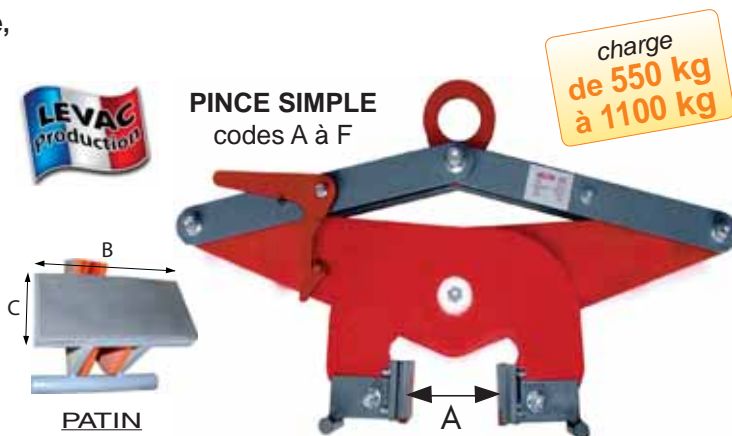

PINCE RÉGLABLE

CODE	R
C.M.U en kg	1100
A mini en mm	200
A maxi en mm	1000
B (patins) en mm	200
C (patins) en mm	100
L en mm	1400
R en mm	200
H en mm	910
T en mm	90
poids en kg	52

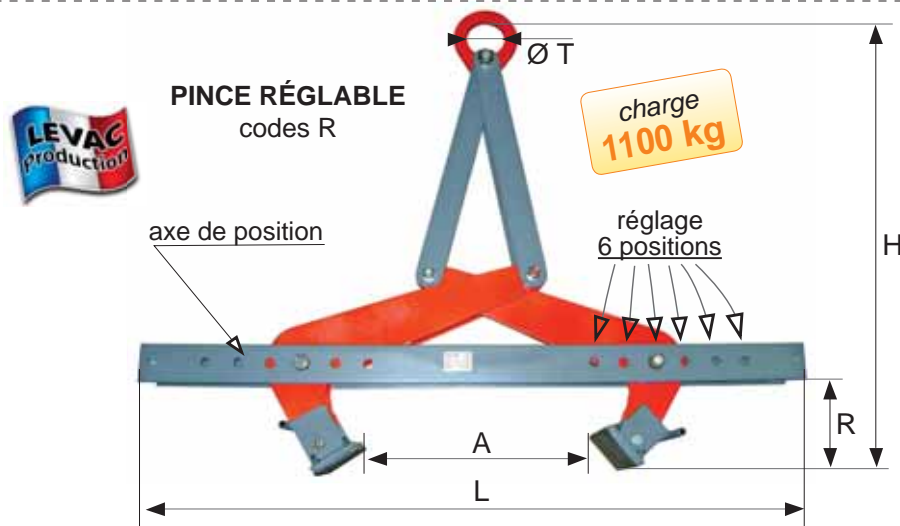

Conçue pour le déplacement de charges à parois parallèles tels que des blocs en pierre, en béton ou des caisses pouvant résister à la pression des mâchoires de la pince qui correspond au double de la charge à lever.

Mâchoires équipées de protection caoutchouc d'une dureté élevée.

Positionner la pince à proximité du centre de gravité de la charge à soulever

La surface de la charge à lever doit être exempte d'huile et de graisse.

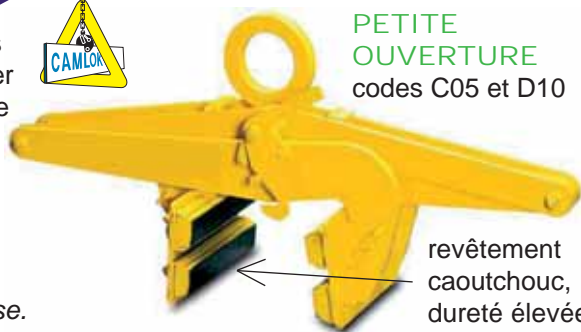

PETITE OUVERTURE
codes C05 et D10

revêtement caoutchouc, dureté élevée

PETITE OUVERTURE

CODE	C05	D10
C.M.U en kg	500	1000
Ouverture (prise) en mm	0-150	50-250
A en mm	815	1050
B en mm	420-760	460-980
C x D en mm	200 x 160	250 x 160
E en mm	30	26
F en mm	15	20
pois en kg	27	50

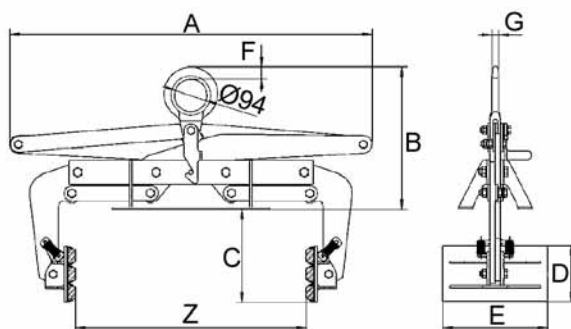
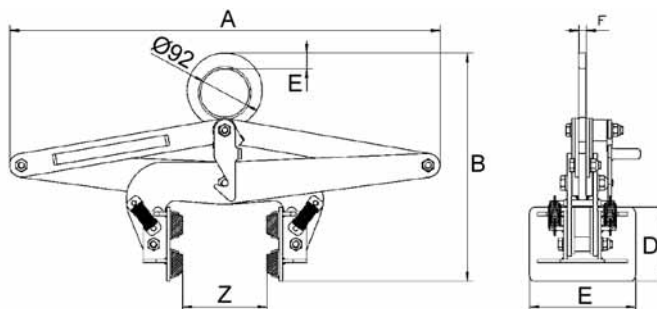

GRANDE OUVERTURE

CODE	AG	BG	CG	DG
C.M.U en kg	200	300	500	1000
Ouverture (prise) en mm	200-500	400-700	600-900	800-1100
A en mm	1040	1040	1120	1320
B en mm	390-840	390-840	390-840	390-840
C en mm	275	275	275	275
D x E en mm	160 x 300	160 x 300	160 x 300	160 x 300
F en mm	35	35	35	35
G en mm	20	20	20	20
pois en kg	49	52	55	72



GRANDE OUVERTURE
codes AG à DG
revêtement caoutchouc, dureté élevée

Transport et pose d'éléments en béton préfabriqués, de pierres, de bordures etc...

CODE	K01	K02	K025
C.M.U en kg	900	1500	2500
ouverture MINI (mm)	50	0	0
ouverture MAXI (mm)	520	750	750
profondeur en mm	170	260	260
longueur en mm	420	420	720
pois en kg	56	88	114



charge de 900 kg à 2500 kg



GRANDE OUVERTURE !

PINCE à bordure « TSA »

CE réf. 6118

Light weight block grab « TSA »

Levage / manutention de blocs de pierre / béton, par palan, grue, etc...

Revêtement des mors en polyuréthane protégeant la charge
Facilement transportable à vide par un seul opérateur !

CODE	TSA500
C.M.U en kg	250 et 500
ouverture en mm	0 - 240
A en mm	537
B en mm	296
F en mm	85
poids en kg	14

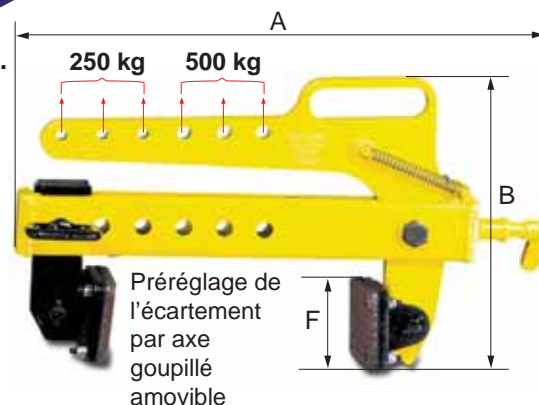

PINCE à bordure de trottoir manuelle

CE réf. 6119

Adjustable kerbstone layer

Manutention et pose manuelle des bordures de trottoir

2 poignées ergonomiques
Acier finition peinture epoxy

Système auto-bloquant
Dispositif anti-dévers

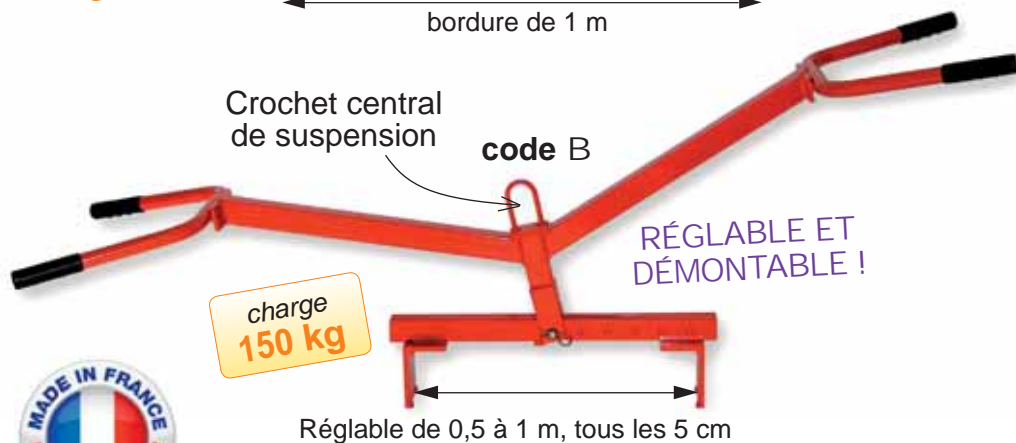
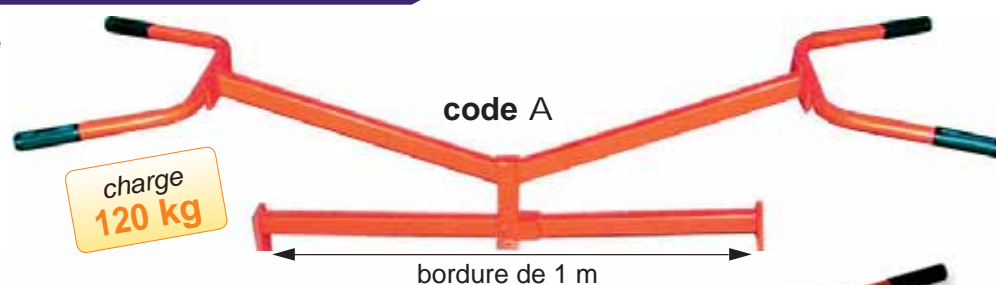

RÉGLABLE ET DÉMONTABLE !



CODE	RÉGLABLE	
	A	B
C.M.U en kg	120	150
capacité bordure (en m)	1 m	de 0,5 à 1 m
poids en kg	7	16

PINCE pour ronds et tubes

CE réf. 61111

Round stock grab

Levage de tubes, barres, bobines, et autres charges cylindriques

CODE	A	B	C	D
C.M.U (kg)	500	1000	2000	3200
A mini (mm)	50	100	200	300
A maxi (mm)	100	200	320	450
B maxi (mm)	276	492	836	1164
D (mm)	50	60	70	90
Epaisseur mors (mm)	37	37	37	37
poids (kg)	6	12	28	48

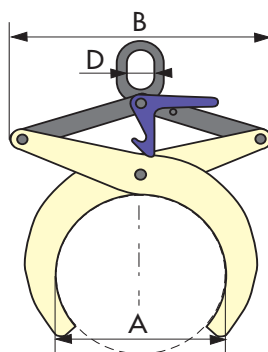

PINCE lève-poutrelles et profilés

CE réf. 61242

Profile-steel & beam grab

Levage de profilés et poutrelles

Utilisation par paire avec palonnier



CODE	A	B	C	D
C.M.U en kg	1100	2100	3200	4000
A maxi en mm	200	300	300	300
L maxi en mm	340	510	510	550
B en mm	110	150	175	175
D en mm	50	70	70	90
E en mm	23	34	45	45
H en mm	290	430	430	520
pois en kg	5,2	14,8	19,8	27

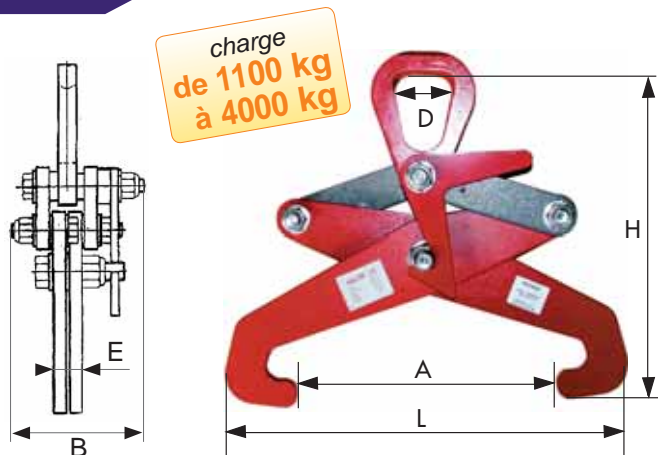

PINCE lève-poutrelles et profilés Rebords à l'horizontale « TTG »

CE réf. 6098

Horizontal flange girder stacking clamp « TTG »

Levage de poutrelles : rebords placés à l'horizontale (I)
(âme perpendiculaire au sol)

UTILISATION :

- unitairement
- par paire :

les pinces devant se faire face



Levier de verrouillage (blocage de sécurité)



CODE	B15	C30	D45	E75
C.M.U en kg	1500	3000	4500	7500
Capacité de levage mini (kg)	75	150	450	750
ouverture en mm	0-30	0-35	0-40	0-45
A en mm	225	275	300	355
B en mm	142	180	195	222
C en mm	70	80	84	105
D en mm	45	56	60	65
E en mm	70	70	75	90
F en mm	106	120	125	147
pois en kg	5,5	11	14,5	28

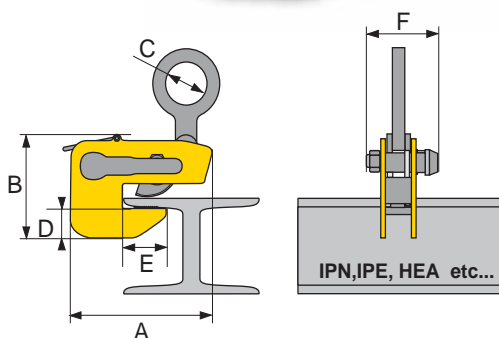

PINCE pour profilé à bourrelet « CB »

CE réf. 6101

Bulb section lifting clamp « CB »

Utilisation : construction navale

Levage de profilés avec bourrelet placé à l'horizontale (âme profilé perpendiculaire au sol). Forme intérieure de la pince étudiée pour permettre le levage de fer à bourrelet.

Dureté maximum des profilés : 300 brinell

CODE	A075	B15	C30
C.M.U en kg	750	1500	3000
Capacité de levage mini (kg)	75	150	150
largeur bourrelet maxi (mm)	40	60	83
A en mm	158	220	303
B en mm	287	374	549
C en mm	50	50	80
D en mm	42	60	70
E en mm	103	147	215
épaisseur en mm	85	100	125
pois en kg	6	12	32



Verrouillage de sécurité maintenant la pince en position



Bourrelet placé à l'horizontale

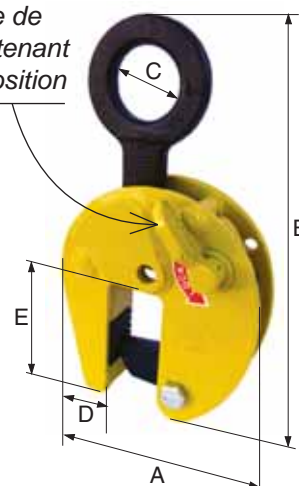

Profilés de grande longueur : utilisation par paire avec palonnier

PINCE pour profilé en H « CG » (rebords à l'horizontale)

CE réf. 6102

Standard girder turning clamp « CG »

Levage de profilés en H : prise sur les rebords placés à l'horizontale (I)

Utilisation : unitairement ou paire avec un palonnier

Dépose au sol du profilé H pour stockage :
âme perpendiculaire ou parallèle au sol

Pivotement possible à 90°

Verrouillage de sécurité maintenant la pince en position

CODE	A10	B20	D40	F60	G80
C.M.U en kg	1000	2000	4000	6000	8000
Capacité de levage mini (kg)	100	200	400	600	800
ouverture en mm	0-16	0-32	0-32	12-50	12-50
A en mm	211	290	290	337	337
B en mm	350	465	523	551	545
C en mm	50	80	89	89	102
D en mm	64	100	108	145	145
E en mm	111	159	181	229	229
F en mm	43	60	77	103	103
pois en kg	6	14	19	37	40

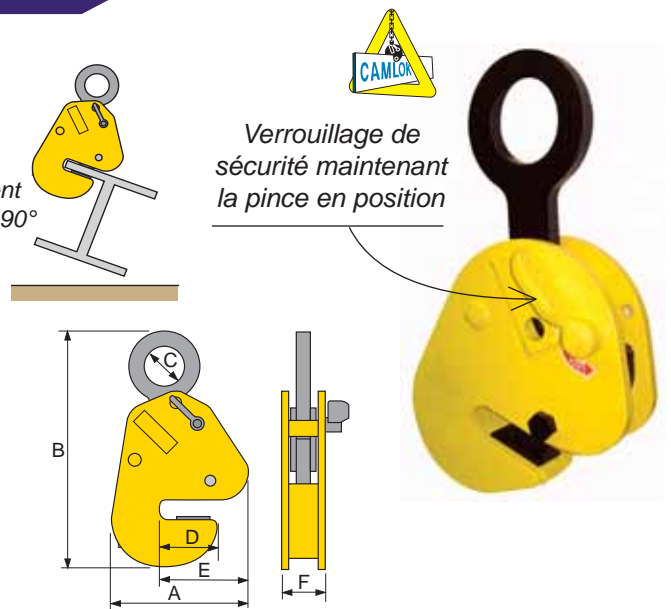

PINCE pour profilé en H « TTR » (rebords à la verticale)

CE réf. 6103

Vertical flange girder stacking clamp « TTR »

Levage de profilés en H : prise sur les rebords placés à la verticale (H)

Utilisation : unitairement ou par paire avec un palonnier

Dépose au sol du profilé en H pour stockage :
âme parallèle au sol, rebords à la verticale

Anneau de levage positionné pour être le plus près possible du centre de gravité

CODE	A075	B15	C30
C.M.U en kg	750	1500	3000
Capacité de levage mini (kg)	100	200	400
ouverture en mm	5-16	5-25	5-28
A en mm	132	175	193
B en mm	190	190	280
C en mm	50	71	80
D en mm	43	57	63
E en mm	65	77	81
F en mm	85	100	120
pois en kg	3,5	10	12

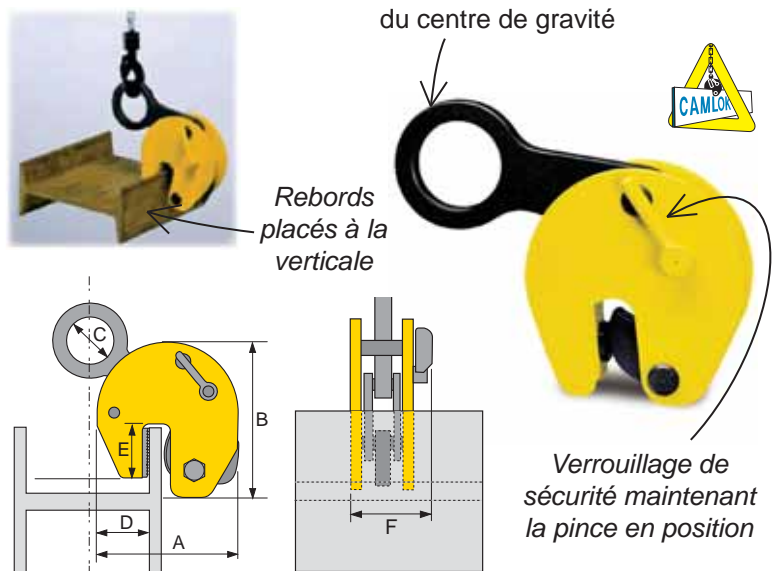

PINCE pour rails « CR »

CE réf. 6099

Single rail clamp « CR »

Levage de rails de chemin de fer ou rails « Burbach »

Longueur maximum des rails pouvant être manutentionnés avec une seule pince 6,1 m ; au-delà utiliser 2 pinces avec un palonnier

CODE	A10	B20
C.M.U en kg	1000	2000
numéro du rail	1	1
A (hauteur base->trou) mm	350	350
B (largeur) en mm	152	163
C (Ø trou) en mm	20	20
D x E (ouverture) en mm	90 x 46	90 x 46
pois en kg	13	13

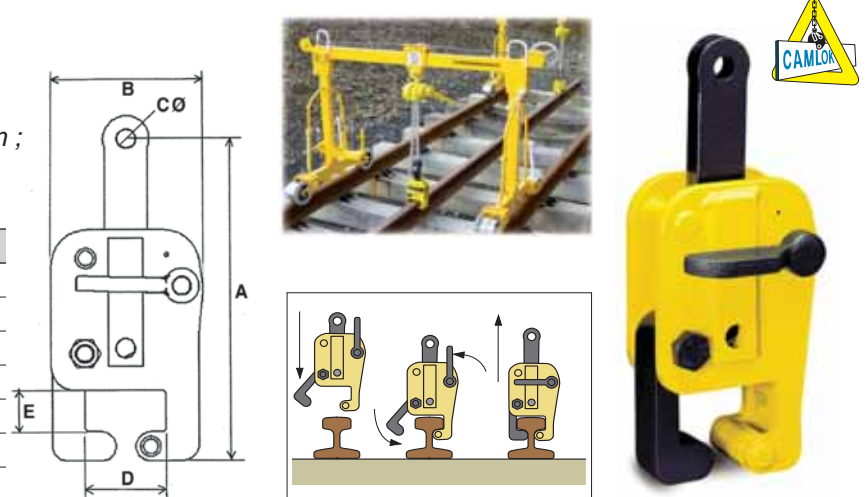

PINCE lève-fût vertical

CE réf. 6112

Vertical lifting drum clamp

Levage vertical de fûts métalliques à l'aide d'un palan, d'une grue, etc...

Construction mécano-soudée

CODE	A	B
C.M.U en kg	500	500
diamètre fût mini-maxi (mm)	400-500	500-600
H en mm	335	350
L en mm	690	790
T en mm	50	50
poids en kg	12	14

Verrouillage semi-automatique par auto-serrage

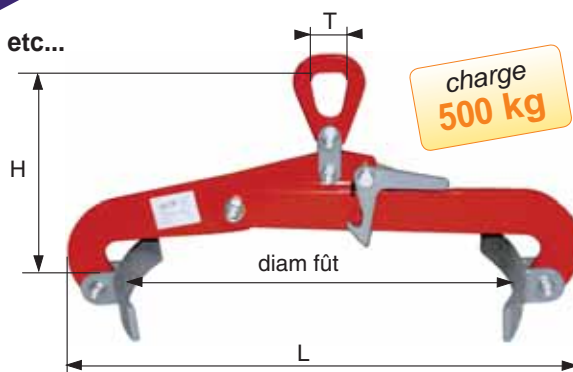
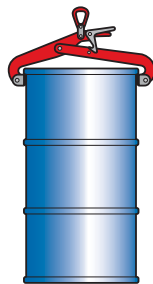

PINCE lève-fût horizontal

CE réf. 6113

Horizontal lifting drum clamp

Levage horizontal de fûts à l'aide d'un palan, d'une grue, etc...

Construction mécano-soudée

CODE	B
C.M.U en kg	500
diamètre fût mini-maxi (mm)	450 à 920
H en mm	220
L en mm	1060
T en mm	50
poids en kg	8

charge 500 kg

Verrouillage semi-automatique par auto-serrage

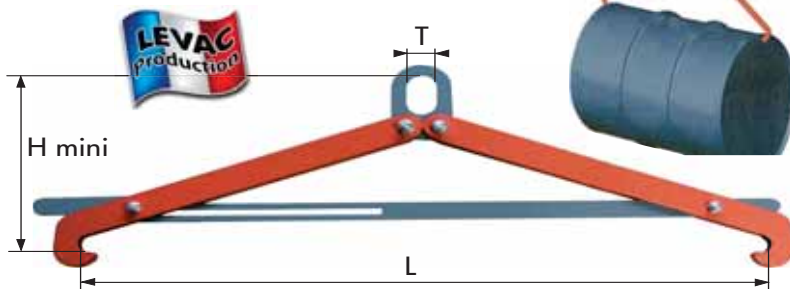

Fûts métalliques ou plastiques type MAUSER « L RING »

PINCE lève-fût vertical / à prise latérale

CE réf. 6115

Vertical lifting drum clamp (side gripping)

Levage de fûts à rebord de 215 à 220 litres (Ø600mm)

CODE	A
C.M.U en kg	500
J en mm	50
A en mm	330
C en mm	145
poids en kg	7,2



Verrouillage de sécurité automatique !

TRÈS MANIABLE ET LÉGÈRE !
UTILISATION EN BATTERIE AVEC UN PALONNIER !

charge 500 kg

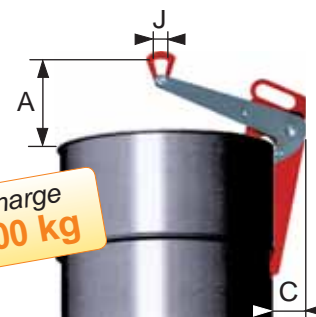

PINCE de levage et traction à serrage à vis « TSZ »

CE réf. 6120

Two-way screw clamp « TSZ »

Transport de pièces acier d'usinage et de laminage* autorisant la traction sur 2 axes différents.

Peut être utilisée avec palan à levier.

Cette pince dispose d'un système de serrage spécifique qui évite que l'axe de traction soit modifié.

CODE	A05	B15	C30	D50	E75
C.M.U (kg)	500	1500	3000	5000	7500
ouverture (mm)	0-28	0-35	0-35	0-40	0-40
B (mm)	43	60	67	85	92
C (mm)	45	55	65	75	75
D (mm)	125	158	195	230	240
E (mm)	72	93	114	133	143
F (mm)	83	99	120	150	162
G (mm)	26	35	46	55	65
H (mm)	16	24	34	40	50
I (mm)	12	16	17	18	23
J (mm)	35	50	60	75	80
poids (kg)	3	5	9	16	21

* Dureté maximum : 300 brinell

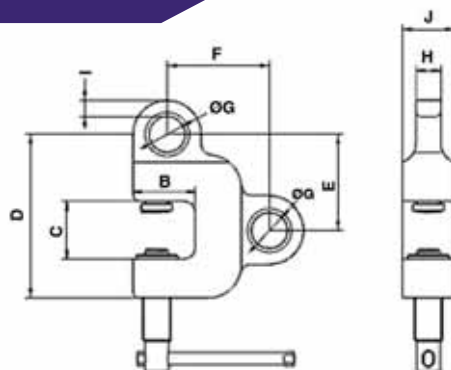

charge de 500 kg à 7500 kg

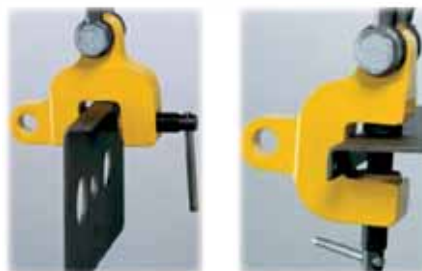

PINCE lève-bobines de fils acier / Feuillards « TDI »

CE réf. 6123

Inside coil grab « TDI »

Manutention de charges cylindriques creuses (bobines de fils acier, feuillards)

CODE	A01	B05	C10
C.M.U (Kg)	100	500	1000
Prise int. (mm)	220-420	400-600	500-700
A (mm)	790	1200	1200
B (mm)	455	610	600
C (mm)	550	800	900
D (mm)	80	100	100
G (mm)	60	92	92
H (mm)	15	15	15
poids (kg)	17	53	60

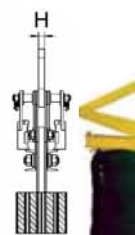
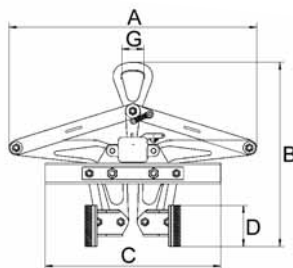

CÉ DE RETOURNEMENT pour bobines de feuillards « TCS »

CE réf. 6015

Coil turning hook « TCS »

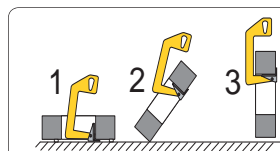

- 1 : crochet amené en position, le sabot sous la bobine
- 2 : le sabot pivote au cours du levage jusqu'en position verticale.
- 3 : manutention verticale de la bobine.

Levage et retournement de rouleaux de feuillards.

CODE	AA	AB	BA	BB	CA	CB	DA	DB
C.M.U (Kg)	500	500	1000	1000	2000	2000	3000	3000
L mini (mm)	50	100	100	200	100	200	100	200
L maxi (mm)	120	200	200	300	200	300	200	300
H maxi (mm)	330	330	460	460	420	420	610	610
D (mm)	220	300	300	400	300	400	300	400
poids (kg)	9	10	13	15	21	23	34	39

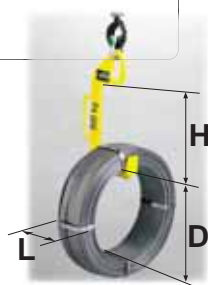

PRISE VERTICALE OU HORIZONTALE !



PINCE pour palplanches « CP »

CE réf. 6003

Pile pitching clamp « CP »

Préhension et mise en place des palplanches pour travaux d'étaie

Remplace avantageusement les manilles pour palplanches grâce au système de déverrouillage à distance, supprimant ainsi les longs et pénibles désaccouplements des manilles traditionnelles !

CODE	B15	C30	F60
C.M.U en Kg	2000	3000	6000
A en mm	228	228	228
B en mm	20	26	35
C en mm	50	63	89
D en mm	20	30	30
E en mm	337	344	304
F (fermée) en mm	200	210	225
poids en kg	19	23	33

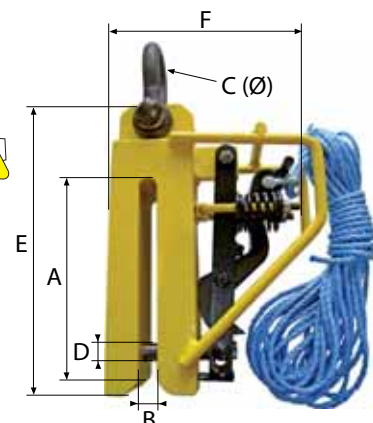

Corde Ø 7mm de 18m

Ces pinces ne sont pas conçues pour l'arrachage des palplanches et ne doivent en aucun cas être utilisées à cette fin.

PINCE d'extraction de structures souterraines « PP »

CE réf. 6004

Pile pulling clamp « PP »

Conçue pour extraire du sol les étais de tranchées et autres structures souterraines

CODE	A3	A8	B12
C.M.U (Kg)	3000	8000	12000
Ouverture (mm)	0-20	0-30	0-30
A (mm)	224	294	361
B (mm)	325	445	486
Ø C (mm)	20	30	40
D (mm)	88	109	145
E (mm)	147	194	190
F (mm)	25	42	41
G (mm)	123	146	167
H (mm)	60	72	90
I (mm)	20	25	30
poids (kg)	16	27,8	53

Ouverture étroite et profonde pour assurer une prise ferme et sécurisée.

Equipée d'un double mécanisme de verrouillage pour sécuriser le blocage lors de l'extraction des éléments !

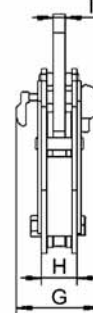
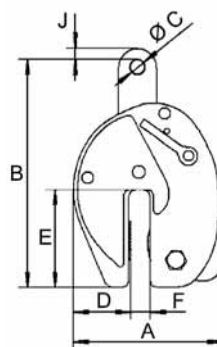

Applications : levage et recherche du centre de gravité de charges déséquilibrées avec élingue-câble ou élingue-chaîne

Fabrication sans soudure portante

Revêtement époxy à chaud

Coefficient de sécurité : 3

TÊTE POUR ÉLINGUE-CÂBLE

CODE (élingue-câble)	B	C	D
C.M.U à 45° (kg)	2000	3000	5000
C.M.U à 90° (kg)	1400	2100	3500
C.M.U à 120° (kg)	1000	1500	2500
Ø câble (mm)	10-11	13	18
A (mm)	290	318	424
C (mm)	140	152	210
B (mm)	77	100	111
D (mm)	67	72	96
E (mm)	26	32	29
F (mm)	24	20	41
G (mm)	29	30	42
poids (kg)	3	5	10

SE BLOQUE ET SE DÉBLOQUE AUTOMATIQUEMENT !



POUR ÉLINGUE-CÂBLE codes B, C, D

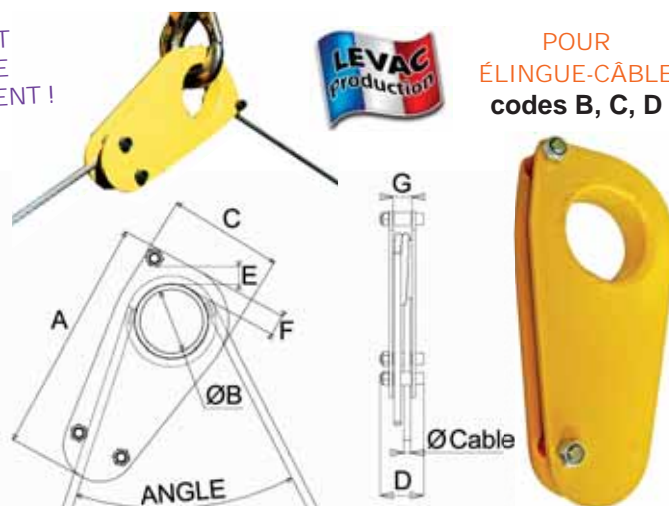

TÊTE POUR ÉLINGUE-CHAÎNE

CODE (élingue-chaîne)	G	H	I
C.M.U à 120° (kg)	1600	3000	4500
A (mm)	252	346	403
B x C (mm)	177 x 140	260 x 209	313 x 251
D x F (mm)	69 x 52	80 x 64	92 x 74
E (mm)	18	23	36
G (mm)	16	20	25
H (mm)	61	88	110
Ø chaîne (mm)	7	10	13
Ø trou (mm)	6	10	12
Épaisseur crochet (mm)	6	10	12
poids (kg)	4	11	19

ÉQUIPÉ D'UN VERROUILLAGE AUTOMATIQUE ET D'UN CÂBLE DE VERROUILLAGE !

POUR ÉLINGUE-CHAÎNE codes G, H, I

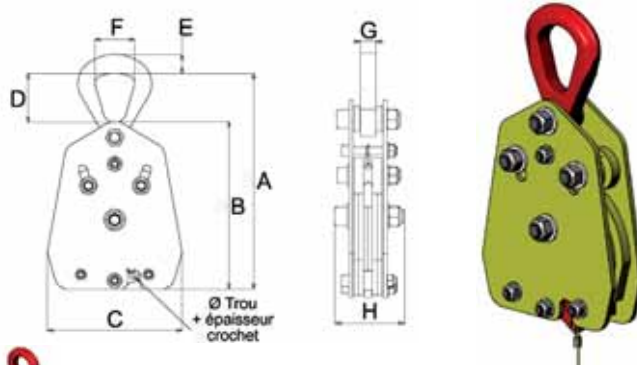

Avec élingue-câble (codes B, C, D)
CDG = Centre de Gravité

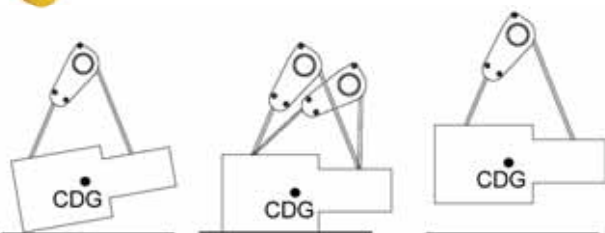

Avec élingue-chaîne (codes G, H, I)
CDG = Centre de Gravité

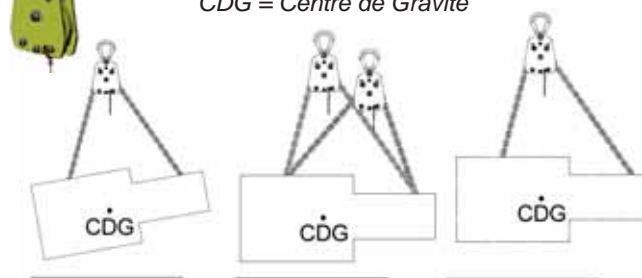

Fonctionnement et consignes :

En position libre (élingue détendue) : le câble ou la chaîne circule autour de la tête d'équilibrage, ce qui permet de la déplacer afin de la positionner au-dessus du centre de gravité supposé de la charge.

Lors du levage : l'élingue câble se bloque autour du tube grâce au tour mort
la tension de la chaîne verrouille automatiquement le positionnement

Si le déséquilibre est trop important, reposer la charge et relâcher suffisamment l'élingue afin de libérer la tension autour du tube ; Déverrouiller la chaîne à l'aide du câble d'ouverture, déplacer la tête avec le moyen de levage.

Recommencer l'opération jusqu'à obtenir la position recherchée, le déplacement de la pièce peut alors être effectué.

- Utiliser le diamètre de câble égal ou supérieur à celui indiqué dans le tableau et vérifier qu'il s'adapte sur la tête d'équilibrage (dans le cas d'un diamètre supérieur).
- Pour tout équilibrage nécessitant plus de 2 points d'accrochage, utiliser plusieurs têtes d'équilibrage.
- La répartition des efforts ne doit pas dépasser 70% sur 1 brin et 30% sur l'autre.
- Veiller à placer les points d'accrochage de la chaîne sur la pièce à lever de façon à obtenir un angle d'élingage maxi de 120°.
- Utiliser une chaîne de dimension et CMU adaptées à la tête d'équilibrage (chaîne classe 8 DIN/ISO 3076).

Pour la manutention d'éléments de construction (briques, pierres, tuiles, etc...) sur une palette

Livré entièrement monté avec chaîne de retenue

Réglable en hauteur et en largeur (fourches)

ÉQUILIBRAGE MANUEL

CODE	A	B	ARLH	BRLH	E
C.M.U en kg	600	1000	1500	2000	3000
hauteur mini en mm	1100	1100	1100	1100	1100
hauteur maxi en mm	1700	1700	1700	1700	1700
E mini-maxi (mm)	140-780	140-780	140-780	190-790	190-790
Épaisseur fourches (mm)	40	40	40	40	50
Largeur fourches (mm)	108	90	100	120	120
Longueur fourches (mm)	1000	1000	1000	970	1000
Hauteur totale (position basse) (mm)	1670	1700	1700	1750	1765
Longueur totale (mm)	1114	1162	1162	1170	1170
Largeur totale (mm)	980	950	980	1062	1020
poids en kg	90	120	135	188	220

Déplacer l'anneau porteur afin que les 2 fourches se placent à l'horizontale

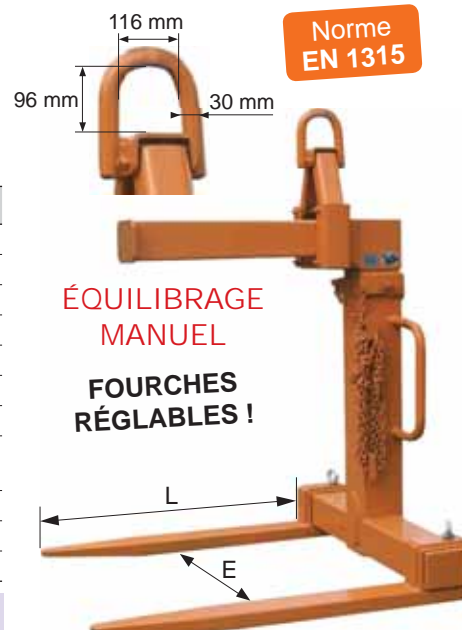

ÉQUILIBRAGE AUTOMATIQUE À RESSORT

CODE	AR	BR	CR	DR	ER
C.M.U en kg	600	1000	1500	2000	3000
hauteur mini en mm	1150	1150	1150	1115	1150
hauteur maxi en mm	1750	1750	1750	1715	1750
E mini-maxi (mm)	140-780	140-780	140-780	190-790	190-790
Épaisseur fourches (mm)	40	40	40	40	50
Largeur fourches (mm)	108	90	100	120	120
Longueur fourches (mm)	1000	1000	1000	970	1000
Hauteur totale (position basse) (mm)	1810	1810	1815	2450	2455
Longueur totale (mm)	1114	1162	1163	1170	1170
Largeur totale (mm)	980	950	980	1062	1000
poids en kg	100	130	145	198	230

Les 2 fourches se placent à l'horizontale grâce à un ressort extérieur
Veiller à charger le lève-palette uniformément

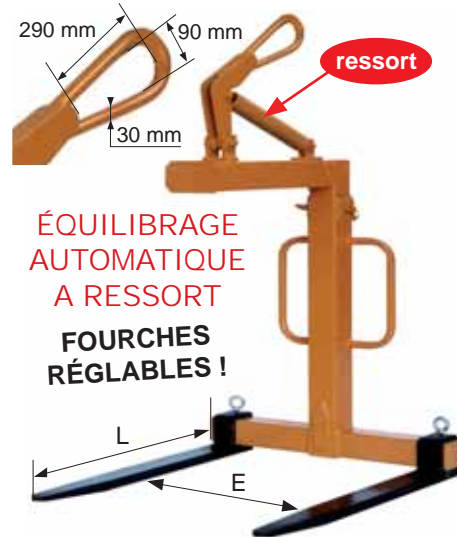

PALONNIER « BIG-BAG » et Sac

Transport des Big-Bags par fourches de chariot élévateur ou crochet de grue

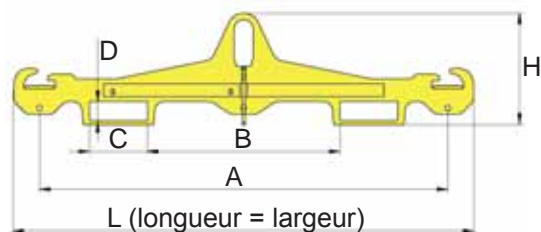

NOUVELLE FABRICATION!



manilles en option



SAC À GRAVATS « BIG-BAG »

En polypropylène tissé traité anti UV. Fond plat. Ouverture totale. Sangle de levage 30 cm

CODE	SAC
C.M.U en kg	1500
Largeur (mm)	900
Longueur hors tout (mm)	900
Hauteur hors tout (mm)	1200
Poids en kg	1

PALONNIER monopoutre standard

CE réf. 6055

Fixed spreader beam

Marquage de la charge maximale d'utilisation (CMU)
Plaque du constructeur (n° de fabrication)

CROCHETS ET MANILLES
sur demande

réf 5130  **Détail PAGE 72**

réf 5221  **Détail PAGE 103**

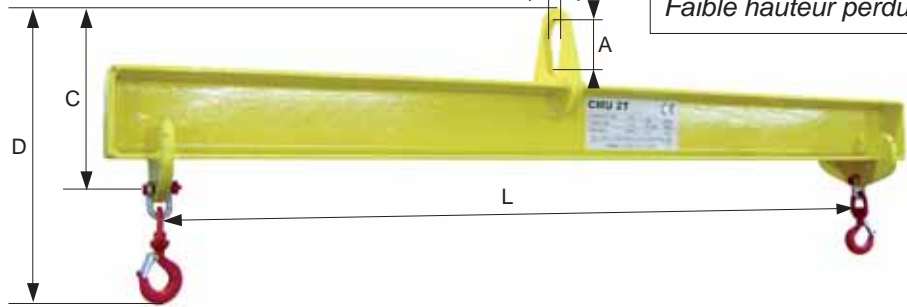

Suspension par anneau central
Faible hauteur perdue

AUTRES CHARGES ET AUTRES DIMENSIONS SUR SIMPLE DEMANDE

CODE	A01	A02	A03	A04	A05	A06	B01	B02	B03	B04	B05	B06	C01	C02	C03
C.M.U en kg	1000	1000	1000	1000	1000	1000	2000	2000	2000	2000	2000	2000	3000	3000	3000
L en mètres	1	2	3	4	5	6	1	2	3	4	5	6	1	2	3
A en mm	90	90	90	90	90	90	105	105	105	105	105	105	120	120	120
B en mm	60	60	60	60	60	60	70	70	70	70	70	70	80	80	80
C en mm	221	221	239	261	283	-	236	278	296	317	338	-	276	317	339
D en mm	378	378	396	418	440	-	393	435	453	474	495	-	471	512	534
Poids en kg	37	62	88	115	162	-	38	59	103	156	229	-	30	75	123

CODE	C04	C05	C06	D01	D02	D03	D04	D05	D06	E01	E02	E03	E04	E05	E06
C.M.U en kg	3000	3000	3000	4000	4000	4000	4000	4000	4000	5000	5000	5000	5000	5000	5000
L en mètres	4	5	6	1	2	3	4	5	6	1	2	3	4	5	6
A en mm	120	120	120	135	135	135	135	135	135	150	150	150	150	150	150
B en mm	80	80	80	90	90	90	90	90	90	100	100	100	100	100	100
C en mm	361	384	-	315	355	376	397	420	-	358	398	420	442	464	-
D en mm	556	579	-	535	575	596	617	640	-	578	618	640	662	684	-
Poids en kg	188	276	-	38	95	148	227	335	-	60	109	185	273	376	-

PALONNIER monopoutre standard « RÉGLABLE »

CE réf. 6056

Adjustable spreader beam

Utilisation asymétrique possible (levage de pièces déséquilibrées)

CROCHETS
réf 5130  **Détail PAGE 72**

MANILLES
réf 5221  **Détail PAGE 103**

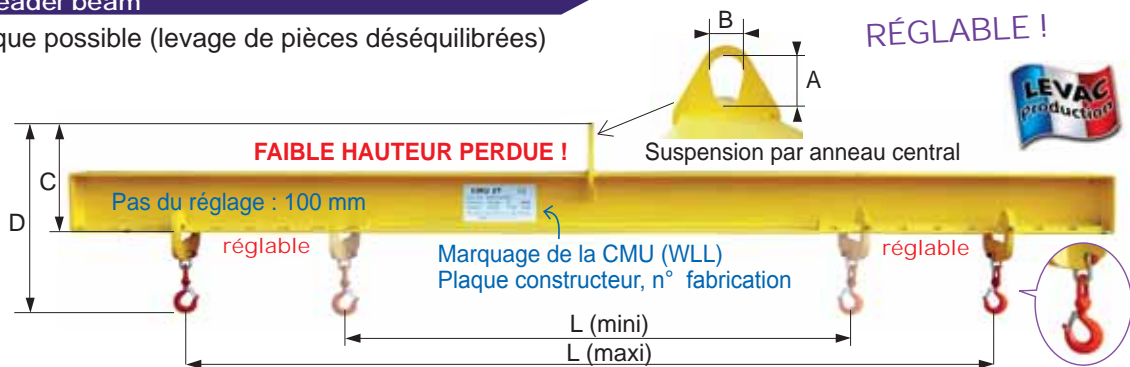

RÉGLABLE !

AUTRES CHARGES ET AUTRES DIMENSIONS SUR SIMPLE DEMANDE

CODE	A01	A02	A03	A04	A05	A06	B01	B02	B03	B04	B05	B06	C01	C02
C.M.U en kg	1000	1000	1000	1000	1000	1000	2000	2000	2000	2000	2000	2000	3000	3000
L maxi en mètres	1	2	3	4	5	6	1	2	3	4	5	6	1	2
L mini en mètres	0,6	1	1,4	2	2,4	4	0,6	1	1,4	2	2,4	4	0,6	1
A en mm	90	90	90	90	90	90	105	105	105	105	105	105	120	120
B en mm	60	60	60	60	60	60	70	70	70	70	70	70	80	80
C en mm	237	233	256	276	296	-	258	297	320	340	359	-	306	348
D en mm	394	390	413	433	453	-	415	454	477	497	516	-	501	543
Poids en kg	23	41	69	113	168	-	37	65	128	168	280	328	33	82

CODE	C03	C04	C05	C06	D01	D02	D03	D04	D05	D06	E02	E03	E04	E05	E06
C.M.U en kg	3000	3000	3000	3000	4000	4000	4000	4000	4000	4000	5000	5000	5000	5000	5000
L maxi en mètres	3	4	5	6	1	2	3	4	5	6	2	3	4	5	6
L mini en mètres	1,4	2	2,4	4	0,6	1	1,4	2	2,4	4	1	1,4	2	2,4	4
A en mm	120	120	120	120	135	135	135	135	135	135	150	150	150	150	150
B en mm	80	80	80	80	90	90	90	90	90	90	100	100	100	100	100
C en mm	368	389	411	-	344	385	404	431	451	-	421	444	465	488	-
D en mm	563	584	606	-	564	605	624	651	671	-	641	664	685	708	-
Poids en kg	133	201	292	-	43	100	180	240	378	450	120	221	285	433	525

PORTIQUE roulant

CE réf. 6125

Movable gantry crane

ÉQUIPEMENTS :



PALANS ÉLECTRIQUES

Détail PAGE 118 119



PALANS MANUELS

Détail PAGE 116



CHARIOTS PORTE-PALAN réf 6065, 6071 ou 6073

Détail PAGE 121

Autres caractéristiques sur demande

	500 kg		
Portée 2,5 m CODE :	A30	A35	A40
Portée 3 m CODE :	B30	B35	B40
Portée 4 m CODE :	C30	C35	C40
C.M.U en kg	500	500	500
Hauteur sous-fer (m)	3 m	3,5 m	4 m
Poids (kg) Portée 2,5 m	210	220	275
Poids (kg) Portée 3 m	223	230	270
Poids (kg) Portée 4 m	232	270	305

	1000 kg			1500 kg			2000 kg			3000 kg		
Portée 2,5 m CODE :	E30	E35	E40	I30	I35	I40	M30	M35	M40	Q30	Q35	Q40
Portée 3 m CODE :	F30	F35	F40	J30	J35	J40	N30	N35	N40	R30	R35	R40
Portée 4 m CODE :	G30	G35	G40	K30	K35	K40	O30	O35	O40	S30	S35	S40
C.M.U en kg	1000	1000	1000	1500	1500	1500	2000	2000	2000	3000	3000	3000
Hauteur sous-fer (m)	3 m	3,5 m	4 m	3 m	3,5 m	4 m	3 m	3,5 m	4 m	3 m	3,5 m	4 m
Poids (kg) Portée 2,5 m	257	270	285	365	385	480	450	495	500	590	564	690
Poids (kg) Portée 3 m	268	368	386	375	300	490	433	490	535	610	640	715
Poids (kg) Portée 4 m	300	305	408	400	520	515	500	535	545	655	685	630

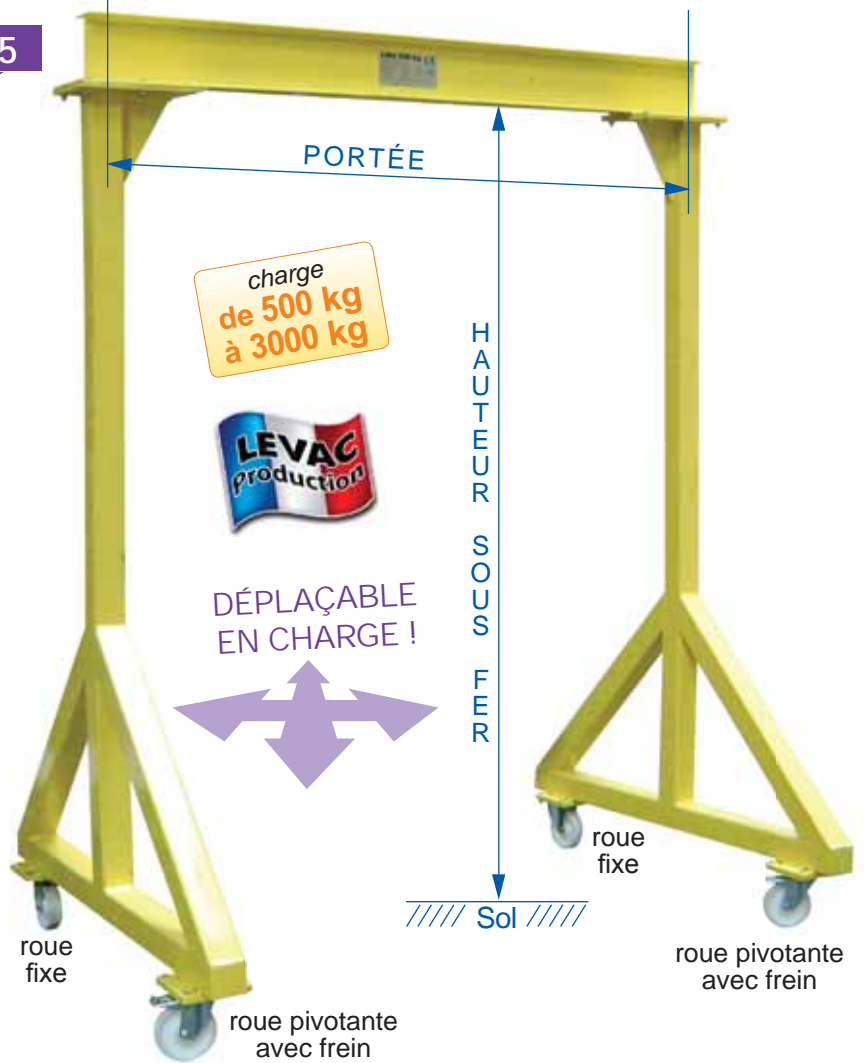

POTENCE pour fourches de chariot élévateur

CE réf. 6128

Fork-lift-truck bracket

Pour créer rapidement un point de levage sur un chariot élévateur

Revêtu epoxy à chaud
Coefficient d'utilisation 1/3

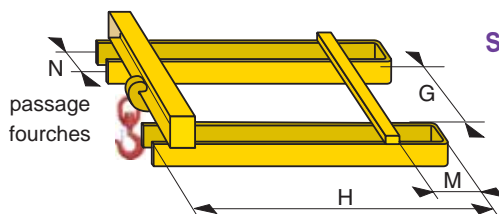

SYSTÈME SIMPLE ET ROBUSTE !
SANS SOUDURES PORTANTES !

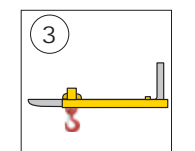
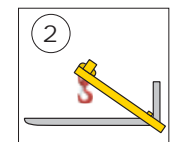
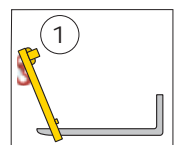
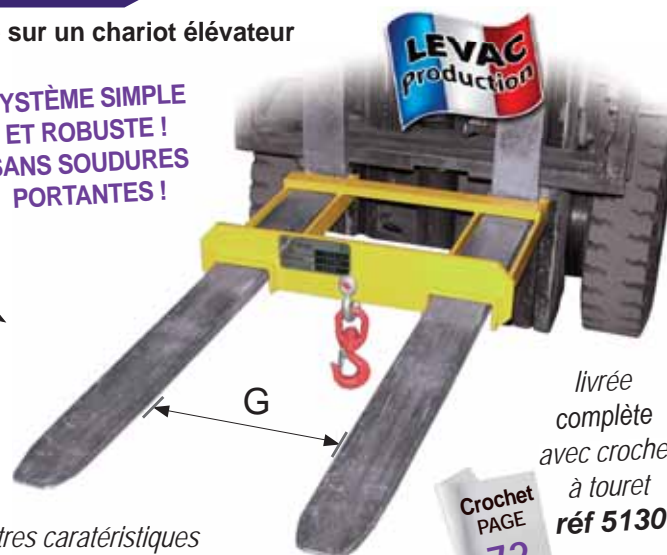

CODE	A	B
C.M.U en kg	1500	3000
G en mm	330	500
H en mm	525	625
M en mm	80	110
N en mm	120	170
poids en kg	20	40

Autres caractéristiques sur demande

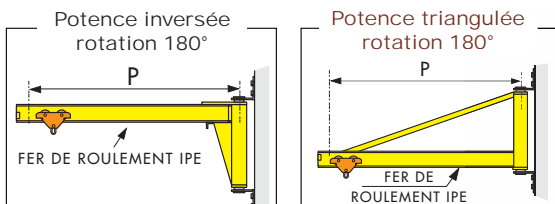

ÉQUIPEMENT EN OPTIONS :

- Palans électriques ou manuels
- Chariot porte-palan
- Ligne d'alimentation
- Interrupteur cadenassable
- Ralentisseur de rotation



Potence livrée sans palan ni chariot

Autres caractéristiques sur demande

CODE Inversée	A02	A03	A04	A05	A06	B02	B03	B04	B05	B06	C02	C03	C04	C05	C06
CODE Triangulée	AT02	AT03	AT04	AT05	-	BT02	BT03	BT04	BT05	-	CT02	CT03	CT04	CT05	CT06
C.M.U en kg	150	150	150	150	150	250	250	250	250	250	500	500	500	500	500
P (portée) en mètres	2	3	4	5	6	2	3	4	5	6	2	3	4	5	6
Inversée : I.P.E de	180	180	180	200	200	180	180	180	240	240	180	240	240	300	300
Triangulée : I.P.E de	120	120	120	160	-	120	120	120	160	-	120	120	160	200	200
pois en kg	83	102	120	161	200	83	103	123	217	-	84	153	185	321	-

CODE Inversée	D02	D03	D04	D05	E02	E03	E04	E05	F02	F03	F04	F05	F06	H02	H03	H04
CODE Triangulée	DT02	DT03	DT04	DT05	ET02	ET03	ET04	ET05	FT02	FT03	-	-	-	-	-	-
C.M.U en kg	1000	1000	1000	1000	1500	1500	1500	1500	2000	2000	2000	2000	2000	3200	3200	3200
P (portée) en mètres	2	3	4	5	2	3	4	5	2	3	4	5	6	2	3	4
Inversée : I.P.E de	240	300	300	360	300	300	360	400	300	300	400	450	500	360	450	500
Triangulée : I.P.E de	160	160	200	240	240	240	270	-	240	270	-	-	-	-	-	-
pois en kg	107	234	277	457	190	234	399	506	87	131	273	400	-	120	240	374

POTENCE au sol à rotation à 360°

Potence livrée sans palan ni chariot en hauteur standard de 3 mètres

Peut être équipée de :

- palans électriques réf 6050, 6052 et 6053
- palans manuels réf 6051 et chariots porte-palan réf 6065, 6071 et 6073

Limiteur de rotation en option

Montage de la flèche sur roulement à rouleau oscillant sur la partie supérieure

Boîtier à galets avec roulements à la partie inférieure

OPTIONS :

- palans manuel ou électrique
- interrupteur cadenassable (obligatoire pour palans électriques)
- collecteur alimentation (obligatoire pour palans électriques)
- ligne d'alimentation, coffret de rotation
- gabarit + tiges, motorisation haut et bas
- semelle de répartition à cheviller
- hauteur sous fer différente

Potence triangulée

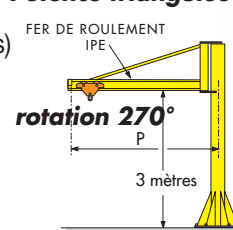

Potence inversée

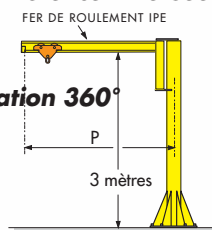

Potence livrée sans palan ni chariot

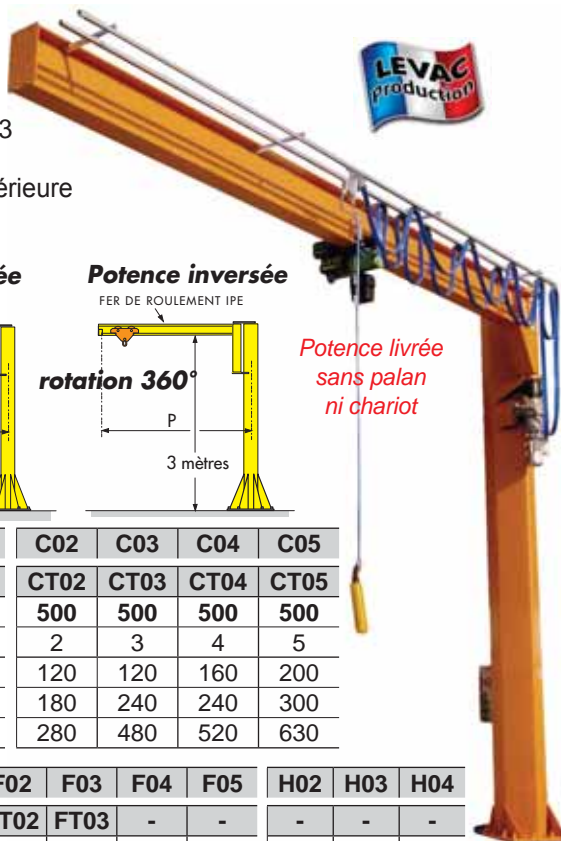

Autres caractéristiques sur demande

CODE Inversée	A02	A03	A04	A05	B02	B03	B04	B05	C02	C03	C04	C05
CODE Triangulée	AT02	AT03	AT04	AT05	BT02	BT03	BT04	BT05	CT02	CT03	CT04	CT05
C.M.U en kg	150	150	150	150	250	250	250	250	500	500	500	500
P (portée) en m	2	3	4	5	2	3	4	5	2	3	4	5
I.P.E (triangulée) de	120	120	120	160	120	120	120	160	120	120	160	200
I.P.E (inversée) de	180	180	180	200	180	180	240	240	180	240	240	300
pois en kg	280	295	320	450	280	295	420	550	280	480	520	630

CODE Inversée	D02	D03	D04	D05	E02	E03	E04	E05	F02	F03	F04	F05	H02	H03	H04
CODE Triangulée	DT02	DT03	DT04	DT05	ET02	ET03	ET04	ET05	FT02	FT03	-	-	-	-	-
C.M.U en kg	1000	1000	1000	1000	1600	1600	1600	1600	2000	2000	2000	2000	3200	3200	3200
P (portée) en m	2	3	4	5	2	3	4	5	2	3	4	5	2	3	4
I.P.E (triangulée) de	160	160	200	240	240	240	270	270	240	270	-	-	-	-	-
I.P.E (inversée) de	240	300	300	360	300	360	360	400	300	360	400	450	360	450	500
pois en kg	450	530	670	800	500	680	900	970	240	840	900	1350	780	950	1350