

LEVAC

ACCESSOIRES DE LEVAGE
ET DE MANUTENTION

Levez !
Basculez !
Positionnez !
Retournez !
orientez !

EN TOUTE SÉCURITÉ !

Spécial ANNEAUX de LEVAGE et ancrages

GRADE
80

GRADE
100

acier
galva
ou
INOX



à visser

articulés

antichûte



orientables

à souder ...

www.levac.fr



ISO 9001

BUREAU VERITAS
Certification



ANNEAUX ARTICULÉS / ORIENTABLES

Anneau de levage femelle Orientable à 360° GRADE 100

Réf. 50-810F

SYSTÈME
AUTO-BLOQUANT
INTÉGRÉ

CE Norme
EN 1677

GRADE
100

Rotation
à 360°

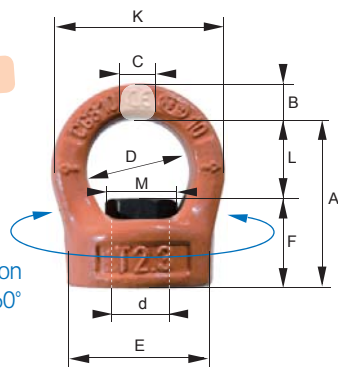

Point d'ancrage destiné au levage des charges, utilisable en présence de goujons et/ou de tiges filetées.

- Coefficient de sécurité de 4 dans toutes les directions de charge
- Indiqué pour le levage sécurisé conformément à la Directive-Machines 2006/42/CE
- Conçu, testé et certifié selon les normes techniques GS-MO 1504 - EN 1677
- Testé 100 % Magnaflex et à 20.000 cycles d'utilisation !
- Écrou imperdable
- Vissage à l'aide d'une clé polygonale

CODE	CMU kg	Ø d mm	A mm	B mm	C mm	D mm	E mm	F mm	K mm	L mm	M mm	Poids kg
A	300	M8	44,5	8	10	29	32	21,5	45	23	13	0,17
B	400	M10	44,5	8	10	29	32	21,5	45	23	14	0,20
C	750	M12	53,5	11	11	34	44	26,5	56	27	16	0,39
D	1500	M16	59,5	13	14,5	39	56	30,5	65	29	21	0,69
E	2500	M20	67	14	17	42	58	33	70	34	26	0,71
F	3200	M24	80	18	19	52	73	40	88	40	30	1,70
G	4500	M30	101	22	27	62	80	51	106	50	36	2,44

Anneau de levage mâle à émerillon Orientable à 360° GRADE 100

Réf. 50-807

IDÉAL POUR LES
ANGLES À 90°

CE Norme
EN 1677

GRADE
100

Rotation
à 360°

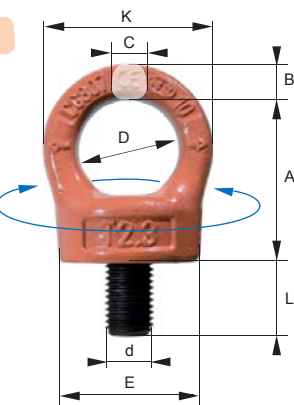

Point d'ancrage destiné au levage des charges.

- Coefficient de sécurité de 4 dans toutes les directions de charge
- Indiqué pour le levage sécurisé conformément à la Directive-Machines 2006/42/CE
- Conçu, testé et certifié selon les normes techniques GS-MO 1504 - EN 1677
- Testé 100 % Magnaflex et à 20.000 cycles d'utilisation !
- Idéal pour angles à 90°
- Vis imperdable

CODE	CMU kg	Ø d mm	A mm	B mm	C mm	D mm	E mm	K mm	L mm	Poids kg
A	300	M8	44,5	8	10	29	32	45	12	0,30
B	400	M10	44,5	8	10	29	32	45	16	0,30
C	750	M12	53,5	11	11	34	44	56	18	0,46
D	1500	M16	56,5	13	14,5	39	56	65	24	0,90
E	2500	M20	67	14	17	42	58	70	30	1,15
F	3200	M24	80	18	19	52	73	88	36	2,05
G	4500	M30	101	22	27	62	80	106	43	4,00
H	7000	M36	125	37	38	80	95	154	54	6,70
J	9000	M42	148	40	41	90	105	170	64	9,50
K	12000	M48	165	45	47	95	120	185	72	13,4

Anneau de levage à émerillon Orientable à 360° à vis à longueur variable GRADE 100

Réf. 50-810

CE Norme
EN 1677

Rotation
à 360°

GRADE
100

RONDELLE
+ CONTRE-ÉCROU
EN OPTION



Point d'ancrage destiné au levage des charges, utilisable en présence de trous débouchants et/ou de trous borgnes taraudés.

- Coefficient de sécurité de 4 dans toutes les directions de charge
- Indiqué pour le levage sécurisé conformément à la Directive-Machines 2006/42/CE
- Conçu, testé et certifié selon les normes techniques GS-MO 1504 - EN 1677
- Testé 100 % Magnaflex et à 20.000 cycles d'utilisation !
- Vis à tête cylindrique à six pans creux cl. 10.9 d'une longueur variable selon la norme UNI5931-DIN912

CODE	CMU kg	Ø d mm	A mm	B mm	C mm	D mm	E mm	K mm	L mm
A	400	M8	44,5	8	10	29	32	45	SUR DEMANDE
B	400	M10	44,5	8	10	29	32	45	
C	750	M12	53,5	11	11	34	44	56	
D	1500	M16	59,5	13	14,5	39	56	65	
E	2300	M20	67	14	17	42	58	70	
F	3200	M24	80	18	19	52	73	88	
G	4500	M30	101	22	27	62	80	106	

ANNEAUX ARTICULÉS / ORIENTABLES

Anneau de levage twister à roulement - Orientable à 360°

GRADE 100

Réf. 50-817

CE

Norme
EN 1677

GRADE
100

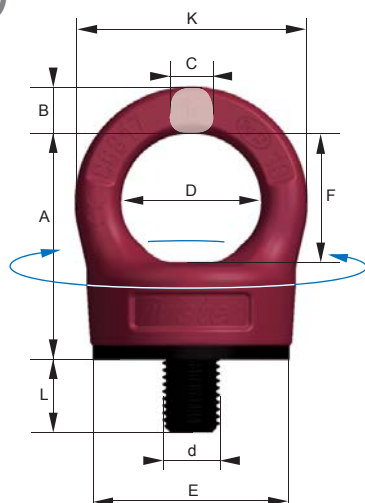

Point d'ancrage destiné au levage de charges, adapté à la rotation continue sous charge avec tirage axial.

- Coefficient de sécurité de 4 dans toutes les directions de charge
- Indiqué pour le levage sécurisé conformément à la Directive-Machines 2006/42/CE
- Conçu, testé et certifié selon les normes techniques GS-MO 1504 - EN 1677
- Testé 100 % Magnaflex et à 20.000 cycles d'utilisation !
- Orientable à 360°
- Idéal pour la rotation sous charge
- Écrou imperdable

CODE	CMU kg	Ø d mm	A mm	B mm	C mm	D mm	E mm	F mm	K mm	L mm	Poids kg
A	750	M12	53,5	11	11	34	44	32	56	18	0,46
B	1500	M16	56,5	13	14,5	39	56	33	65	24	0,90
C	2500	M20	67	14	17	42	58	40	70	30	1,15
D	3200	M24	80	18	19	52	73	44,5	88	38,5	2,05
E	4500	M30	101	22	27	62	80	53	106	44	4,00

Anneau rotatif « antichûte » - Orientable à 360°

GRADE 100

Réf. 50-900

CE

GRADE
100

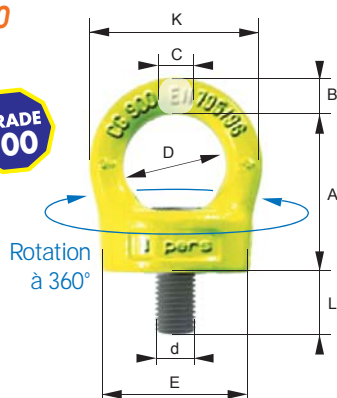

HOMOLOGUÉ E.P.I. selon la norme EN 795

Point d'arrêt sécurisé pour ancrage d'un dispositif anti-chûte (harnais conforme EN 361) et d'un système de raccordement propre (conforme EN 362), afin de prévenir toute chute lors de travaux en hauteur.

Conçu de manière à ne permettre le démontage qu'à l'aide d'une clé spéciale fournie avec le dispositif

CODE	Capacité	Ø d mm	A mm	B mm	C mm	D mm	E mm	K mm	L mm	Couple de serrage Nm	Poids kg
A	1 personne	M12	53,5	11	11	34	44	56	18	28	0,46
B	2 personnes	M16	59,5	13	14,5	39	56	65	24	70	0,90

Anneau rotatif « antichûte » à vis à longueur variable - Orientable à 360°

GRADE 100

Réf. 50-901

CE

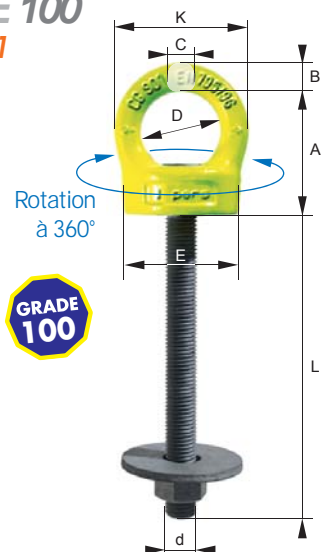

HOMOLOGUÉ E.P.I. selon la norme EN 795

Point d'arrêt sécurisé pour ancrage d'un dispositif anti-chûte (harnais conforme EN 361) et d'un système de raccordement propre (conforme EN 362), afin de prévenir toute chute lors de travaux en hauteur.

Conçu de manière à ne permettre le démontage qu'à l'aide d'une clé spéciale fournie avec le dispositif

CODE	Capacité	Ø d mm	A mm	B mm	C mm	D mm	E mm	K mm	L mm	Couple de serrage Nm	Poids kg
A	1 personne	M12	53,5	11	11	34	44	56	150	28	0,46
B	2 personnes	M16	59,5	13	14,5	39	56	65	150	70	0,90

ANNEAUX ARTICULÉS / ORIENTABLES

Anneau de levage « articulé » à émerillon - Orientable à 360°

GRADE 80 CE

Réf. 50-800 + CODE

Norme
EN 1677

GRADE 80

Anneau basculant à 180° à auto-alignement

Destiné au levage, généralement utilisé pour tourner ou basculer de lourdes charges ; orientable sous charge.

- Coefficient de sécurité 4 dans toutes les directions de charge
- Conçu, testé et certifié selon les normes techniques GS-MO 1504 - EN 1677
- Pour le levage sécurisé conformément à la directive Machines 2006/42/CE
- Testé 100% Magnaflex et à 20.000 cycles d'utilisation !
- Assemblé avec des billes afin de faciliter l'orientation de la charge

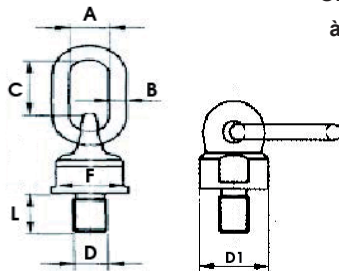

CODE	CMU kg	Ø D mm	L mm	A mm	B mm	C mm	F mm	D1 mm	Poids kg
A	300	M10	18	30	13	46	30	38	0,48
B	500	M12	18	30	13	46	30	38	0,50
C	500	M12	25	30	13	46	30	38	0,50
D	500	M14	20	30	13	46	30	38	0,50
E	1120	M16	20	30	13	46	30	38	0,53
F	1120	M16	30	30	13	46	30	38	0,53
G	1120	M20	30	30	13	46	30	38	0,53
H	1120	M24	30	30	13	46	30	38	0,53
J	2000	M20	30	34	16	57	40	50	1,05
K	2000	M20	40	34	16	57	40	50	1,05
L	2000	M20	50	34	16	57	40	50	1,05
M	2000	M20	70	34	16	57	40	50	1,05
N	3150	M24	30	40	19	70	48	58	1,63
O	3150	M24	45	40	19	70	48	58	1,63
P	3150	M24	50	40	19	70	48	58	1,63
Q	3150	M30	35	40	19	70	48	58	1,63
R	5300	M30	35	40	20	65	65	75	2,23
S	8000	M30	35	50	22	90	75	85	5,30
T	8000	M36	54	52	22	90	75	85	4,72
U	10000	M36	50	70	30	120	95	120	10,0
V	10000	M42	50	50	22	90	75	85	4,94
W	10000	M42	63	50	22	90	75	85	4,94
X	15000	M48	60	70	30	120	95	120	10,0
Y	15000	M56	78	70	30	120	95	120	10,0
Z	15000	M64	96	70	30	120	95	120	10,0

Anneau de levage « émerillon à oeil »

GRADE 100

Réf. 50-800X

CE

Norme
EN 1677

GRADE 100

Anneau basculant à 180° à auto-alignement

Destiné au levage, généralement utilisé pour tourner ou basculer de lourdes charges ; orientable sous charge.

- Coefficient de sécurité 4 dans toutes les directions de charge
- Pour le levage sécurisé conformément à la directive Machines 2006/42/CE
- Conçu, testé et certifié selon les normes techniques : GS-MO 1504 et EN 1677
- Testé 100% Magnaflex et à 20.000 cycles d'utilisation !
- Assemblé avec des billes afin de faciliter l'orientation de la charge

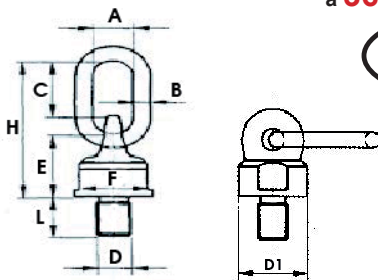

CODE	CMU kg	Ø D mm	L mm	A mm	B mm	C mm	E mm	H mm	F mm	D1 mm	Poids kg
A	1400	M16	20	30	13	46	50	105	30	38	0,53
B	2500	M20	30	34	16	57	50	105	30	38	1,05
C	4000	M24	30	40	19	70	50	105	30	38	1,63
D	6700	M36	54	40	20	65	50	105	30	38	2,23

Anneau de levage à visser Orientable à 360°

GRADE 80 CE Réf. 50-801 + CODE

GRADE 80

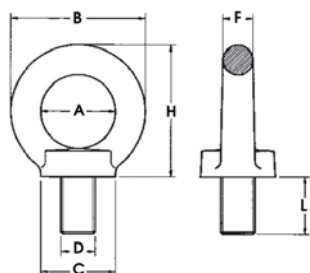

CODE	CMU levage vertical kg	Ø D mm	L mm	A mm	B mm	C mm	F mm	H mm	Poids kg
A	400	M6	15	25	45	25	10	45	0,09
B	800	M8	15	25	45	25	10	45	0,09
C	1000	M10	16	25	45	25	10	45	0,11
D	1600	M12	22	35	63	35	14	62	0,27
E	3000	M14	20	35	63	35	14	62	0,29
F	4000	M16	29	35	63	35	14	62	0,31
G	6000	M20	32	50	90	50	20	90	0,86
H	8000	M24	40	50	90	50	20	90	0,90
J	12000	M30	45	60	108	65	24	109	1,70

ANNEAUX ARTICULÉS / ORIENTABLES

Anneau de levage à visser « à émerillon » - Orientable à 360°

GRADE 100

Réf. 5009 + CODE

Norme EN 1677-1

- Permet une répartition homogène de la charge
- Coefficient de sécurité : 5



Pivotant à 180°

GRADE 100

ORIENTABLE à 360°

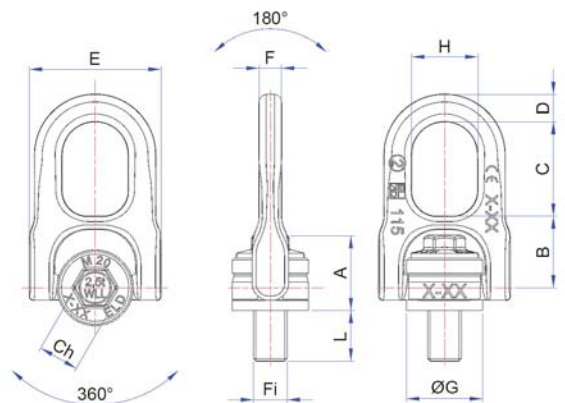

DOUBLE ARTICULATION pour une élingue parfaitement alignée ! ... et dans toutes les directions !

CODE	CMU kg	Fi mm	L mm	A mm	B mm	C mm	D mm	E mm	F mm	G mm	H mm	Ch mm	Poids kg
A	300	M8	14	31,5	32	40	11	54	9	30	29	17	0,31
B	600	M10	17	31,5	32	40	11	54	9	30	29	17	0,32
C	1000	M12	21	31,5	32	40	11	54	9	30	29	17	0,33
E	1600	M16	27	45	42,5	56	16,5	78	13,3	45	39	22	1,00
G	2500	M20	30	45	42,5	56	16,5	78	13,3	45	39	22	1,05
I	4000	M24	36	60,5	59	85	25	119	20	60	60	32	3,00
J	6300	M30	45	60,5	59	85	25	119	20	60	60	32	3,10

Anneau de levage à visser « émerillon à étrier » - Orientable à 360°

GRADE 100

Réf. 50-806 + CODE

Norme EN 1677

CE

IDÉAL POUR LES ANGLES À 90°

GRADE 100



ORIENTABLE à 360°

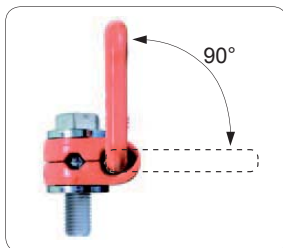

- Coefficient de sécurité : 4 dans toutes les directions de charge
- Pour le levage sécurisé conformément à la directive Machines 2006/42/CE
- Conçu, testé et certifié selon les normes techniques GS-MO 1504, EN 1677
- Testé 100% Magnaflex et à 20.000 cycles d'utilisation !
- Vis protégée par le système GEOMET garantissant une protection durable
- Idéal pour les angles à 90°
- Vis impérdrable

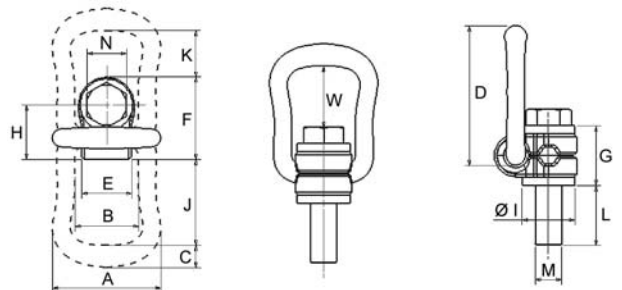

CODE	CMU kg	Ø M mm	A mm	B mm	C mm	D mm	E mm	F mm	G mm	H mm	I mm	J mm	K mm	L mm	N mm	W mm	Poids kg
A	300	M8	57	34	10	78	24	41	30	26,5	25	51	35	15	13	43	0,28
B	630	M10	57	34	10	78	24	41	30	26,5	25	51	35	15	17	42	0,29
C	1000	M12	66	38	13,5	85	30	50	36	33	32	52	28	23	19	40	0,50
D	1500	M16	66	38	13,5	85	30	50	36	33	32	52	28	24	24	38	0,51
E	2500	M20	87	55	16	111	48	68	44	42,5	45	71	36	31	30	54	1,25
F	4000	M24	87	55	16	111	48	68	44	42,5	45	71	36	37	36	51	1,30
G	4000	M27	109	66	22,5	145	54	91	63	58,5	60	86	47	37	41	64	3,15
H	5000	M30	109	66	22,5	145	54	91	65	58,5	60	86	47	45	46	62	3,25
J	7000	M36	109	66	22,5	145	54	91	55	58,5	60	86	43	50	55	60	3,30
K	8000	M36	136	78	28	190	62	108	81	72,5	70	115	74	59	55	88	5,90
L	10000	M42	136	78	28	190	62	108	75	72,5	70	115	70	75	65	86	6,50
M	15000	M42	169	97	36	242	68	131	89	87,5	85	151	97	61	65	121	11,2
N	20000	M48	169	97	36	242	68	131	89	87,5	95	151	93	71	75	117	11,6

LEVAC
ACCESSOIRES DE LEVAGE
ET DE MANUTENTION

Pour toute information et pour commander :

LYON

Tél : 04 78 69 15 05 - Fax : 04 78 61 06 76

PARIS

Tél : 01 30 27 20 51 - Fax : 01 30 27 20 52

TOULON

Tél : 04 94 08 26 26 - Fax : 04 94 08 16 81

ANNEAUX FIXES

Anneau de levage standard « tige longue »

Réf. 5021 + CODE

CE

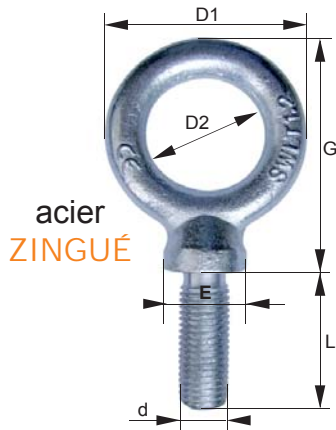

CODE	CMU kg	Ø d mm	L mm	D1 mm	D2 mm	G mm	E mm	Poids kg
ACG	140	8	24	36	20	44	20,5	0,06
BCG	230	10	28,5	44	23	51	22,5	0,10
CCG	340	12	40	50	29	60,5	22,5	0,14
DCG	500	14	40	57	33	69,5	26	0,20
ECG	700	16	50	65	37	76	28	0,32
FCG	930	18	52	71	41	85	31	0,42
GCG	1200	20	55	78	46	92	32	0,52
HCG	1500	22	62	84	50	98	35	0,63
ICG	1800	24	67	94	53	110	38	0,92
JCG	2500	27	74	101	59	120	40	1,16
KCG	3600	30	79	109	60	132	45,5	4,66

Coefficient d'utilisation 1/5

Anneau de levage HR mâle

GRADE 80

Réf. 5022 + CODE

CE

Acier
HAUTE RÉSISTANCE

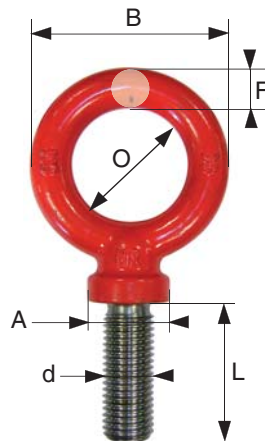

Acier 42CrMO4, traité 85/100 HB

Peinture époxy rouge

Coefficient d'utilisation 1/5

CODE	CMU kg	Ø d mm	L mm	A mm	B mm	F mm	O mm	Poids kg
A	400	8	24	20	36	8,25	19,5	0,06
B	700	10	28	21	42	9,50	23	0,80
C	1000	12	40	22	50	10,50	29	0,14
D	1200	14	40	26	56	12,25	31,5	0,20
E	1500	16	51	28	65	14,50	36	0,30
F	2000	18	53	31	72,5	15,50	41,5	0,42
G	2500	20	56	32	78	16,25	45,5	0,50
H	3000	22	59	35	84	17,25	49,5	0,64
I	4000	24	64	38	92	19,25	53,5	0,86
J	5000	27	76	44	100	21,25	57,5	1,16
K	6000	30	80	48	110	25,25	59,5	1,70
L	8000	36	95	69	133	32,50	68,5	3,08
M	10000	42	108	78	150	35,25	79,5	4,28

Anneau de levage HR femelle

GRADE 80

Réf. 5023 + CODE

CE

Acier
HAUTE RÉSISTANCE

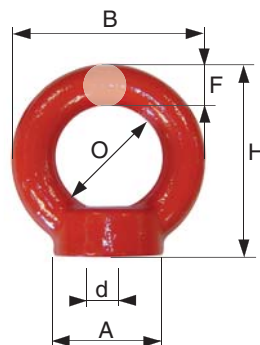

Peinture époxy rouge

Coefficient d'utilisation 1/4

CODE	CMU kg	Ø d mm	O mm	A mm	B mm	F mm	H mm	Poids kg
A	400	6	25	25	45	10	45	0,10
B	800	8	25	25	45	10	45	0,10
C	1000	10	25	25	45	10	45	0,10
D	1600	12	35	35	63	14	62	0,26
E	3000	14	35	35	63	14	62	0,26
F	4000	16	35	35	63	14	62	0,26
G	5000	18	50	50	90	20	90	0,75
H	6000	20	50	50	90	20	90	0,75
J	8000	24	50	50	90	20	90	0,75
K	10000	27	60	65	108	24	109	1,40
L	12000	30	60	65	108	24	109	1,40

ANNEAUX FIXES

Anneau de levage mâle **DIN 580**

Réf. 5025 + CODE

- Coefficient d'utilisation 1/5
- Filetage ISO

CE

acier
ZINGUÉ

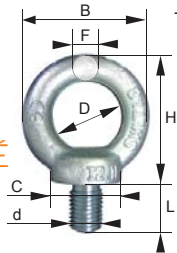

acier
INOX

CODE ZINGUÉ	CODE INOX	CMU levage vertical kg	CMU levage à 45° kg	Ø d mm	B mm	C mm	D mm	F mm	H mm	L mm	Poids kg GALVA	
											mâle	femelle
AG	AI	90	60	6	36	20	20	8	36	13	0,06	0,06
BG	BI	140	100	8	36	20	20	8	36	13	0,06	0,06
CG	CI	230	170	10	45	25	25	10	45	17	0,11	0,10
DG	DI	340	240	12	54	30	30	12	53	20,5	0,17	0,17
EG	EI	500	350	14	54	30	30	12	53	20,5	0,17	0,15
FG	FI	700	500	16	63	35	35	14	62	27	0,31	0,26
GG	GI	930	650	18	63	35	35	14	62	2	0,48	0,24
HG	HI	1200	860	20	72	40	40	16	71	30	0,48	0,41
IG	-	1500	1050	22	72	40	40	16	71	30	0,48	0,36
JG	JI	1800	1290	24	90	50	50	20	90	36	0,90	0,75
KG	-	2500	1830	27	98	62	54	22	99	45	1,25	0,80
LG	-	3200	2300	30	108	65	60	24	109	45	1,70	1,40
MG	-	4200	3050	33	108	65	60	24	109	45	1,90	1,27
NG	-	4600	3300	36	126	75	70	28	128	54	2,15	2,03
OG	-	6000	4200	39	144	86	78	33	147	68	4,00	3,20
PG	-	6300	4500	42	144	85	80	32	147	63	4,15	3,05
RG	-	8600	6100	48	166	100	90	38	168	68	6,20	4,82

Anneau de levage femelle **DIN 582**

Réf. 5026 + CODE

- Coefficient d'utilisation 1/5
- Taraudage ISO

CE

acier
ZINGUÉ

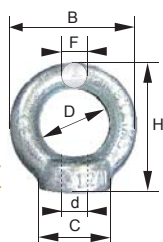

acier
INOX

ANNEAUX À SOUDER

Anneau à souder

Réf. 5015 + CODE

CE

Levage
VERTICAL

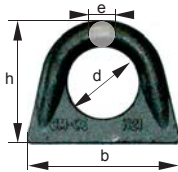

CODE	CMU kg	b mm	d mm	e mm	h mm
AA	200	54,5	24	9	43,5
A	500	68	31	12,5	55
B	1000	85,5	43	13	67
C	2000	105	48	18	82
D	4000	148	67	25	107
E	8000	210	100	30	165

Coefficient d'utilisation 1/5

Anneau à souder

Réf. 5016 + CODE

CE

Levage
à 45°

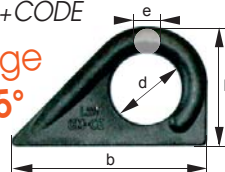

CODE	CMU kg	b mm	d mm	e mm	h mm
A	500	89	31	12	55
B	1000	113	42	14	69
C	2000	134	45	18	81
D	4000	167	66	24	113
E	6000	218	83	28	140

Coefficient d'utilisation 1/5

Platine à souder

CE

Levage
VERTICAL

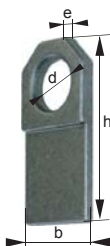

Réf. 5015 + CODE

CODE	CMU kg	b mm	d mm	e mm	h mm
MA	500	50	30	9	105
MB	1000	60	35	11	125
MC	2000	80	42	13	165
MD	3000	90	50	16	190

Coefficient d'utilisation 1/5

Platine à souder

CE

Levage
à 30°

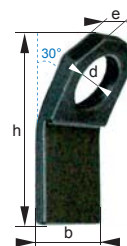

Réf. 5016 + CODE

CODE	CMU kg	b mm	d mm	e mm	h mm
PA	500	50	30	9	105
PB	1000	60	35	11	125
PC	2000	80	42	13	165
PD	3000	90	50	16	190

Coefficient d'utilisation 1/5

Anneau à souder

GRADE 80

Réf. 50-804 + CODE

CE

Coefficient d'utilisation : 4

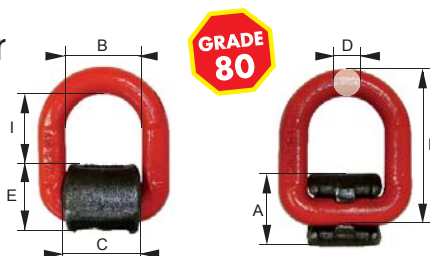

GRADE
80

CODE	CMU kg	A mm	B mm	C mm	Ø D mm	E mm	F mm	I mm	Poids kg
A	1120	35	39	36	13	28	70	33	0,39
B	2000	38	39	36	13	28	70	33	0,39
C	3150	42	45	43	17	34	86	37	0,70
D	5300	60	55	50	22	44	107	55	1,50
E	8000	70	70	65	26	53	127	70	2,60
F	15000	90	97	90	34	-	171	92	5,85

ANNEAUX À SOUDER

Étrier de levage à souder à base double

GRADE 100

Réf. 50-820

CE

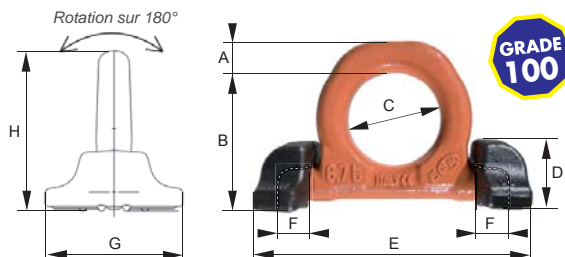

POSITIONNEMENT
DE LEVAGE FACILITÉ

- Coefficient de sécurité de 4
- Réalisé en acier à haute résistance
- Anneau testé 100% Magnaflex et à 20.000 cycles d'utilisation !
- L'étrier peut être utilisé en toute sécurité jusqu'à un maximum de 20.000 levages à pleine charge !
- Peinture époxy

CODE	CMU kg	A mm	B mm	C mm	D mm	E mm	F mm	G mm	H mm	Poids kg
A	4000	14	65	48	29	134	14	60	79	0,73
B	6700	20	83	60	39	169	16	88	103	1,80
C	10000	22	96	65	48	196	19,5	98	118	3,00
D	16000	31	126	90	55	264	29	127	155	5,75
E	30000	42	175	130	79	371	45	157	217	16,0

Étrier d'ancrage à souder à base double

GRADE 100

Réf. 50-821

CE

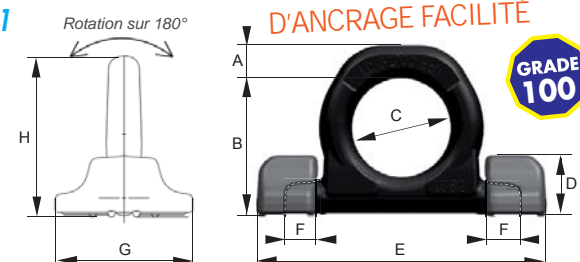

POSITIONNEMENT
D'ANCRAGE FACILITÉ

- Coefficient de sécurité de 2
- Anneau testé 100% Magnaflex
- Références normatives à prendre en compte dans le choix et le positionnement de l'étrier : EN 12640 - EN 75410 - EN 12195/1

CODE	Capacité kg	A mm	B mm	C mm	D mm	E mm	F mm	G mm	H mm	Poids kg
A	8000	14	65	48	29	134	114	60	79	0,73
B	13400	20	83	60	39	169	16	88	103	1,80
C	20000	22	96	65	48	196	19,5	98	118	3,00
D	32000	31	126	90	55	264	29	127	155	5,75

Étrier de levage à souder à base simple

GRADE 100

Réf. 50-830

CE

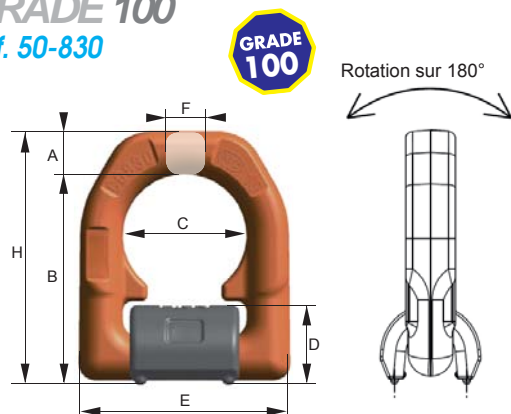

Destiné au levage de charges.

- Utilisation sécurisée jusqu'à un maximum de 20.000 levages à pleine charge
- Coefficient de sécurité de 4
- Anneau testé 100 % Magnaflex et à 20.000 cycles d'utilisation !
- Réalisé en acier à haute résistance
- Peinture époxy

CODE	CMU kg	A mm	B mm	C mm	D mm	E mm	F mm	G mm	H mm	Poids kg
A	1500	14	65	38	25	66	16	31	79	0,39
B	2500	16	75	45	27	77	18	34,5	91	0,59
C	4000	18	84	51	32	87	20	40	102	0,87
D	6700	24	117	67,3	44	115	26	58,5	141	2,23
E	10000	31	126	67	55	129	28,5	70,5	157	3,33
F	16000	45	174	100	69	190	42	87	219	9,28

ENCOMBREMENT
MINIMAL

Étrier d'ancrage à souder à base simple

GRADE 100

Réf. 50-831

CE



Étrier à souder destiné à l'ancrage de charges.

- Coefficient de sécurité de 2
- Anneau testé 100 % Magnaflex
- Références normatives à prendre en compte dans le choix et le positionnement de l'étrier : EN 12640 - EN 75410 - EN 12195/1

CODE	Capacité daN*	A mm	B mm	C mm	D mm	E mm	F mm	G mm	H mm	Poids kg
A	3000	14	65	38	25	66	16	31	79	0,39
B	5000	16	75	45	27	77	18	34,5	91	0,59
C	8000	18	84	51	32	87	20	40	102	0,87
D	13400	24	117	67,3	44	115	26	58,5	141	2,23
E	20000	31	126	67	55	129	28,5	70,5	157	3,33
F	32000	45	174	100	69	190	42	87	219	9,28

* 1 daN = 1,019 kg

ENCOMBREMENT
MINIMAL