

LEVAC

ACCESSOIRES DE LEVAGE
ET DE MANUTENTION

Unitex

- ✓ Câbles
- ✓ Chaînes
- ✓ Cordages
- ✓ Elingues
- ✓ Arrimages
- ✓ Accessoires de levage
- ✓ Appareils de levage
- ✓ Matériel de manutention
- ✓ Poulies
- ✓ Antichutes - E.P.I.

**UNITÉ DE
PRODUCTION
FRANÇAISE !**

Chaudronnerie / Mécano-soudure

**CONCEPTION et FABRICATION de
Palonniers, Portiques, Potences, Pincés,
Systèmes de préhension, Chariots, etc ...**

ISO 9001

BUREAU VERITAS
Certification

METZVILLE France



CATALOGUE N°16
EDITION SEPTEMBRE 2014

www.levac.fr

SOMMAIRE

Catalogue n°16

Edition Septembre 2014

INDEX
pages 180 à 183

CÂBLES pages 7 à 14

Câbles monotoron
Câbles 6, 7, 8, 19 et 35 torons
Câbles âme plastifiée
Câbles antigiratoires
Câbles en couronne
Câbles pour tireur
Câbles inox
Câbles gainés
Câbles T.I.R.

CHAÎNES pages 15 à 20

Chaînes calibrées
Chaînes de levage H.R.
Chaînes de manoeuvre
Chaînes liège
Chaînes ordinaires soudées
Chaînes inox
Chaînes plastique
Chaînes pour marine

CORDAGES pages 21 à 24

Cordages chanvre
Cordages polyamide
Cordages polypropylène
Cordages à poulie
Cordeaux coton
Drisses
Echelles de corde
Élingues cordage
Sandow

ÉLINGUES pages 25 à 48

Élingues câble
Élingues chaîne
Élingues de débardage
Élingues rondes polyester
Élingues sangles plates
Élingues toile métallique
Fourreaux de protection
Coins de protection
Système inox d'architecture

ARRIMAGES pages 49 à 59

Arrimages bas de rideau
Arrimages « extérieur »
Arrimages « intérieur »
Arrimages voiture
Barres d'arrimage
Cornières d'arrimage
Poutres d'arrimage
Rails d'arrimage
Sabots d'ancrage
Tapis d'arrimage
Tendeurs d'arrimage

ACCESSOIRES pages 60 à 107

Anneaux de levage
Anneaux orientables / articulés
Anneaux à souder
Anneaux de tête
Boîtes à coin
Chapes
Cosses
Crochets acier / H.R. / inox
Embouts à sertir
Émerillons
Esses
Étriers
Griffes de raccourcissement
Maillons de jonction
Maillons rapides
Manchons à matricer
Manilles acier / H.R. / inox
Mousquetons
Noix pour chaîne
Pincés à manchonner
Pincés coupe-câbles
Pitons / oeil
Plaques de marquage
Ridoirs
Serre-câbles
Tendeurs
Tire-câbles

APPAREILS de levage pages 108 à 140

Balances électroniques
Cés de levage
Chariots porte-palans
Crics
Dynamomètres
Griffes à poutrelles
Guirlandes d'alimentation
Lève-palettes
Palans électriques
Palans manuels
Palans-tendeurs de traction
Palonniers
Parachutes pour portes
Pèse-palette
Pincés de levage
Porteurs magnétiques
Portiques
Potences
Têtes d'équilibrage

MATÉRIELS de manutention et traction pages 141 à 158

Chariots plateforme
Coins roulants métalliques
Diables
Équilibreur de charge
Gerbeurs manuels
Grues d'atelier
Palans-tendeurs de traction
Patins rouleurs / Rouleurs
Plateau roulant métallique
Porte-panneaux
Servantes
Tables élévatrices
Tireurs à câbles
Transpalettes
Treuils manuels
Treuils électriques

POULIES et RÉAS pages 159 à 165

Moufles
Poules à corde
Poules à câble
Poules ciseau
Poules de bâtiment
Poules de quincaillerie
Poules prédales
Réas - Axes

E.P.I. Equipement de Protection Individuelle pages 166 à 179

Antichutes
Absorbeurs d'énergie
Barre d'embrasure
Ceinture de maintien au travail
Lignes de vie et composants
Longes de maintien au travail
Longes de sécurité
Maillons rapides EPI
Plaquette de marquage
Connexions aux ancrages
Crochets / Mousquetons
Filet de sécurité
Harnais de sécurité
Stop-chutes
Treuils de sauvetage
Tripode de sécurité

CONSIGNES DE SÉCURITÉ page 2

SIGLES Définitions page 3

VGP Vérifications Générales Périodiques page 6

INDEX Articles pages 180 à 183

Alphabétique / Numérique

Conditions Générales de vente (hors tarifaires) page 184

	NOS ADRESSES	TÉLÉPHONE	FAX	INTERNET
LYON	12 avenue Lionel Terray 69330 MEYZIEU	04 78 69 15 05	04 78 61 06 76 04 78 61 77 33	Courriel : contact@levac.fr Catalogue technique LEVAC www.levac.fr
PARIS	3 rue de la Métairie ZA de l'isle 95640 MARINES	01 30 27 20 51	01 30 27 20 52	
TOULON	73 av. Lambot ZI Est La Garde BP 061 83079 TOULON Cedex 09	04 94 08 26 26	04 94 08 16 81	

Nos CONSEILLERS COMMERCIAUX à votre écoute !

Ile de France + Oise (60)
 Valérie
v.gobi@levac.fr
 3 rue de la Métairie
 ZA de l'isle
 95640 MARINES

tél 01 30 27 20 51
 fax 01 30 27 20 52

**Alsace-Lorraine
 Champagne-Ardenne**
 + 70 / 90
 Virginie
v.allegret@levac.fr

tél direct 04 78 69 61 09
 fax 04 78 61 06 76

**Rhône-Alpes
 Bourgogne**
 + 25 / 39
 Philippe
p.simon@levac.fr

tél direct 04 78 69 61 07
 fax 04 78 61 06 76

**Aquitaine, Bretagne
 Centre, Pays de Loire
 Nord Pas-de-Calais
 Normandie, Limousin,
 Poitou-Charente**
 + 02 / 32 / 46 / 65 / 82
 + Belgique

Véronique
v.jurdith@levac.fr

tél direct 04 78 69 61 06
 fax 04 78 61 06 76

Auvergne
 + 07 / 26 / 42 / 71
 Thierry
t.lavergne@levac.fr

tél direct 04 78 69 61 08
 fax 04 78 61 06 76

**Provence-Alpes-Côte-d'Azur
 Languedoc-Roussillon / Corse**
 Karin + 09 / 12 / 31 / 81
k.hurel@levac.fr | 73 av. Lambot ZI Est
 & Jérôme
j.marchetti@levac.fr | La Garde BP 061
 83079 TOULON Cedex 09

Toulon
 Corse
 tél 04 94 08 26 26
 fax 04 94 08 16 81

ACCESSOIRES DE LEVAGE ET DE MANUTENTION

1301 3001
 BUREAU VERITAS
 Certification
 MEYZIEU - Siège

- Modifications possibles des normes européennes et spécifications-produits au cours de la vie de ce Catalogue...
- Caractéristiques-produits publiées à titre indicatif, susceptibles de modifications sans préavis / Photos publiées non-contractuelles
- La Notice d'Utilisation jointe aux appareils et équipements de levage doit impérativement être remise à l'utilisateur final qui doit en prendre connaissance avant la mise en service du produit et s'assurer de l'adéquation produit/utilisation, notice sur laquelle sont reprises **les consignes de sécurité et utilisations dangereuses à proscrire**

CONSIGNES GÉNÉRALES DE SÉCURITÉ POUR LE LEVAGE ET LA MANUTENTION

A NE PAS FAIRE !

 Le levage de personnes est strictement INTERDIT !	
CMU Ne JAMAIS lever une charge supérieure à la Charge Maximale d'Utilisation (CMU) !	 Ne JAMAIS faire de nœuds avec les élingues !
 Ne JAMAIS passer sous la charge !	 Ne JAMAIS faire descendre la charge sans en contrôler la vitesse !
 Ne JAMAIS modifier les composants d'un appareil ou raccourcir une élingue non-équipée d'un système approprié !	 Ne JAMAIS engager les élingues sur la pointe des crochets !
 Ne JAMAIS placer les mains, les doigts, les pieds, ni sous la charge, ni entre l'appareil et la charge !	 Ne JAMAIS décrocher une charge avant qu'elle ne soit complètement libre et stable !
 Ne JAMAIS faire balancer la charge en opération de levage !	 Ne JAMAIS mettre en service un appareil ou un accessoire présentant des défauts ou dégradations !
 Ne JAMAIS mettre en contact une élingue avec un angle vif !	 Ne JAMAIS laisser les appareils et accessoires de levage aux intempéries !

CE QU'IL FAUT FAIRE ...

 Contrôler le poids de la charge ! Respecter la CMU !	 Protéger les élingues des arêtes tranchantes et des angles vifs !
 Tenir compte du mode d'élingage et des angles d'inclinaison !	 Prendre en considération le <u>Centre de Gravité</u> de la charge !
 Retirer tout appareil ou accessoire présentant des défauts !	 Procéder périodiquement à un examen visuel de l'état général de l'appareil et des accessoires !
 Entretien régulier et Utilisation adaptée = SÉCURITÉ !	 Utiliser les appareils sur un sol dur, horizontal et lisse !

- Toute modification ou réparation d'une élingue effectuées sans notre accord, nous dégageant entièrement de notre responsabilité et de la garantie
- Avant l'intégration d'accessoires ou composants supplémentaires sur une élingue, il convient de s'assurer de la conformité de l'ensemble aux exigences réglementaires
- La responsabilité de l'utilisateur du matériel est engagée ; l'utilisateur devant être qualifié et s'assurer de l'adéquation du matériel avec l'utilisation qui en est faite (selon l'application prévue), après avoir pris connaissance de la notice d'instruction et des consignes de sécurité.

DÉFINITIONS DES SIGLES

À GAUCHE DE CHAQUE RÉFÉRENCE PRODUIT

RELATIFS AUX EXIGENCES RÉGLEMENTAIRES

	Chaîne de levage / Câble de levage / Sangle de levage, Accessoire de levage (dont Élingue & Composants), Appareil & Équipement de levage , répondant aux exigences de la Directive « Machines » 2006/42/CE⁽¹⁾ et aux règles de sécurité du Code du Travail (articles L4311 / L4321 / R4311 / R4312 / R4313) Notice d'Utilisation et Certificat de Conformité (Déclaration CE)
	Composant incorporable dans des Accessoires de levage (tels que les Élingues), répondant aux exigences de la Directive « Machines » 2006/42/CE⁽¹⁾ et aux règles de sécurité du Code du Travail (articles L4311 / L4321 / R4311 / R4312 / R4313) Certificat de Conformité (Déclaration CE)
	Article destiné uniquement à l'Arrimage ou à la Traction et dont l'utilisation en levage est <u>interdite</u> ! Non-soumis à la Directive « Machines » 2006/42/CE Normes concernées : 12195-2 (sangles d'arrimage) et 12195-3 (tendeurs d'arrimage)
	Accastillage (gréements, amarrage) / Système d'architecture-câble / Décoration Article non-destiné à être utilisé en levage et non-soumis à la Directive « Machines » 2006/42/CE <i>Aucun Certificat de Conformité (Déclaration CE) n'est délivré pour cet article</i>
	Article d'assemblage, de manutention au sol, outillage Article non-destiné à être utilisé en levage et non-soumis à la Directive « Machines » 2006/42/CE <i>Aucun Certificat de Conformité (Déclaration CE) n'est délivré pour cet article</i>
	Équipement de Protection Individuelle et de Sécurité Normes concernées : EN 795 / EN 361 / EN 358 / EN 362 / EN 353-2

(1) DIRECTIVE MACHINES 2006/42/CE du 17-mai 2006

Dans la gamme LEVAC, sont soumis à cette Directive, fixant les exigences essentielles de santé et de sécurité relatives à leur conception et à leur construction, afin de pallier les dangers dus aux opérations de levage :

→ Les CHAINES, CABLES et SANGLES conçus et fabriqués pour le levage, faisant partie de machines de levage ou d'accessoires de levage

→ Les ACCESSOIRES DE LEVAGE (composants non-liés à la machine, permettant la préhension de la charge) dont font partie les ELINGUES et leurs COMPOSANTS

→ Les APPAREILS DE LEVAGE : Cric, palan, chariot-porte-palan, pince, porteur magnétique, palonnier, lève-palette, portique, potence, transpalette, gerbeur, grue d'atelier, treuil de levage, table élévatrice, poulie, etc...

On entend par « opération de levage » toute opération de déplacement de charges unitaires [...] nécessitant, à un moment donné, un changement de niveau. Les appareils qui ne lèvent pas de charge, mais la maintiennent simplement à une hauteur donnée ne sont pas couverts par cette définition

Cette Directive traite aussi du Marquage **CE** et de la Déclaration **CE** de Conformité garantissant la conformité avec les exigences de la présente Directive. Elle impose à tous les États de la Communauté-Européenne d'en transposer les principes dans leur droit national, sous forme de lois, décrets, arrêtés, repris dans le Code du Travail.



Produits
Grade 80



Produits
Grade 100



Produits
Grade 120



Produits
tout inox



Meilleures ventes !
Délai plus court !

CÂBLES

Câblage

Le câblage d'un câble indique le sens de torsion des fils, des torons ou des aussières.

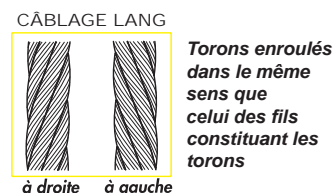
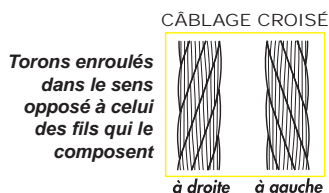

Composition

La composition d'un câble détermine le nombre et la disposition des torons, des fils et de l'âme.

La composition de la coupe du câble représentée est :

6 torons de 7 fils âme métallique (6 x 7 fils AM)

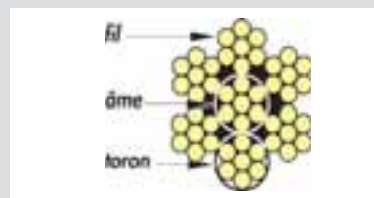

Diamètre d'un câble

La seule façon de mesurer le diamètre d'un câble est d'appliquer la méthode suivante (avec un pied à coulisse) :

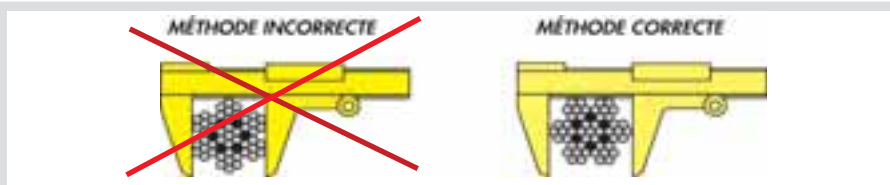

Dérouler un câble

La façon de dérouler un câble est très importante.

POUR LES COURONNES

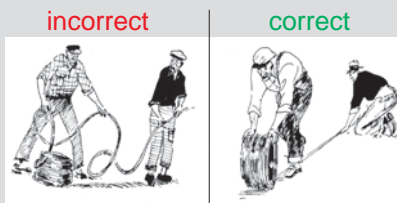

POUR LES BOBINES

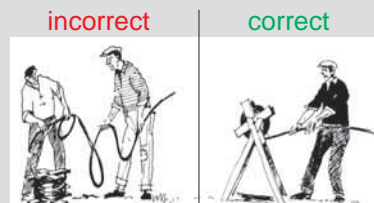

Diamètre d'enroulement

Rapport qui existe entre le diamètre du câble et le diamètre de la poulie ou du réa. Dans la majeure partie des cas, le diamètre de la poulie ou du réa doit être équivalent à 22 fois le diamètre du câble ou à 360 fois le diamètre du fil composant le câble. Dans certains cas et pour certaines activités un rapport supérieur ou inférieur peut être requis.

Nuances

Les nuances correspondent aux différents degrés de l'aspect d'un câble : clair, galvanisé, inox ...

C.M.U. (Charge Maximale d'Utilisation)

Charge limite maximale égale au rapport : **charge de rupture / coefficient de sécurité**

Les C.M.U. indiquées dans ce catalogue sont valables pour des levages « hors chocs », sans résistance de quelqu'ordre que ce soit et avec des articles en bon état.

C.R. (Charge de Rupture)

Valeur pour laquelle le câble atteint son point de rupture.

PALONNIERS

Il est très important de respecter certaines règles lors d'une manutention d'une charge par palonnier.

Malgré leur conception souvent simple il est recommandé de s'adresser à des professionnels de la manutention qui vous apporteront toutes les garanties nécessaires et notamment la conformité aux normes.

Rappelons ci-dessous quelques principes de base sur la stabilité d'un palonnier.

La stabilité du palonnier avec sa charge est fonction de :

- 1) la hauteur perdue (HP). Cette cote doit être la plus importante possible
- 2) la cote A doit être le plus possible supérieure à la cote B
Nota : si $A < B$, la cote HP devra toujours être $>$ à $[B - A]$
- 3) la longueur des élingues inférieures si elles existent : plus elles sont courtes, plus on évite le balancement de la charge lors des mouvements.

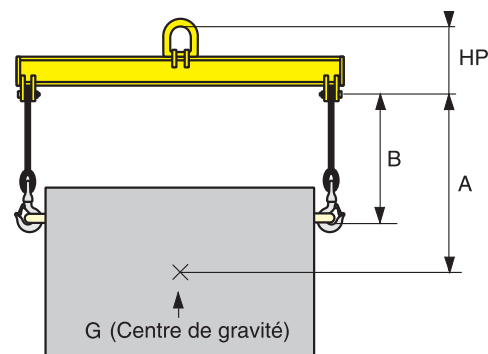

ÉLINGUES

Épissure

Réalisation de boucle sur des élingues en câble par tressage (épissure) manuel.
Le diamètre de l'épissure est égal à environ 2 fois le diamètre du câble.

Estrope

Elingue sans-fin (extrémités raccordées entre elles) réalisée par tressage de torons pour obtenir un câble ou un tressage de câbles pour obtenir un grelin

Longueur « L » d'une élingue doit être déterminée à fond de boucles et d'accessoires.

Manchonnage

Relatif aux élingues câble dont les boucles sont réalisées avec des manchons sertis à la presse.
Le diamètre extérieur d'un manchon après sertissage est égal à environ 2 fois le diamètre du câble.
La longueur d'un manchon après sertissage est égale à environ 5 fois le diamètre du câble

C.M.U. (Charge Maximale d'Utilisation)

Charge limite maximale égale au rapport : **charge de rupture / coefficient de sécurité**

Les C.M.U. indiquées dans ce catalogue sont valables pour des levages « hors chocs », sans résistance de quelqu'ordre que ce soit et avec des articles en bon état.

Coefficient de sécurité

Rapport entre la Charge Maximale d'Utilisation et la Charge de Rupture.

Exemple : élingue-chaîne CMU 1000 kg, avec coefficient de sécurité 4 ==> charge de rupture : 4000 kg.

Elingue câble = 5 Elingue Chaîne = 4 Elingue textile = 7 Elingue Cordage = 10 Composants d'élingues = 4

Facteur d'élingage : Facteur appliqué à la Charge Maximale d'Utilisation (CMU) d'une élingue 1 brin pour prendre en compte la géométrie de l'élingage (nombre et angles de brins) ; le mode d'élingage et les angles d'utilisation modifient la charge d'utilisation de votre élingue.

Un Brin	Deux Brins		Trois et Quatre Brins		Coulissant	Brassière ronde	Brassière cubique
vertical	$0^\circ < \alpha \leq 90^\circ$	$90^\circ < \alpha \leq 120^\circ$	$0^\circ < \alpha \leq 90^\circ$	$90^\circ < \alpha \leq 120^\circ$	//	$\beta \leq 45^\circ$ $R \geq 10 d$	$\beta \leq 45^\circ$ $R \geq 10 d$
Facteur 1	Facteur 1,4	Facteur 1	Facteur 2,1	Facteur 1,5	Facteur 0,8	Facteur 1,8	Facteur 0,9
Ex : 2000 kg	2800 kg	2000 kg	4200 kg	3000 kg	1600 kg	3600 kg	1800 kg

Autres angles, nous consulter

MOUFLES ET POULIES

Effort à la suspenste d'une poulie

Le tableau suivant indique le coefficient A, à multiplier par la charge au brin, pour obtenir la charge totale s'exerçant sur la poulie.

Angle	0	30	45	60	75	90	105	120	150
Coef A	2	1,93	1,85	1,73	1,59	1,41	1,22	1	0,52

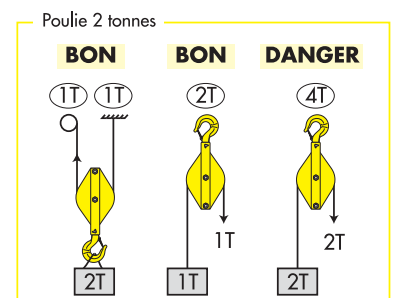
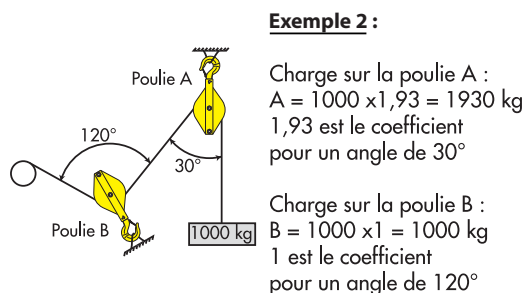
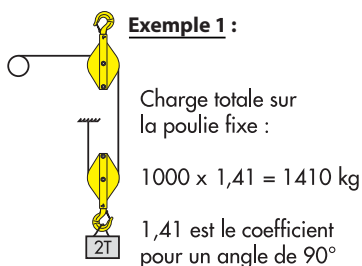

Vérifications Générales Périodiques des Appareils et Accessoires de Levage

ARRÊTÉ 1^{er} mars 2004 – Extraits

Art.1 & 2 [...] **Équipements de travail** utilisés pour le levage de charges, l'élévation de postes de travail [...] auxquels s'appliquent les V.G.P. [...] lors de la mise en service ou remise en service après toute opération de démontage et remontage ou modification susceptible de mettre en cause leur sécurité, prévues par les art. R.4323-23 à R.4323-28 du code du travail, **à la charge du chef d'établissement dans lequel ces équipements de travail sont mis en service ou utilisés** ; Cet arrêté définit pour chacune de ces vérifications leur contenu, les conditions de leur exécution et la périodicité.

- a) **Les appareils de levage** [...] : machines, y compris celles mues par la force humaine employée directement, et leurs équipements, conduits par un ou des opérateurs qui agissent sur les mouvements au moyen d'organes de service dont ils conservent le contrôle, dont au moins une des fonctions est de déplacer une charge constituée par des marchandises ou matériels [...], avec changement de niveau significatif de cette charge pendant son déplacement, la charge n'étant pas liée de façon permanente à l'appareil ; N'est pas considéré comme significatif un changement de niveau correspondant à ce qui est juste nécessaire pour déplacer la charge en la décollant du sol et n'est pas susceptible d'engendrer de risques en cas de défaillance du support de charge. [...]
- b) **Les accessoires de levage** : équipements non incorporés à une machine, à un tracteur ou à un autre matériel et placés entre [ces derniers] et la charge, **tels qu'élingue, palonnier, pince auto-serrante, aimant, ventouse, cé de levage.**

Art.3 **Le chef d'établissement** doit mettre les **appareils** et **accessoires de levage** [...] à la disposition des personnes qualifiées chargées des vérifications pendant le temps nécessaire, compte tenu de la durée prévisible des examens, épreuves et essais à réaliser.

- a) **Le chef d'établissement** doit tenir à la disposition de ces personnes les documents nécessaires, tels que **notice d'instructions, déclaration de conformité**, rapports de vérifications précédentes et carnet de maintenance de l'appareil
- b) Pendant la vérification, **le chef d'établissement** doit assurer la présence du personnel nécessaire à la conduite de l'appareil ainsi qu'à la direction des manœuvres et aux réglages éventuels. Il doit également mettre à la disposition des personnes chargées des vérifications les moyens permettant d'accéder en sécurité aux différentes parties de l'appareil ou de l'installation et, le cas échéant, des supports à examiner.
- c) Afin de permettre la réalisation de l'examen d'adéquation [...], **le chef d'établissement** doit mettre par écrit à la disposition de la personne chargée de l'examen les informations nécessaires relatives aux travaux qu'il est prévu d'effectuer avec **l'appareil** et **l'accessoire de levage**.
- d) Afin de permettre la réalisation de l'examen de montage et d'installation [...], **le chef d'établissement** doit communiquer à la personne les informations nécessaires : données relatives au sol, nature des supports, réactions d'appui au sol [...]
- e) Lorsque la vérification comporte des épreuves ou essais, **le chef d'établissement** doit mettre à la disposition des personnes, durant le temps nécessaire à leur bon déroulement, les charges suffisantes, les moyens utiles à la manutention de ces charges. Le lieu permettant d'effectuer les épreuves et essais doit être sécurisé. [...]
- h) Un rapport provisoire est remis à l'issue de la vérification. Les rapports établis sont communiqués **au chef d'établissement** dans les 4 semaines suivant la réalisation des examens, épreuves ou essais concernés.
- i) Les résultats des vérifications sont portés sans délai par **le chef d'établissement** sur le registre de sécurité [...]

Art. 22 /23 /24 : Les **appareils de levage** visés au a de l'art.2, utilisés dans un établissement doivent faire l'objet d'une V.G.P. effectuée selon la périodicité définie ici : **tous les 12 mois** * [...]

Les **accessoires de levage** [...] doivent, **être soumis tous les 12 mois à une V.G.P.** comportant un examen ayant pour objet de *vérifier le bon état de conservation de l'accessoire; déceler toute détérioration, telle que déformation, hernie, étranglement, toron cassé, nombre de fils cassés supérieur à celui admissible, linguet détérioré, ou autre limite d'emploi précisée par la notice d'instructions, susceptible d'être à l'origine de situations dangereuses.*

* sauf cas particuliers si changement de site d'utilisation = 6 mois / appareils déplaçant en élévation un poste de travail = 3 mois

EXTRAITS DU CODE DU TRAVAIL SECTION IV (VÉRIFICATIONS DES ÉQUIPEMENTS DE TRAVAIL)

Vérification initiale art.R.4323-22 et périodiques art.R.4323-23 Des arrêtés du ministre chargé du travail [...] déterminent les équipements de travail [...] pour lesquels l'employeur procède ou fait procéder à une **vérification initiale**, lors de leur mise en service, en vue de s'assurer qu'ils sont installés conformément aux spécifications prévues, le cas échéant, par la notice d'instructions et peuvent être utilisés en sécurité (vérification réalisée mêmes conditions que les V.G.P.) puis à **des V.G.P.** afin que soit décelée en temps utile toute détérioration susceptible de créer des dangers.

Art.R.4323-24/25 : VGP réalisées par des personnes qualifiées appartenant ou non à l'établissement [...] compétentes dans le domaine de la prévention des risques [...] et connaissant les dispositions réglementaires afférentes.

Le résultat des V.G.P. est consigné sur le registre de sécurité mentionné à l'art.L. 4711-5.

LES CÂBLES

WIRE-ROPES

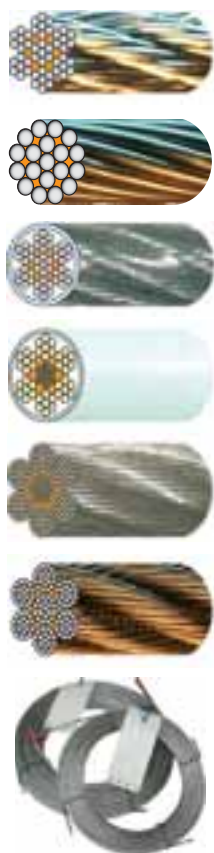

réf	désignation	PAGE
1071	CÂBLE ACIER CLAIR 6x25 «FILLER» - âme métal	10
1008	CÂBLE GALVA 1x19 MONOTORON	8
1031	CÂBLE GALVA 6x7 «HORLOGERIE» - âme textile	8
1022(AT)	CÂBLE GALVA 6x19 - âme textile	8
1062(AM)	CÂBLE GALVA 6x36 Warrington Seale - âme métal	9
1062(AT)	CÂBLE GALVA 6x36 Warrington Seale - âme textile	9
1051	CÂBLE GALVA 6x37 âme textile	9
1011	CÂBLE GALVA 7x7 «AVIATION» - âme métal	8
1032	CÂBLE GALVA 7x7 en couronnes	9
1300	CÂBLE GALVA 7x7 GAINÉ PVC - âme métal	14
1022(AM)	CÂBLE GALVA 7x19 - âme métal	8
1310	CÂBLE GALVA 7x19 GAINÉ PVC - âme métal	14
1124	CÂBLE GALVA 8x19 - âme métal	12
1126	CÂBLE GALVA 8x25 / 8x26 Double-Parallèle DP8	11
1140	CÂBLE GALVA 8x26 «COMPLAST 8» âme plastifiée	12
1105	CÂBLE GALVA 19x7 ANTIGIRATOIRE - âme métal	10
1112	CÂBLE GALVA 35x7 ANTIGIRATOIRE - âme métal	10
1130	CÂBLE GALVA «COMPACT 37» ANTIGIRATOIRE	11
1121	CÂBLE GALVA pour appareils tireurs	11
1250	CÂBLE INOX 1x19 MONOTORON	12
1350	CÂBLE INOX 1x19 MONOTORON GAINÉ PVC	14
1281	CÂBLE INOX 6x36 - âme métal	13
1260	CÂBLE INOX 7x7 - âme métal	12
1360	CÂBLE INOX 7x7 GAINÉ PVC BLANC - âme métal	14
1271	CÂBLE INOX 7x19 - âme métal	13
1284	CÂBLE INOX 18x7 ANTIGIRATOIRE - âme métal	13
1305	CÂBLE T.I.R. LAITONNÉ GAINÉ PVC	14



La NOTICE D'UTILISATION doit être à la disposition de l'utilisateur final qui doit en prendre connaissance avant toute mise en service !

Informations techniques et consignes de sécurité pages 2 à 6

Caractéristiques « produits » publiées à titre indicatif et susceptibles de modifications sans préavis

1305	Brassed-steel wire-rope for International-Road-Transport	14
1071	Bright steel wire-rope 6x25 « Filler » (steel core)	10
1008	Galvanized steel wire-rope 1x19	8
1031	Galvanized steel wire-rope 6x7 (fibre core)	8
1022(AT)	Galvanized steel wire-rope 6x19 (fibre core)	8
1062(AM)	Galvanized steel wire-rope 6x36 «Warrington Seale» (steel core)	9
1062(AT)	Galvanized steel wire-rope 6x36 «Warrington Seale» (fibre core)	9
1051	Galvanized steel wire-rope 6x37 (fibre core)	9
1011	Galvanized steel wire-rope 7x7 (steel core)	8
1032	Galvanized steel wire-rope (coils)	9
1300	Galvanized steel wire-rope 7x7 - PVC coated (steel core)	14
1022(AM)	Galvanized steel wire-rope 7x19 (steel core)	8
1310	Galvanized steel wire-rope 7x19 - PVC coated (steel core)	14
1124	Galvanized steel wire-rope 8x19 (steel core)	12
1140	Galvanized steel wire-rope 8x26 « complast 8 » plastic-coated core	12
1126	Galvanized steel wire-rope « DP8 » 8 strands double-parallel	11
1105	Galvanized steel wire-rope (non-rotating) 19x7 (steel core)	10
1112	Galvanized steel wire-rope (non-rotating) 35x7 (steel core)	10
1130	Galvanized steel wire-rope (non-rotating) « compact 37 »	11
1121	Galvanized steel wire-rope for pulling hoist	11
1250	Stainless-steel wire-rope 1x19	12
1350	Stainless-steel wire-rope 1x19 - PVC coated	14
1281	Stainless-steel wire-rope 6x36 (steel core)	13
1260	Stainless-steel wire-rope 7x7 (steel core)	12
1360	Stainless-steel wire-rope 7x7 - white PVC coated (steel core)	14
1271	Stainless-steel wire-rope 7x19 (steel core)	13
1284	Stainless-steel wire-rope (non-rotating) 18x7 (steel core)	13

CÂBLE Galva MONOTORON de 19 fils (1 + 6 + 12 fils)

CE réf. 1008

Galvanized steel wire-rope 1x19

Applications : câble semi-rigide de transmission (freins, etc...), idéal pour haubanages

Résistance de l'acier : 180 kg/mm²

Nuance de l'acier : GALVANISÉ / Tolérance sur le diamètre : selon norme

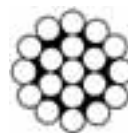

Monotoron - 19 fils

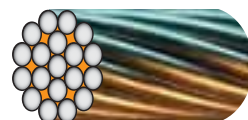

CODE	0GE180	AGE180	BGE180	CGE180	GGE180	JGE180	KGE180	LGE180	MGE180	NGE180	PGE180
diam câble (mm)	1	1,2	1,5	1,8	3	4	6	8	10	12	15
poids/mètre (kg)	0,005	0,005	0,011	0,02	0,045	0,079	0,18	0,315	0,49	0,71	1,15
charge de rupture mini (kg)	95	160	213	378	851	1400	3400	6050	9450	14200	19800

CÂBLE Galva 7 torons de 7 fils (1 + 6 fils)

CE réf. 1011

Galvanized steel wire-rope 7x7

Applications : câble SOUPLE, très résistant

CÂBLE « AVIATION »

- Petits diamètres : tout usage ;
- Gros diamètres : en câblage croisé pour haubanage, en câblage lang pour scrapers, chariots de grues, tirage de lignes et câbles porteurs

Nuance de l'acier : GALVANISÉ / Ame : MÉTALLIQUE

Résistance de l'acier : 180 kg/mm² / Tolérance sur le diamètre : selon norme



âme métal - 7 x 7 fils



CODE	000GE180	00GE180	0GE180	AGE180	BGE180	DGE180	FGE180	HGE180	IGE180	KGE180
diam câble (mm)	1	1,25	1,5	2	2,5	3	4	5	6	8
poids/mètre (kg)	0,007	0,008	0,009	0,015	0,026	0,034	0,061	0,095	0,137	0,193
charge de rupture mini (kg)	64	101	140	260	438	630	1152	1620	2580	4140

CÂBLE Galva 6 torons de 19 fils (1 + 6 + 12 fils) - Âme textile

CE réf. 1022^{AT}

Galvanized steel wire-rope 6x19 - Fibre core

Applications : câble EXTRA SOUPLE pour chariots de grues, petits palans, treuils, skips, téléskis, élingues et usages divers.

Nuance de l'acier : GALVANISÉ / Ame : TEXTILE

Tolérance sur le diamètre : selon norme

ÂME TEXTILE



âme textile - 6 x 19 fils



CODE	AGA180	BGA180	DGA180	FGA180	GGA180	HGA180	IGA180	JGA180	LGA180	PGA180	RGA180	SGA180	TGA180
diam câble mm	3	4	5	6	7	8	9	10	11	12	13	14	16
résistance kg/mm ²	180	180	180	180	180	180	180	180	180	180	180	180	180
poids/mètre en kg	0,03	0,054	0,084	0,121	0,171	0,215	0,272	0,336	0,406	0,483	0,567	0,658	0,859
Rupture mini kg	500	980	1380	2200	3000	3930	4970	5540	7400	7980	10000	10900	14200

CÂBLE Galva 7 torons de 19 fils (1 + 6 + 12 fils) - Âme métallique

CE réf. 1022^{AM}

Galvanized steel wire-rope 7x19 - Steel core

Applications : câble pour chariots de grues, petits palans, treuils, skips, téléskis, élingues et usages divers.

Nuance de l'acier : GALVANISÉ / Ame : MÉTALLIQUE

Tolérance sur le diamètre : selon norme

ÂME MÉTALLIQUE

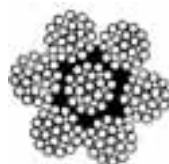

âme métal - 7 x 19 fils



CODE	AGE200	BGE200	DGE200	FGE200	GGE200	HGE180	IGE200	JGE200	LGE180	PGE180	SGE180	TGE180	UGE200	WGE200
diam câble mm	3	4	5	6	7	8	9	10	11	12	14	16	18	20
résistance kg/mm ²	200	200	200	200	200	180	200	200	180	180	180	180	200	200
poids/mètre en kg	0,033	0,059	0,092	0,133	0,181	0,236	0,299	0,363	0,500	0,600	0,793	1,040	1,23	1,52
Rupture mini kg	597	1163	1805	2600	3550	4630	5860	6630	7770	9530	12950	16940	21370	26460

CÂBLE HORLOGERIE 6 torons de 7 fils

Q réf. 1031

Galvanized steel wire-rope 6x7

Applications : câble tout usage

Nuance de l'acier : GALVANISÉ / Ame : TEXTILE

Résistance de l'acier : 180 kg/mm²

Tolérance sur le diamètre : selon norme

CÂBLE « HORLOGERIE »

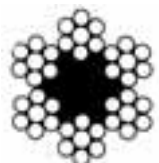

âme textile - 6 x 7 fils



CODE	AGA180	BGA180	CGA180	DGA180	EGA180	FGA180
diam câble mm	2	2,5	3	4	5	6
poids/mètre en kg	0,013	0,022	0,035	0,050	0,087	0,132
charge de rupture mini en kg	239	375	538	957	1500	2150

Sont définis dans les tableaux ci-dessous les câbles les plus courants. Autres caractéristiques sur demande

CÂBLE Galva en COURONNES 7 torons de 7 fils

CE réf. 1032

Galvanized steel wire-rope 7x7 (Coils)

Applications : câble tout usage

Nuance de l'acier : GALVANISÉ

Ame : MÉTALLIQUE

Résistance de l'acier : 180 kg/mm²

Tolérance sur le diamètre : selon norme

CÂBLE « AVIATION »



7 x 7 fils



COURONNES de 25, 50 ou 100 mètres

Couronne de 25m	CODE :	A25	B25	C25	D25	E25	F25	G25
Couronne de 50m	CODE :	A50	B50	C50	D50	E50	F50	G50
Couronne de 100m	CODE :	A100	B100	C100	D100	E100	F100	G100
diam câble mm		1,5	2	2,5	3	4	5	6
composition		7 x 7	7 x 7	7 x 7	7 x 7	7 x 7	7 x 7	7 x 7
poids/mètre en kg		0,009	0,015	0,026	0,034	0,061	0,095	0,137
charge de rupture mini (kg)		140	259	438	630	1152	1620	2580

CÂBLE Galva 6 torons de 37 fils (1 + 6 + 12 + 18 fils)

CE réf. 1051

Galvanized steel wire-rope 6x37 - fibre core

Applications : câble pour levage courant, élingues, arrimages, amarrages et manutentions diverses

Nuance de l'acier : GALVANISÉ / Ame : TEXTILE

Tolérance sur le diamètre : selon norme

Résistance de l'acier : 180 kg/mm²

ÂME TEXTILE



âme textile - 6 x 37 fils



CODE	BGA180	CGA180	DGA180	EGA180	FGA180	GGA180	HGA180
diam câble mm	8	9	10	11	12	13	14
poids/mètre en kg	0,215	0,272	0,336	0,406	0,483	0,567	0,658
charge de rupture mini (kg)	3400	4170	5310	6420	7640	8970	10400

CODE	IGA180	JGA180	KGA180	LGA180	MGA180	NGA180	PGA180
diam câble mm	16	18	20	22	24	26	28
poids/mètre en kg	0,859	1,09	1,34	1,62	1,93	2,27	2,65
charge de rupture mini (kg)	13600	17200	21300	25700	30600	35900	41600

CÂBLE Galva 6 x 36 fils « Warrington Seale » (1+7+7/7+14 fils) - Âme métal

CE réf. 1062 AM

Galvanized steel wire rope 6x36 « Warrington Seale » - Steel core

Applications : câble pour grues, palans, treuils, portiques, skips, dragages, exploitations forestières

Nuance de l'acier : GALVANISÉ / Ame : MÉTALLIQUE

CROISÉ DROITE (Croisé gauche sur demande)

Résistance de l'acier : 180 kg/mm²

Tolérance sur le diamètre : selon norme

ÂME MÉTALLIQUE



âme métal - 6 x 36 fils



CODE	OGE 180	AAGE 180	AGE 180	BGE 180	CGE 180	DGE 180	EGE 180	FGE 180	GGE 180	HGE 180	IGE 180	JGE 180	KGE 180	LGE 180	MGE 180	NGE 180
Ø câble (mm)	10	12	13	14	16	18	20	22	24	26	28	30	32	34	36	38
poids/mètre (kg)	0,406	0,584	0,686	0,795	1,04	1,31	1,62	1,96	2,34	2,74	3,18	3,65	4,15	4,69	5,26	5,85
Rupture mini (kg)	6430	9260	10900	12600	16500	20800	25700	31100	37000	43500	50400	57800	65800	82300	83300	92800

CÂBLE Galva 6 x 36 fils « Warrington Seale » (1+7+7/7+14 fils) - Âme textile

CE réf. 1062 AT

Galvanized steel wire rope 6x36 « Warrington Seale » - Fibre core

Applications : câble pour grues, palans, treuils, portique, skips, dragages, exploitations forestières

Nuance de l'acier : GALVANISÉ / Ame : TEXTILE

CROISÉ DROITE (Croisé gauche sur demande)

Résistance de l'acier : 180 kg/mm²

Tolérance sur le diamètre : selon norme

ÂME TEXTILE



âme textile - 6 x 36 fils



CODE	AAGA 180	AGA 180	BGA 180	CGA 180	DGA 180	EGA 180	FGA 180	GGA 180	HGA 180	IGA 180	JGA 180	KGA 180	LGA 180	MGA 180
Ø câble (mm)	12	13	14	16	18	20	22	24	26	28	30	32	34	36
poids/mètre (kg)	0,531	0,623	0,723	0,944	1,19	1,48	1,78	2,12	2,49	2,89	3,32	3,78	4,26	4,78
Rupture mini (kg)	8570	10100	11700	15200	19300	23800	28800	34300	40200	46700	53600	61000	68800	77100

Sont définis dans les tableaux ci-dessous les câbles les plus courants. Autres caractéristiques sur demande

CÂBLE Acier clair 6 torons de 25 fils « Filler » (1 + 6 + 6 + 12 fils)

CE réf. 1071

Bright steel wire rope 6x25 « Filler »

âme métal - 6 x 25 fils

Applications : câble pour pelles mécaniques, scrapers, bulldozers, skips, treuils, forestiers, gravières.

Nuance de l'acier : CLAIR

Ame : MÉTALLIQUE

Résistance de l'acier : 180 kg/mm²

Tolérance sur le diamètre : selon norme

Câble FORESTIER

ÂME MÉTALLIQUE

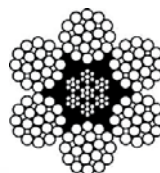

Utilisable en élingue de débardage « CHOKER »
réf 4718



Détail PAGE 41

CODE	AACE180	ACE180	BCE180	CCE180	DCE180	ECE180	FCE180	GCE180	HCE180	ICE180	JCE180	KCE180
Ø câble (mm)	9	10	11	12	13	14	16	18	20	22	24	25
poids/mètre (kg)	0,322	0,398	0,482	0,573	0,673	0,78	1,02	1,29	1,59	1,93	2,29	2,54
Rupture mini (kg)	5330	6580	8600	9450	12000	12900	18200	21300	26300	31800	37900	41100

CÂBLE Galva ANTIGIRATOIRE 19 torons de 7 fils (1 + 6 fils)

CE réf. 1105

Non-rotating steel wire rope 19x7

Applications : câble SOUPLE antigiratoire pour grues à tours, grues mobiles, ponts roulants de moins de 4 brins et palans

Nuance de l'acier : GALVANISÉ

Ame : MÉTALLIQUE

Tolérance sur le diamètre : selon norme

ANTIGIRATOIRE

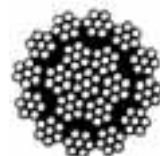

âme métal - 19 x 7 fils



CODE	OGE180	AGE180	BGE180	CGE180	DGE200	EGE180	FGE200	GGE200	HGE180
diam câble mm	4	4,5	5	6	6,5	7	7,5	8	9
résistance acier kg/mm ²	180	180	180	180	200	180	200	200	200
poids/mètre en kg	0,064	0,07	0,094	0,162	0,166	0,20	0,225	0,250	0,306
charge de rupture mini en kg	1050	1330	1644	2366	2950	3211	3690	4250	5311

CODE	IGE200	JGE180	KGE180	LGE200	MGE180	NGE180	OGE180	PGE200	QGE200
diam câble mm	10	11	12	13	14	16	17	18	19
résistance acier kg/mm ²	200	180	180	200	180	180	180	200	200
poids/mètre en kg	0,402	0,495	0,561	0,679	0,813	0,975	1,16	1,309	1,45
charge de rupture mini en kg	7100	7930	9412	11050	12850	16830	19500	21200	23664

CÂBLE Galva ANTIGIRATOIRE 35 torons de 7 fils

CE réf. 1112

Non-rotating steel wire rope 35x7

Applications : câble EXTRA SOUPLE antigiratoire pour grues à tours, grues mobiles, ponts roulants de moins de 4 brins et palans

Câblage croisé droite

Nuance de l'acier : GALVANISÉ, graissé / Ame : MÉTALLIQUE

Tolérance sur le diamètre : selon norme

Résistance de l'acier : 200 kg/mm² (1960N/mm²)

ANTIGIRATOIRE

âme métal - 35 x 7 fils

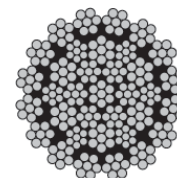

CODE	AAGE180	AGE180	CGE180	DGE180	EGE180	FGE180	GGE180	HGE180
diam câble mm	9	10	12	13	14	15	16	17
poids/mètre en kg	0,33	0,43	0,61	0,72	0,84	0,97	1,09	1,25
charge de rupture mini en kg	6420	8100	11600	13700	15800	16950	20700	21800

CODE	IGE180	JGE180	KGE180	LGE180	MGE180	NGE180	PGE180
diam câble mm	18	19	20	22	24	26	28
poids/mètre en kg	1,38	1,54	1,7	2,06	2,45	2,88	3,34
charge de rupture mini en kg	26200	29200	32200	38900	46300	54300	63000

CÂBLE Galvanisé pour APPAREILS TIREURS

CE réf. 1121

Galvanized steel wire rope for pulling hoist

Usages : sélection de 3 câbles pour appareils-tireurs

Nuance de l'acier : GALVANISÉ / Ame : TEXTILE

CODE	AGI180	BGI180	CGI180
diam câble (mm)	8,3	11,5	16,3
composition	4 x 26	4 x 26	4 x 36
poids/mètre (kg)	0,282	0,523	1,07
charge rupture mini (kg)	4600	8480	15850

Résistance de l'acier : 180 kg/mm²
Tolérance sur le diamètre : selon norme

code AGI180
pour tireur 615008A
800 kg

code BGI180
pour tireur 615016A
1600 kg

âme textile - 4 x 26 fils

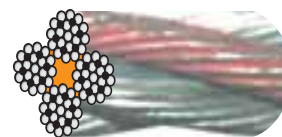

TIREUR À CÂBLE réf. 6150

Wire-rope pulling hoist (steel casing)

Carter ACIER

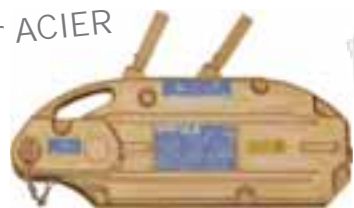

Détail PAGE 145



Couronne

Ø 8,3 mm : 615008AC
Ø 11,5 mm : 615016AC
Ø 16,3 mm : 615032AC

code CGI180
pour tireur 615032A
3200 kg

âme textile - 4 x 36 fils

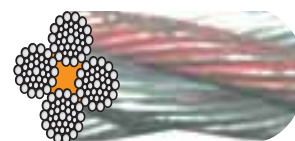

CÂBLE Galva DOUBLE PARALLÈLE « DP8 » (8x26 et 8x25)

CE réf. 1126

8 stands double-parallel galvanized steel wire rope « DP8 »

Applications : pour palan électrique et pont roulant, grue auto-portée, ... idéal pour enroulement en multi-couches

Nuance de l'acier : GALVANISÉ / Ame : MÉTALLIQUE

CROISÉ DROITE

Résistance de l'acier : 200 kg/mm²

Tolérance sur le diamètre selon norme

DOUBLE PARALLÈLE « DP8 »

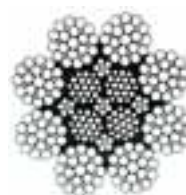

âme métal - 8 torons DP8

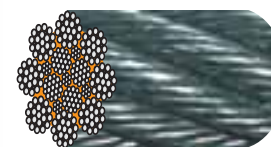

CODE	8 torons de 26 fils					8 torons de 25 fils							
	CGE200	DGE200	EGE200	FGE200	GGE200	HGE200	IGE200	JGE200	KGE200	LGE200	MGE200	NGE200	PGE200
diam câble mm	10	11	12	13	14	15	16	18	19	22	24	26	28
composition	8 x 25	8 x 25	8 x 25	8 x 25	8 x 25	8 x 26	8 x 26	8 x 26	8 x 26	8 x 26	8 x 26	8 x 26	8 x 26
section métal. mm ²	50	60	71	90	96	112	134	171	184	256	305	358	415
poids/mètre en kg	0,44	0,53	0,63	0,78	0,84	0,99	1,16	1,50	1,62	2,23	2,57	3,01	3,60
charge rupture mini kg	8500	10500	12500	14500	17000	19500	22500	26000	32000	42000	50000	58500	68500

CÂBLE Galva ANTIGIRATOIRE « Compact 37 »

CE réf. 1130

Non-rotating galvanized steel wire rope « Compact 37 »

Applications : idéal pour des applications de levage sur un seul brin, et un enroulement en multi-couches

Composition : antigiratoire 16 torons extérieurs sur 19 torons de 7 fils surtréfilés (6x7/6x7/6x7/1x7) ;

Torons surtréfilés optimisant la charge de rupture, très élevée, et la résistance à la fatigue

Très bon comportement aux charges importantes et grandes vitesses !

Nuance de l'acier : GALVANISÉ / Ame : MÉTALLIQUE

Tolérance sur le diamètre : selon norme

Résistance de l'acier : 200 kg/mm²

Existe également en « COMPACT 35 » et « COMPLAST 35 »

ANTIGIRATOIRE « Compact 37 »

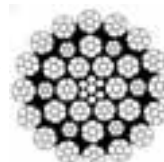

âme métal - compact 37

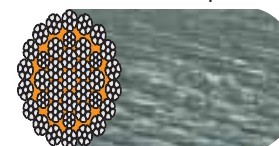

CODE	AGE200	CGE200	DGE200	EGE200	FGE200	GGE200	HGE200	IGE200	JGE200
diam câble mm	10	12	13	14	15	16	17	18	19
poids/mètre en kg	0,51	0,735	0,862	1,00	1,148	1,306	1,475	1,653	1,842
charge de rupture mini en kg	9320	13420	15750	18270	20970	23860	26940	30200	33650

CODE	KGE200	LGE200	MGE200	NGE200	OGE200	PGE200	QGE200	RGE200
diam câble mm	20	21	22	23	24	25	26	28
poids/mètre en kg	2,041	2,25	2,47	2,70	2,939	3,189	3,45	4,00
charge de rupture mini en kg	37290	41110	45120	49310	53690	58260	63020	73080

CÂBLE Galva 8 torons de 19 fils

CE réf. 1124

Galvanized steel wire-rope 8x19 - Steel core

Applications : levages difficiles, ponts roulants, treuils spéciaux, monte-charges

âme métal - 8 x 19 fils

Nuance de l'acier : GALVANISÉ / Ame : MÉTALLIQUE / CROISÉ DROITE

Résistance de l'acier : 220 kg/mm² (2160 N/mm²)

Tolérance sur le diamètre selon norme

ÂME MÉTALLIQUE

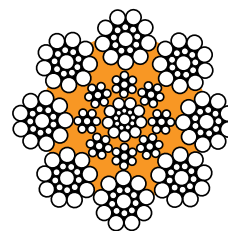

CODE	AGE200	BGE200	CGE200	DGE200
diam câble mm	9	10	11	12
poids/mètre en kg	0,41	0,44	0,523	0,626
charge de rupture mini en kg	8150	9330	11520	13660

CÂBLE Galva 8 torons de 26 fils Âme plastifiée « Complast 8 »

CE réf. 1140

Galvanized steel wire-rope 8x26 « Complast 8 » - Plastic coated core

Applications : câble à grande résistance aux charges dynamiques et aux angles de déflexion « Complast 8 »

Torons surtréfilés optimisant la charge de rupture et la résistance à la fatigue

Nuance de l'acier : GALVANISÉ optimisant charge de rupture et résistance à la fatigue

Ame : MÉTALLIQUE, imprégnée de plastique (7 torons de 1+8+8)

âme métal plastifiée
8 x 26 fils

Résistance de l'acier : 200 kg/mm² (1960 N/mm²)

Tolérance sur le diamètre : selon norme

Diamètre supérieur à 30 mm sur demande

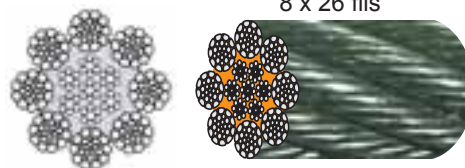

CODE	AAGE 200	AGE 200	BGE 200	CGE 200	DGE 200	EGE 200	FGE 200	GCE 200	HGE 200	IGE 200	JGE 200
diam câble mm	8	10	12	13	14	15	16	18	19	20	22
poids/mètre en kg	0,293	0,453	0,66	0,775	0,899	1,032	1,174	1,486	1,655	1,834	2,219
charge de rupture mini en kg	5720	8930	12860	15100	17500	20100	22870	28940	32250	35730	43240

CODE	KGE 200	LGE 200	MGE 200	NGE 200	OGE 200	PGE 200	QGE 200	RGE 200	SGE 200
diam câble mm	24	25	26	28	29	30	32	34	36
poids/mètre en kg	2,641	2,866	3,100	3,595	3,856	4,127	4,695	5,300	5,943
charge de rupture mini en kg	51460	55830	60390	70400	75130	80400	91480	103000	115800

CÂBLE INOX MONOTORON de 19 fils

CE réf. 1250

Stainless-steel wire rope 1x19

Nuance de l'acier : INOX AISI 316

Résistance de l'acier : 160 kg/mm²

Tolérance sur le diamètre : selon norme

Sertissage d'embouts INOX jusqu'au Ø12 mm

Détail PAGE 48



Monotoron - 19 fils

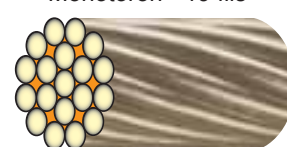

CODE	AIE180	CIE180	DIE180	EIE180	FIE180	HIE180	IIE180	JIE180	KIE180	LIE180	MIE180	NIE180	PIE180
diam câble mm	1	2	2,5	3	4	5	6	7	8	10	12	14	16
poids/mètre en kg	0,005	0,02	0,031	0,045	0,079	0,124	0,178	0,243	0,317	0,494	0,712	0,96	1,25
charge de rupture mini (kg)	90	340	550	750	1400	2100	3000	4100	5400	8400	12250	14000	18400

CÂBLE INOX 7 torons de 7 fils

CE réf. 1260

Stainless-steel wire rope 7x7

Applications : câble inox SOUPLE résistant aux atmosphères industrielles et marines (haubanages dériveurs) et pour haubanages divers.

Nuance de l'acier : INOX AISI 316

Ame : MÉTALLIQUE

Résistance de l'acier : 160 kg/mm²

Tolérance sur le diamètre : selon norme

Sertissage d'embouts INOX jusqu'au Ø12 mm

Détail PAGE 48



âme métal - 7 x 7 fils

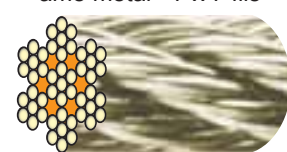

CODE	OIE180	AIE180	BIE180	CIE180	DIE180	EIE180	FIE180	GIE180	IIE180	JIE 180
diam câble mm	1	1,5	2	2,5	3	4	5	6	8	9
poids/mètre en kg	0,004	0,008	0,014	0,023	0,031	0,061	0,094	0,133	0,246	0,308
charge de rupture mini (kg)	60	130	230	380	500	930	1525	2200	3670	5230

CÂBLE INOX 7 torons de 19 fils

CE réf. 1271

Stainless-steel wire rope 7x19

Applications : câble inox EXTRA SOUPLE résistant aux atmosphères industrielles (palans et ponts anti-déflagrants, portes et portails automatiques) et marines (câbles de winch) et à usages divers.

Nuance de l'acier : INOX AISI 316

Ame : MÉTALLIQUE

Résistance de l'acier : 160 kg/mm²

Tolérance sur le diamètre : selon norme

Sertissage d'embouts INOX jusqu'au Ø12 mm

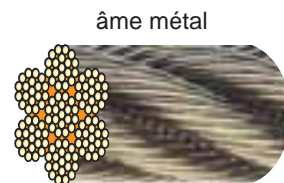

âme métal

7 x 19 fils

CODE	AAIE180	AIE180	BIE180	CIE180	DIE180	EIE180	FIE180	GIE180	IIE180	JIE180	KIE180	LIE180
Ø câble (mm)	2	2,5	3	4	5	6	7	8	10	12	14	16
poids/mètre (kg)	0,016	0,022	0,038	0,06	0,086	0,135	0,194	0,24	0,375	0,54	0,76	0,97
Rupture mini (kg)	220	360	600	950	1400	2100	3100	3600	5310	7650	10400	13600

CÂBLE INOX 6 torons de 36 fils

CE réf. 1281

Stainless-steel wire rope 6x36

Applications : câble inox EXTRA SOUPLE résistant aux atmosphères industrielles et marines, pour le levage, la traction, les élingues, etc ...

Nuance de l'acier : INOX AISI 316

Ame : MÉTALLIQUE

Résistance de l'acier : 160 kg/mm²

Tolérance sur le diamètre : selon norme

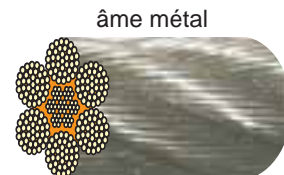

âme métal

6 x 36 fils

CODE	AIE180	BIE180	CIE180	DIE180	EIE180	FIE180	GIE180	HIE180
diam câble mm	10	12	14	16	18	20	22	24
poids/mètre en kg	0,41	0,59	0,78	1,07	1,35	1,67	2,02	2,34
charge de rupture mini en kg	6150	8800	11200	14600	18500	22530	29800	32800

CÂBLE INOX 18 torons de 7 fils ANTIGIRATOIRE

CE réf. 1284

Non-rotating stainless-steel wire rope 18x7

Applications : câble inox EXTRA SOUPLE résistant aux atmosphères industrielles et marines, pour le levage sur 1 brin, etc ...

Nuance de l'acier : INOX AISI 316

Ame : MÉTALLIQUE

Résistance de l'acier : 160 kg/mm²

Tolérance sur le diamètre : selon norme

ANTIGIRATOIRE

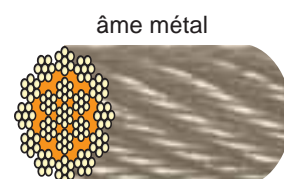
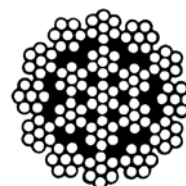

âme métal

18 x 7 fils

CODE	AIE160	BIE160	CIE160	EIE160	GIE160	IIE160	KIE160
diam câble mm	4	5	6	7	8	10	12
poids/mètre en kg	0,064	0,11	0,145	0,214	0,28	0,404	0,57
charge de rupture mini en kg	870	1430	2130	2570	3725	5250	7570

PINCE COUPE-CÂBLE réf. 6006

Wire-rope cutter



PINCE À MANCHONNER réf. 5198

Hand swager



CÂBLE Galva 7 torons de 7 fils GAINÉ PVC Traité ANTI-UV

CE réf. 1300

Galvanized steel wire rope 7x7 - P.V.C. coated

Applications : câble galvanisé enrobé PVC pour convoyeurs, haubanages, aviation, montgolfières et pour tout usage nécessitant un câble protégé

GAINÉ PVC
translucide
traité ANTI-UV

âme métal - 7 x 7 fils



Nuance de l'acier : GALVANISÉ Ame : MÉTALLIQUE / Croisé Droite
Résistance de l'acier : 200 kg/mm² / Tolérance sur le diamètre : selon norme

CODE	0GE180	AAGE180	AGE180	BGE180	CGE180	DGE180	EGE180	FGE180	HGE180
Ø câble (mm)	1,5	1,8	2	2,5	3	3	4	4	5
Ø gainé (mm)	2,5	2,8	3	3,5	4	5	5	6	7
poids/mètre (kg)	0,013	0,013	0,021	0,035	0,041	0,05	0,07	0,081	0,116
Rupture mini (kg)	140	140	250	520	583	583	1037	1037	1780

disponible en



CÂBLE Galva 7 torons de 19 fils GAINÉ PVC Traité ANTI-UV

CE réf. 1310

Galvanized steel wire rope 7x19 - P.V.C. coated

Applications : câble galvanisé enrobé PVC pour convoyeurs et pour tout usage nécessitant un câble protégé

GAINÉ PVC
translucide
traité ANTI-UV

âme métal - 7 x 19 fils

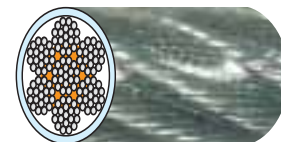

Nuance de l'acier : GALVANISÉ Ame : MÉTALLIQUE / Croisé Droite
Résistance de l'acier : 200 kg/mm² / Tolérance sur le diamètre : selon norme

CODE	AGE180	BGE180	DGE180	EGE180	FGE180	GGE180	HGE180	JGE180
diam câble mm	3	4	5	6	8	10	12	16
diam gainé mm	5	5	6,5	8	10	12	14	18
poids/mètre en kg	0,042	0,07	0,106	0,153	0,279	0,406	0,671	1,15
Rupture mini (kg)	540	1230	1606	2312	4240	6424	9250	16448

disponible en



CÂBLE INOX MONOTORON de 19 fils GAINÉ PVC Blanc Traité ANTI-UV

CE réf. 1350

Stainless-steel wire rope 1x19 - White P.V.C. coated

Applications : câble inox rigide enrobé PVC résistant aux atmosphères industrielles et marines (filière, haubans, ...) et pour usages divers nécessitant un câble protégé.



Monotoron - 19 fils

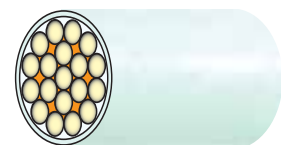

Nuance de l'acier : INOX AISI 316
Résistance de l'acier : 160 kg/mm² / Tolérance sur le diamètre : selon norme

CODE	CIE180	DIE180	EIE180	FIE180	GIE180	HIE180
diam câble mm	2,5	3	4	5	6	8
diam gainé mm	3,5	4,5	6	7	8	10
poids/mètre en kg	0,04	0,05	0,10	0,15	0,21	0,35
charge de rupture mini en kg	550	750	1400	2100	3000	5400

GAINÉ PVC blanc
traité ANTI-UV

CÂBLE INOX 7 torons de 7 fils GAINÉ PVC Blanc Traité ANTI-UV

CE réf. 1360

Stainless-steel wire rope 7x7 - White P.V.C. coated

Applications : câble inox souple enrobé PVC résistant aux atmosphères industrielles et marines (filière, haubans, ...) et pour usages divers nécessitant un câble protégé



âme métal - 7 x 7 fils



Nuance de l'acier : INOX AISI 316 Ame : MÉTALLIQUE / Croisé Droite
Résistance de l'acier : 160 kg/mm² / Tolérance sur le diamètre : selon norme

CODE	BIE180	CIE180	DIE180	FIE180	GIE180	HIE180
diam câble mm	2,5	3	3	4	5	6
diam gainé mm	3,5	4	5	6	7	8
poids/mètre en kg	0,03	0,04	0,07	0,085	0,12	0,16
charge de rupture mini (kg)	380	500	500	1000	1600	2200

GAINÉ PVC blanc
traité ANTI-UV

Existe aussi en 7 torons de 19 fils
(inox - gainé PVC blanc traité ANTI-UV)

CÂBLE T.I.R. - LAITONNÉ - gainé PVC

Q réf. 1305

Brassed-steel wire-rope for International-Road-Transport - P.V.C. coated

Applications : Transports Internationaux Routiers, maintien et plombage des baches de camions

Gainé P.V.C. translucide - Âme plastifiée

CODE	CGE180	DGE180
diam câble mm	3 - 6	3 - 8
poids/mètre en kg	0,05	0,078
Conditionnement	250 / 500 m	500 m



Baches de camions
sécurisées !

LES CHAÎNES

CHAINS



réf	désignation	PAGE
2015	CHAÎNE CÂBLE QUALITÉ-MARINE	18
2051	CHAÎNE DE CHARGE POUR PALANS GRADE-80 DIN-5684-8	19
2052	CHAÎNE DE CHARGE POUR PALANS GRADE-80 ISO-3077	19
2035	CHAÎNE DE LEVAGE H.R. GRADE-80	16
2036	CHAÎNE DE LEVAGE H.R. GRADE-100	16
2037	CHAÎNE DE LEVAGE H.R. GRADE-120	16
2082	CHAÎNE DE LEVAGE INOX CLASSE-50 POUR ÉLINGUE	20
2050	CHAÎNE DE MANŒUVRE CALBRÉE pour palans manuels	19
2085	CHAÎNE DE RELEVAGE INOX POUR POMPES IMMERGÉES	20
2010	CHAÎNE DE TRANSMISSION CALBRÉE NFE 26011	17
2020	CHAÎNE DE TRANSMISSION CALBRÉE NFE 26012	17
2081	CHAÎNE DE TRANSMISSION INOX NFE-26011	20
2080(DIN)	CHAÎNE INOX DIN-763 / DIN-766	19
2100	CHAÎNE LIEGE GALVANISÉE	18
2040	CHAÎNE ORDINAIRE SOUDÉE NFE 26020 - MAILLON COURT	17
2041	CHAÎNE ORDINAIRE SOUDÉE NFE 26020 - MAILLON LONG	17
2042	CHAÎNE ORDINAIRE SOUDÉE NON-ÉPROUVÉE DIN 763	18
2045	CHAÎNE PLASTIQUE ROUGE & BLANCHE	19
2043	CHAÎNE TORSÉ SOUDÉE NFE 26020 - MAILLON LONG	18
2010	 Calibrated chain - standard NFE 26011	17
2020	Calibrated chain - standard NFE 26012	17
2050	Calibrated hand chain for manual hoist	19
2100	Galvanized anchor chain	18
2051	Grade-80 load chain for manual hoist - DIN 5684-8	19
2052	Grade-80 load chain for manual hoist - ISO 3077	19
2035	Grade-80 lifting chain (high-tensile-steel)	16
2036	Grade-100 lifting chain (high-tensile-steel)	16
2037	Grade-120 lifting chain (high-tensile-steel)	16
2015	Hot-dip galvanized chain (mooring chain)	18
2041	Ordinary long link chain - standard NFE 26020	17
2040	Ordinary short link chain - standard NFE 26020	17
2042	Zinc-plated-steel long-link chain DIN 763	18
2045	Red and white plastic chain	19
2080(DIN)	Stainless-steel chain DIN 763 / DIN 766	19
2081	Stainless-steel chain standard NFE 26011	20
2082	Stainless-steel lifting chain (for sling)	20
2085	Stainless-steel pump chain	20
2043	Twisted long link chain - standard NFE 26020	18



La NOTICE D'UTILISATION doit être à la disposition de l'utilisateur final qui doit en prendre connaissance avant toute mise en service !

Informations techniques et consignes de sécurité pages 2 à 6

Caractéristiques « produits » publiées à titre indicatif et susceptibles de modifications sans préavis

CHAÎNE DE LEVAGE Haute Résistance Grade 80

CE réf. 2035

High tensile steel lifting chain Grade 80

- Très grande résistance à la traction et à l'abrasion
- Acier allié traité thermiquement et non vieillissant
- Allongement minimum avant rupture de 25 %
- Utilisation en élingues et engins à défricher
- Coefficient de sécurité 4/1



Codes AG à FG :

Modèle traité anti-corrosion longue durée

Norme EN 818-2

élingues PAGES 25 à 30

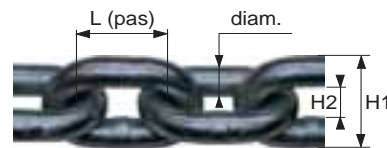

CODE	A	B	C	D	E	F	G	H	I	J	K	L
CODE anticorrosion	AG	BG	CG	DG	EG	FG	-	-	-	-	-	-
diam chaîne mm	6	7	8	10	13	16	18	19	20	22	26	32
L en mm	18	21	24	30	39	48	54	57	60	66	78	96
H1 maxi en mm (EN 818-2)	22,2	25,9	29,6	37	48,1	59,2	66,6	70,3	74	81,4	96,2	118
H2 mini en mm (EN 818-2)	7,8	9,1	10,4	13	16,9	20,8	23,4	24,7	26	28,6	33,8	41,6
H3 en mm	8	10,5	10,8	13,5	17,5	21,5	-	-	-	-	-	-
Tolérance (mm) sur H2 mini	+1,2	+1,4	+1,6	+2	+2,6	+3,2	+3,6	+3,8	+4	+4,4	+5,2	+6,2
poids/mètre en kg	0,8	1,1	1,4	2,2	3,8	5,7	7,3	8,1	9	10,9	15,5	24,1
C.M.U en kg	1120	1500	2000	3150	5300	8000	10000	11200	12500	15000	21200	31500
rupture en kg	4480	6000	8000	12600	21200	32000	40000	44800	50000	60000	84800	126000

CHAÎNE DE LEVAGE Haute Résistance Grade 100

CE réf. 2036

High tensile steel lifting chain Grade 100

- Très grande résistance à la traction et à l'abrasion
- Utilisation en élingues et engins à défricher
- Coefficient de sécurité 4/1

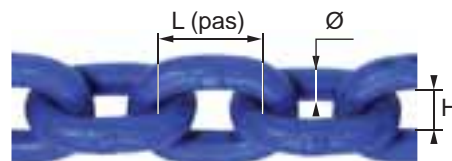

élingues PAGE 31

CODE	A	B	C	D	E	F	H	J	K	L
diam chaîne mm	6	7	8	10	13	16	20	22	26	32
L x H en mm	18 x 7,8	21 x 9,1	24 x 10,4	30 x 13	39 x 16,9	48 x 20,8	60 x 26	66 x 28,6	78 x 33,8	
poids/mètre en kg	0,9	1,2	1,5	2,4	4	6	10	11,9	16,3	
C.M.U en kg	1400	1900	2500	4000	6700	10000	15600	18000	26500	40000
rupture en kg	5600	7600	10000	16000	26800	40000	62400	72000	106000	160000

CHAÎNE DE LEVAGE Haute Résistance Grade 120

CE réf. 2037

High tensile steel lifting chain Grade 120

- Très grande résistance à la traction et à l'abrasion
- Coefficient de sécurité 4/1

Norme Pass1061

Performances de rupture supérieures aux normes européennes EN 818-1 et 2 !

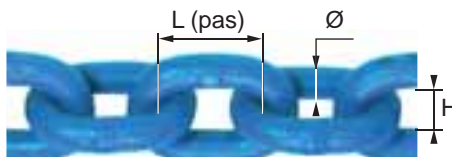

CODE	B	C	D	E
diam chaîne mm	7	8	10	13
L x H en mm	22 X 10	25 X 11	33 X 14	41 X 19
poids/mètre en kg	1,28	1,64	2,66	4,59
C.M.U en kg	2360	3000	5000	8000
rupture en kg	9440	12000	20000	32000

CHAÎNE CALBRÉE de transmission NFE 26011

CE réf. 2010

Calibrated chain - Standard NFE 26011

- En standard, état de surface : finition POLIE
- Adaptée pour le matériel agricole et les convoyeurs

Acier H.R.
Classe 80

Norme NFE 26011

$$\text{Pas} = 3 \times \varnothing$$

CODE	CN80	DN80	EN80	FN80	GN80	HN80
Ø chaîne mm	8	10	12	14	16	18
Pas en mm (= 3 x Ø)	24	30	36	42	48	54
H en mm	10,4	13	15,6	18,2	20,8	23,4
poids/mètre en kg	1,39	2,17	3,12	4,25	5,55	7
rupture en kg	8000	12500	18000	24600	32000	40700

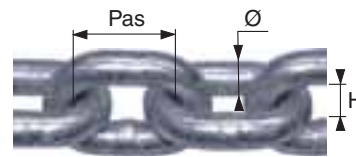

CHAÎNE CALBRÉE de transmission NFE 26012

CE réf. 2020

Calibrated chain - Standard NFE 26012

- En standard, état de surface : finition POLIE
- Adaptée pour le matériel agricole et les convoyeurs

Acier H.R.
Classe 80

Norme NFE 26012

$$\text{Pas} = 3,5 \times \varnothing$$

CODE	CN80	DN80*	EN80	FN80	GN80	HN80
Ø chaîne mm	8	10	12	14	16	18
Pas en mm (= 3,5 x Ø)	28	35	42	49	56	63
H en mm	11,2	14	16,8	19,6	22,4	24
poids/mètre en kg	1,31	2,05	2,96	4,02	5,26	6,70
rupture en kg	8000	12500	18000	24600	32000	40700

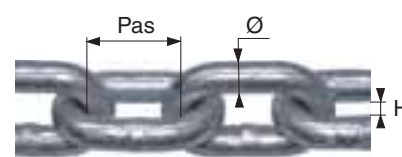

* Compatible avec crochet coulissant réf. 5106 (page 86)

CHAÎNE ORDINAIRE SOUDÉE NFE 26020 - MAILLON COURT

Q réf. 2040

Ordinary chain - Standard NFE 26020

Pour toutes utilisations courantes
Nuance de l'acier : ZINGUÉ

Norme NFE 26020

Livrée par liasse de 25 mètres

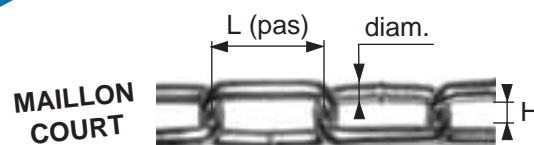

CODE	AAG	AG	BG	CG	DG	FG	GG	HG	IG	JG	KG
diam chaîne mm	2	2,5	3	3,5	4	5	6	7	8	10	12
L x H en mm	12 x 5	14 x 4	16 x 5	18 x 6	19 x 7	21 x 9	24 x 11	28 x 13	32 x 15	40 x 19	48 x 23
poids/mètre en kg	0,07	0,11	0,16	0,21	0,3	0,5	0,73	1	1,3	2,05	2,9
charge utile indicative en kg	25	40	60	75	100	155	230	300	400	620	900

CHAÎNE ORDINAIRE SOUDÉE NFE 26020 - MAILLON LONG

Q réf. 2041

Ordinary chain - Standard NFE 26020

Pour toutes utilisations courantes

Norme NFE 26020

Nuance de l'acier : - POLIE

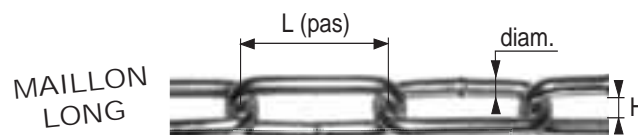

- **ZINGUÉE** : couche de zinc appliquée par électrolyse.
Aspect de surface : brillant lisse. *Préconisée à l'intérieur des bâtiments.*
- **GALVA** : couche de zinc appliquée par immersion dans un bain de métal en fusion.
Aspect de surface : gris rugueux. *Préconisé en extérieur, dans l'eau douce et de mer (meilleure tenue à la corrosion).*

Livrée par liasse de 25 mètres

Acier poli CODE :	-	AN	BN	CN	DN	EN	FN	GN	HN	IN	JN	KN	LN*	MN*
Acier zingué CODE :	AAG	AG	BG	CG	DG	EG	FG	GG	HG	IG	JG	KG	LG*	MG*
Acier galva CODE :	-	AGG	BGG	CGG	DGG	EGG	FGG	GGG	HGG	IGG	JGG	KGV	-	-
diam chaîne mm	2	2,5	3	3,5	4	4,5	5	6	7	8	10	12	14	16
L x H en mm	21x6	24x5	26x6	28x7	32x8	34x9	35x10	42x12	49x14	52x16	65x20	78x24	72x26	88x35
poids/mètre en kg	0,06	0,09	0,13	0,19	0,24	0,32	0,42	0,59	0,8	1,08	1,7	2,5	3,61	4,67
charge utile indicative en kg	25	40	60	75	100	125	155	230	300	400	620	900	1230	1600

* Hors norme NFE26020

CHAÎNE ORDINAIRE SOUDÉE non-éprouvée - DIN 763

Q réf. 2042

Zinc-plated steel long-link chain - DIN 763

Pour toutes utilisations courantes

Nuance de l'acier : ZINGUÉE

DIN 763

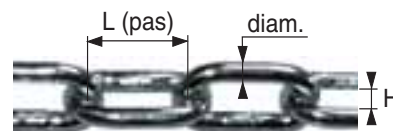

en Carton jusqu'au Ø7mm

CODE	A	B	C	D	E	F	G	H	I	J	K	L	M
Liasse de :	25 m	25 m	25 m	25 m	25 m	25 m	25 m	25 m	25 m	25 m	25 m	15 m	12,5m
diam en mm	2,5	3	3,5	4	4,5	5	6	7	8	10	12	14	16
L en mm	24	26	28	32	34	35	42	49	52	65	78	76	88
H en mm	5	6	7	8	9	10	12	14	16	20	24	27	31
poids la Liasse en kg	2,5	3,75	5	6,75	8,75	10,75	15,75	21,5	27,5	44	64	52,2	55,7

en Bobine



CODE	AB	BB	DB	FB	GB	HB	IB
Bobine de :	100 m	100 m	50 m	40 m	30 m	20 m	15 m
diam en mm	2,5	3	4	5	6	7	8
L en mm	24	26	32	35	42	49	52
H en mm	5	6	8	10	12	14	16
poids la Bobine en kg	10	15	13,5	17,2	18,9	17,2	16,5

DISTRIBUTEUR avec 6 bobines :

- 2 en Ø 2,5mm
- 2 en Ø 3mm
- 1 en Ø 4mm
- 1 en Ø 5mm

Total 490m !



170 x 47cm prof. 45cm

livré non-monté

Réf 2042KIT1

CHAÎNE CÂBLE Qualité MARINE

réf. 2015

Hot dip galvanized chain (mooring chain)

Pour guindeaux (treuils pour ancre) et mouillage

CODE	A	AA	B	C	D	E	F	G	H
diam chaîne mm	6	7	8	10	12	14	16	18	20
L en mm	18	21	24	30	36	42	48	54	60
H en mm	7,8	9,5	10,4	13	15,6	18,2	20,8	23,4	26
poids/mètre en kg	0,78	1,8	1,40	2,18	3,15	4,39	5,71	7	8,6
rupture indicative en kg	1800	2500	3200	5000	7000	10000	12600	16000	20000
Charge d'utilisation indicative (kg)	560	750	1000	1500	2250	3000	4000	5000	6300
Livré en liasse de	100m	100m	100m	100m	100m	100m	100m	50m	50m

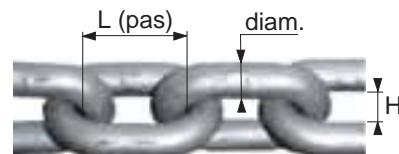

Acier galvanisé à chaud

CHAÎNE LIÈGE GALVANISÉE

réf. 2100

Galvanized anchor chain

Utilisation : MOUILLAGE

Conditionnement suivant tableau ci-dessous

CODE en galvanisé	AA	A	B	C	D	E	F	G	H	J
diam chaîne mm	5	6	8	10	12	14	16	18	20	22
L en mm	18,5	24	28	35	42	49	56	63	70	77
H en mm	7	11	11,2	14	16,8	19,6	22,4	27	30	33
poids/mètre kg*	0,51	0,74	1,32	2,1	2,96	4,04	5,3	6,7	8,1	1,0
charge d'utilis. indicative Kg	300	460	1000	1500	2250	3000	4000	5000	6300	7000
livrée en liasse de :	100m	100m	100m	100m	100m	100m	100m	50m	50m	50m

* poids/mètre en kg donné à titre indicatif

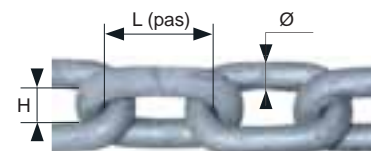

CHAÎNE TORSE SOUDÉE NFE 26020 Maillon long

Q réf. 2043

Twisted long link chain - Standard NFE 26020

Pour toutes utilisations courantes - Livrée par liasse de 25 m

Nuance de l'acier : ZINGUÉE

Norme NFE 26020

CODE	AG	BG	CG	DG	FG	GG	HG
diam chaîne mm	2,5	3	3,5	4	5	6	7
L en mm	23	25	27	30	33	40	46
H en mm	4,5	5,5	6	6,5	8	10	11
poids/mètre en kg	0,10	0,15	0,20	0,25	0,48	0,65	0,82
charge d'utilisation indicative (kg)	40	60	75	100	155	230	300

MAILLON LONG

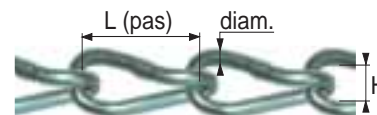

CHAÎNE PLASTIQUE Rouge et blanche

Q réf. 2045

Red and white plastic chain

Pour la SIGNALISATION - Livrée par liasse de 25 m

CODE	A	B	C
Chaîne	n°6	n°8	n°10
L en mm	26	32	52
H en mm	9	11	18
Poids en kg / mètre	0,07	0,098	0,15

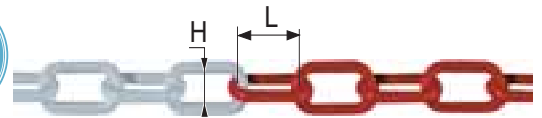

CHAÎNE DE MANOEUVRE Calibrée

Q réf. 2050

Calibrated hand chain

Pour la manoeuvre de palans manuels

Nuance de l'acier : ZINGUÉ

Caractéristiques dimensionnelles adaptées aux noix et volants de manoeuvre

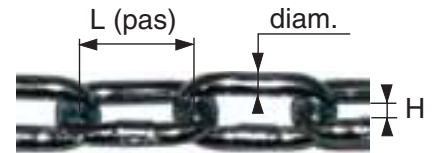

CODE	A	B	C	D	E	F	G	J	K	L	M	N	O	P
diam chaîne mm	5	5	5	5	5	5	5	6	6	6	6	6	6	6
L en mm	17,5	23,5	24	25	25,2	26,8	27,4	18	18,2	26,3	26,5	26,7	27,7	27,8
H en mm	7	8	8	7,6	7,4	10	8	7,4	7,4	10	9,6	9,2	7,2	9
poids/mètre en kg	0,51	0,45	0,45	0,45	0,45	0,44	0,44	0,8	0,8	0,67	0,67	0,67	0,64	0,64

CHAÎNE DE CHARGE pour PALANS « Grade 80 » DIN 5684-8

CE réf. 2051

Load chain for manual hoist Grade 80 DIN 5684-8

- Revêtement anti-corrosion
- Résistance de l'acier : 80 kg/mm²

DIN 5684-8 et EN 818-7



CODE	D	F	G	H	I	J	K	M	N
diam chaîne mm	4	5	6	7	8	9	10	13	16
CMU (kg)	500	780	1125	1500	2000	2500	3125	5300	8000
L en mm	12	15	18	21	24	27	28	36	45
H1 mini en mm	5	6	7,2	8,4	9,6	10,8	12	15,6	19,2
H2 maxi en mm	13,7	16,9	20,2	23,6	27	30,4	34	44,2	54,4
poids/mètre en kg	0,35	0,54	0,8	1,1	1,4	1,8	2,2	3,8	5,7
rupture en kg	2000	3150	4500	6000	8000	10000	12500	21200	31500

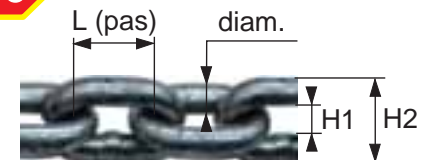

CHAÎNE DE CHARGE pour PALANS « Grade 80 » ISO 3077

CE réf. 2052

Load chain for manual hoist Grade 80 ISO 3077

- Revêtement anti-corrosion
- Résistance de l'acier : 80 kg/mm²

ISO 3077



CODE	F	G	H
diam chaîne mm	5,6	6,3	7,1
CMU (kg)	990	1250	1585
L en mm	17	19	21
H1 mini / H2 maxi en mm	7,8 / 19,42	8,4 / 21,48	8,8 / 23,54
poids/mètre en kg	0,7	0,9	1,10
rupture en kg	3960	5000	6340

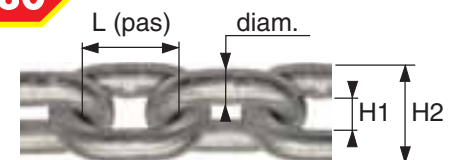

CHAÎNE INOX DIN 763 / DIN 766

réf. 2080

Stainless-steel chain - DIN 763 / DIN 766

DIN 763 inox 316 MAILLON LONG

CODE	AA	A	B	D	E	FIL	HIL	IIL	KIL
diam chaîne (mm)	2	2,5	3	4	5	6	8	10	13
L x H (mm)	22x4	24x5	26x6	32x8	35x10	42x12	52x16	65x20	82x26
poids/mètre (kg)	0,061	0,11	0,15	0,27	0,43	0,63	0,85	1,75	2,95
Rupture indicative kg	30	50	60	100	160	200	400	630	1000



AISI 316

DIN 763
MAILLON LONG
codes AA à E / FIL à KIL

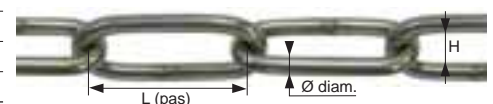

DIN 766 inox 316 MAILLON COURT

CODE	AI	BI	DI	EI	FI	GI	HI	II
diam chaîne mm	2	3	4	5	6	7	8	10
L x H en mm	12x5	16x5	16x6	18,5x7	18,5x8	22x9	24x10	28x14
poids/mètre en kg	0,07	0,16	0,32	0,5	0,75	1	1,35	2,25
Rupture indicative kg	50	110	200	320	400	630	800	1250



AISI 316

DIN 766
MAILLON COURT
codes AI à II



CHAÎNE INOX de transmission NFE 26011

réf. 2081

Stainless-steel chain - NFE 26011

Chaîne calibrée de transmission

Norme NFE 26011

$Pas = 3 \times \varnothing$



AISI 316L

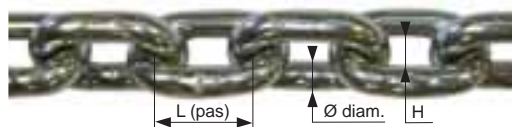

CODE	A	B	C	D	F	G	H	J
diam chaîne mm	5	6	7	8	10	12	14	16
L en mm	15	18	21	24	30	36	42	48
H en mm	6,5	7,8	9,1	10,4	13	15,6	18,2	20,8
poids/mètre en kg	0,54	0,78	1,06	1,39	2,17	3,12	4,25	5,55
rupture indicative (kg)	1960	2820	3840	5020	7850	11300	15390	20100

CHAÎNE INOX DE LEVAGE « Classe 60 » pour élingue

réf. 2082

Stainless-steel lifting chain (for sling)

Pour la construction d'élingue-chaîne INOX

- Nuance : Acier INOX AISI 316

- Coefficient de sécurité 1/4

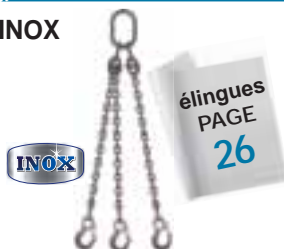

Classe 60

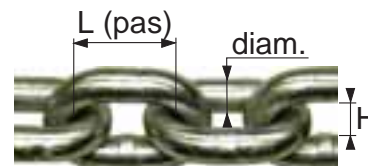

CODE	A	AA	B	BB	C	D	E
diam chaîne mm	5	6	7	8	10	13	16
C.M.U en kg	630	900	1250	1600	2500	4250	6300
L en mm	15	18	21	24	30	39	48
H en mm	7,5	8,7	9,5	10,8	13,5	17,5	21,5
poids/mètre en kg	0,58	0,82	1,11	1,43	2,25	3,77	5,62

CHAÎNE INOX DE RELEVAGE pour POMPES IMMERGÉES

réf. 2085

Stainless-steel pump chain

Utilisation en LEVAGE - Les anneaux intermédiaires permettent un levage avec une hauteur perdue réduite.



1 anneau tous les mètres

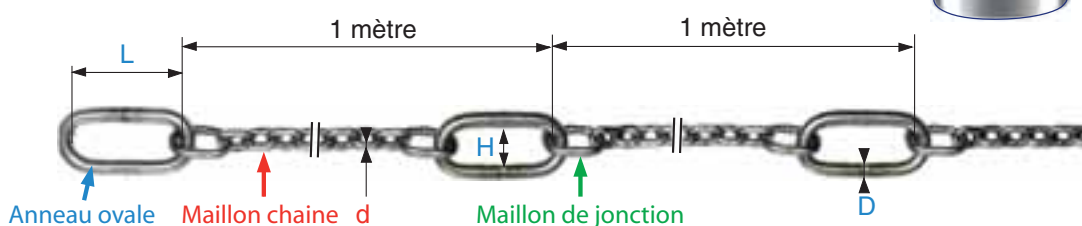

CODE	PK4	PK5	PK6	PK8	PK10	PK13	PK16
C.M.U en kg	300	500	750	1250	2000	3200	5000

Maillon chaîne

Ø fil : d (mm)	4	5	6	8	10	13	16
Dimensions intérieures (mm)	16 x 4,8	15 x 6,5	18 x 7,8	24 x 10,4	30 x 13	39 x 16,9	48 x 20,8

Anneau ovale

Ø fil : D (mm)	8	10	13	16	18	22	26
Dimensions intérieures L x H (mm)	54 x 30	80 x 50	110 x 60	110 x 60	135 x 75	160 x 90	180 x 100

Maillon de jonction

Ø fil (mm)	5	6	8	10	13	16	22
Dimensions intérieures (mm)	22 x 9	26 x 13	35 x 19	44 x 25	54 x 25	70 x 34	115 x 50

poids/mètre en kg	0,53	0,84	1,47	2,61	3,53	6,1	9,32
-------------------	------	------	------	------	------	-----	------



LES CORDAGES

ROPES



réf	désignation	PAGE
4403	CHABLOT CHANVRE / POLYPRO / SISAL	22
3030	CORDAGE CHANVRE / LIN - QUALITÉ B (EN-1261)	22
3032	CORDAGE CHANVRE / LIN - QUALITÉ C	22
3020	CORDAGE POLYAMIDE CÂBLÉ (MOUILLAGE)	22
3025	CORDAGE POLYAMIDE CÂBLÉ NORME EN-696	22
3100	CORDAGE POLYAMIDE TRESSÉ (DRISSE)	23
3010	CORDAGE POLYPROPYLENE CÂBLÉ NORME EN-699	22
3110	CORDAGE POLYPROPYLENE TRESSÉ (DRISSE)	23
3501	CORDE A POULIE (crochet tournant verrouillage auto)	24
3035	CORDEAU COTON CÂBLÉ	23
3500	ÉCHELLE DE CORDE	23
4406	ÉLINGUE CORDAGE POLYPROPYLENE «1 grand boucle»	24
4404	ÉLINGUE CORDAGE POLYPROPYLENE «2 grandes boucles»	24
4407	ÉLINGUE CORDAGE POLYPROPYLENE «1 boucle cossée»	24
4405	ÉLINGUE CORDAGE POLYPROPYLENE «2 boucles cossées»	24
4409	ÉLINGUE CORDAGE POLYPROPYLENE «sans fin»	24
4410	SANDOW TYPE-PRO	24

4410	Bungee cord	24
3100	Halyard (braided polyamide cord)	23
3110	Halyard (braided polypropylene cord)	23
4403	Hemp, polypropylene, sisal cord	22
3030	Hemp-linen rope (B quality) - standard EN 1261	22
3032	Hemp-linen rope (C quality)	22
3025	Polyamide rope - standard EN696	22
3020	Polyamide rope (for anchorage)	22
3010	Polypropylene 8 strands rope - standard EN-699	22
4406	Polypropylene rope-sling « 1 large loop »	24
4404	Polypropylene rope-sling « 2 large loops »	24
4407	Polypropylene rope-sling « 1 loop with thimble »	24
4405	Polypropylene rope-sling « 2 loops with thimble »	24
4409	Polypropylene « endless » rope-sling	24
3501	Pulley rope (swivel self-locking hook)	24
3500	Rope ladder	23
3035	Twisted cotton cord	23



La NOTICE D'UTILISATION doit être à la disposition de l'utilisateur final qui doit en prendre connaissance avant toute mise en service !

Informations techniques et consignes de sécurité pages 2 à 6

Caractéristiques « produits » publiées à titre indicatif et susceptibles de modifications sans préavis

CORDAGE POLYPROPYLENE CÂBLÉ Norme EN-699

Q réf. 3010

 8 strands polypropylene rope - Standard EN-699

à 3 torons : du Ø4 mm au Ø8 mm ; à 4 torons du Ø10mm et plus

Cordage traité anti ultra-violet - Couleur : BLANC (autres couleurs sur demande)

Point de plastification à environ 150 ° - Point de fusion à environ 165 °

Utilisation : industrie, pêche, marine, bâtiment ...

Livré en couronnes de 25m, 50m et 100m

Norme EN-699



Imputrescible et léger !

CODE couronne de 25 m	B25	D25	E25	F25	G25	H25	I25	J25	K25	L25	M25	N25
CODE couronne de 50 m	B50	D50	E50	F50	G50	H50	I50	J50	K50	L50	M50	N50
CODE couronne de 100 m	B100	D100	E100	F100	G100	H100	I100	J100	K100	L100	M100	N100
diam cordage mm	4	6	8	10	12	14	16	18	20	22	24	30
poids/100 mètres en kg	0,8	1,7	3	4,5	6,5	9	11,5	14,8	18	22	26	40
rupture en kg	275	590	1040	1380	1950	2690	3330	4250	5120	6140	7170	10800

CORDAGE POLYAMIDE CÂBLÉ (Mouillage)

☠ réf. 3020

 Polyamide rope (for anchorage)

Utilisation : mouillage

Livré en couronnes de 100m

CODE	C	B	D	E	F	G	H	I	J	K	L	M
diam en mm	4	5	6	8	10	12	14	16	18	20	22	24
poids/100 m. (kg)*	1	1,6	2,2	4	6,2	8,9	12,2	15,8	20	24,5	30	35,5
rupture en kg	314	500	735	1320	2040	2940	4020	5200	6570	8140	9800	11800

* poids donné à titre indicatif



CORDAGE POLYAMIDE CÂBLÉ Norme EN-696

CE réf. 3025

 Polyamide rope - Standard EN-696

Utilisation : industrie, levage, amarrage, pêche, marine ...

Cordages à 3 torons dans tous les diamètres

Couleur : BLANC

Point de plastification à environ 220 ° - Point de fusion à environ 250°/260°

Livré en couronnes de 100m

Imputrescible, souple, résistant et sûr !

Norme EN-696



CODE	C	D	E	F	G	H	I	J	K	L	M	N	O	P
diamètre en mm	4	6	8	10	12	14	16	18	20	22	24	26	28	30
poids/100 m. (kg)	1	2,3	4	6,2	8,9	12,2	15,8	20	24,5	30	35,5	42	48,5	55,5
rupture en kg	314	735	1320	2040	2940	4020	5200	6570	8140	9800	11800	13700	15500	17400

CORDAGE CHANVRE / LIN

Q réf. 3030 et 3032

 Hemp-linen rope

Cordage à 4 torons à partir du Ø8mm

Cordage à 3 torons Ø4 et 6mm

réf 3030 : QUALITÉ B **norme EN 1261** : usages industriels, levage, élingues

CODE	B	C	E	F	G	H	I	J	K	L	M	N	O	P
diamètre (mm)	4	6	8	10	12	14	16	18	20	22	24	30	36	40
poids/100m(kg)	1,2	2,7	4,7	7,4	11,1	14,1	18,5	23	28,5	34,5	41	64	93	115
rupture en kg	130	285	450	700	1080	1375	1825	2250	2780	3240	3980	6180	8560	9980

réf 3032 : QUALITÉ C : autres usages, décoration...

CODE	C100	E100	F100	G100	H100	I100	J100	K100	L100	M100
diamètre (mm)	6	8	10	12	14	16	18	20	22	24
poids/100m (kg)	3	6	7,5	10,7	14,5	18,8	23,8	29,4	35,6	42,1
rupture en kg	-	387	602	862	1170	1510	1890	2310	2750	3180

Livré en couronnes de 100m



CHABLOT CHANVRE, POLYPRO, SISAL

Q réf. 4403

 Hemp, Polypropylene, Sisal cord

4 TORONS Longueur : 4 m

CODE	C	PP	S
matière	CHANVRE	POLYPRO	SISAL
Poids en kg	0,24	0,16	0,22

Chanvre
Polypro
Sisal



CORDEAU COTON CÂBLÉ

Q réf. 3035

 Twisted cotton cord

Livré en pelotes de 100 grammes

CODE	A100	B100	C100	D100	E100
diamètre en mm	1	1,5	2	2,5	3
longueur pelote de 100g en m	90	56	40	26	18
poids/100 mètres en kg	0,11	0,18	0,25	0,38	0,54
rupture en kg	16	20	25	34	50



CORDAGE POLYAMIDE TRESSÉ (DRISSE)

Q réf. 3100

 Halyard (braided polyamide cord)

Cordage tressé à 8 fuseaux

Traité anti ultra-violet

Couleur : BLANC (noir sur demande)

Point de plastification à environ 150 °

Point de fusion à environ 165 °

Utilisation : industrie, bâtiment et ameublement ...

Imputrescible
et très résistant !

Polyamide



Livré en bobines de 100 mètres

CODE	AA100	AAA100	A100	B100	C100	D100	E100	F100	G100	H100	I100	J100	K100	L100	M100	N100
diamètre (mm)	1	1,5	2	2,5	3	3,5	4	5	6	8	10	12	14	16	18	20
poids/100m (kg)	0,14	2,5	0,18	0,28	0,43	0,6	0,85	1,35	1,7	3,5	5,9	7,9	10	13,8	17,4	20,9
rupture en kg	35	70	110	150	200	310	330	540	700	1050	1850	2600	3700	4200	5200	6000

CORDAGE POLYPROPYLENE TRESSÉ (DRISSE)

Q réf. 3110

 Halyard (braided polypropylene cord)

De faible densité, il est plus léger que le Polyamide ou le Polyester !

Traité anti-UV, résiste aux solvants ordinaires et alcalis forts

Couleur : BLANC (noir sur demande)

Le polypropylène
flotte sur l'eau !

Polypropylène



Livré en bobines de 100 mètres

CODE	B100	C100	D100	E100	F100	G100	H100	I100	J100	K100	L100
diamètre en mm	1,5	2	2,5	3	3,5	4	5	6	8	10	12
poids/100 mètres en kg	0,095	0,145	0,23	0,32	0,39	0,53	0,875	1,1	2,28	3,928	5
rupture en kg	40	68	90	125	125	180	290	360	680	920	1280

ÉCHELLE DE CORDE

Q réf. 3500

 Rope ladder

En cordage POLYESTER : diam 14mm

Terminaisons :

- haute : 2 boucles cousues avec 2 mousquetons
- basse : raccord des 2 brins par couture et protection par gaine thermoformée

! L'échelle en corde n'est pas un EPI (équipement de protection individuelle) Les utilisateurs doivent être équipés d'un système anti-chûte

BARREAUX EN BOIS (frêne) Ø 31mm (3 barreaux au mètre)

Barreaux intégrés à la fabrication



D Ø14

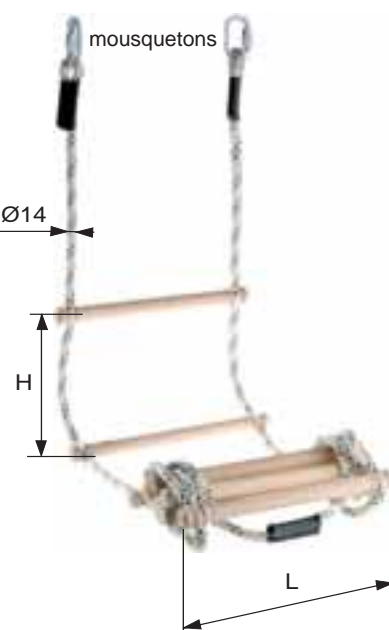

CODE	A03	A05	A10	A15	A20	A30
longueur en m	3 m	5 m	10 m	15 m	20 m	30 m
H en mm	330	330	330	330	330	330
L en mm	400	400	400	400	400	400
D en mm	14	14	14	14	14	14
poids pièce en kg	3	5	10	15	20	30

CORDE À POULIE Crochet tournant à verrouillage automatique

CE réf. 3501

UK Pulley rope - Swivel self-locking hook

Crochet tournant à verrouillage automatique

Cordage en POLYPROPYLENE



corde à utiliser avec Poulie réf 7010A

Détail PAGE 160



crochet tournant V.A. 1 extrémité réf 5158A

Détail PAGE 72

Livrée par 15, 25 et 50 mètres

CODE	A15	A25	A50
diam du cordage en mm	20	20	20
Longueur couronne en m	15 m	25 m	50 m
Poids en kg	4,1	5,9	10,4

SANDOW « Type PRO »

Q réf. 4410

UK Bungee cord

Gainage POLYÉTHYLÈNE

Traité anti-UV



Disponible en BLEU, VERT, NOIR, ROUGE et BLANC

Bobines de 100 mètres*

CODE	R	R08	S	T
diamètre en mm	6	8	9	10
longueur en mètres	100	100	100	100
poids en kg	2,6	4,3	5,6	6,3

* 100m continus ou éventuellement fractionnés

Âme LATEX 100% naturel



ÉLINGUE CORDAGE POLYPROPYLENE « Épissée main »

CE réf. 4404 à 4409

UK Polypropylene rope sling « hand-spliced »

Cordage POLYPROPYLENE 3 torons (D et E) et 4 torons (F à O)

Coefficient de sécurité : 1/10

POLYAMIDE et CHANVRE sur demande

Longueur à la demande

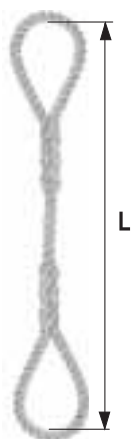

2 grandes boucles épissées main

RÉF 4404



2 boucles cossées épissées main

RÉF 4405



1 grande boucle épissée main

RÉF 4406



1 boucle cossée épissée main

RÉF 4407



sans-fin épissée main

RÉF 4409

CODE	D	E	F	G	H	I	J	K	L	M	N	O
diam cordage en mm	6	8	10	12	14	16	18	20	22	24	26	30
C.M.U 1 brin verticale en kg réf 4404, 4405, 4406, 4407	56	100	138	195	269	333	425	512	614	717	830	920
réf du cordage	3010D	3010E	3010F	3010G	3010H	3010I	3010J	3010K	3010L	3010M	3010MA	3010N
long. intér. grdes boucles (mm)	100	100	150	150	200	200	250	250	300	300	300	350
réf des cosses (réf 4405 / 4407)	5080C	5080D	5080E	5080F	5080G	5080H	5080I	5080J	5080K	5080L	5080M	5080O
poids en kg/mètre (réf 4404)	0,017	0,03	0,04	0,058	0,081	0,103	0,133	0,162	0,198	0,234	0,274	0,364

CMU réf 4409 sans-fin (kg) :	110	200	276	390	538	666	850	1024	1228	1434	1660	2160
------------------------------	-----	-----	-----	-----	-----	-----	-----	------	------	------	------	------

LES ÉLINGUES

SLINGS



réf	Désignation	PAGE
4706AC03N / 4701-GP	CÂBLE ANTI-CHÔTE DE SÉCURITÉ / DE SURETÉ gainé PVC	39
4701O-6 /10	CÂBLE DE TRACTION pour Poids-Lourds	39
4427	COIN DE PROTECTION SOUPLE POLYURÉTHANE	45
4700 à 4751	ÉLINGUE CÂBLE 1 / 2 / 3 / 4 BRINS	35 à 38
4230	ÉLINGUE CÂBLE A TÊTE D'ÉQUILIBRAGE	41
4700AF3	ÉLINGUE CÂBLE ANTI-FOUET	39
4718H/J	ÉLINGUE CÂBLE DE DÉBARDAGE «CHOKER»	41
4700-i à 4724-i	ÉLINGUE CÂBLE INOX	39
4360	ÉLINGUE CHÂÎNE DE DÉBARDAGE	33
4260 à 4351-G100	ÉLINGUE CHÂÎNE GRADE-100 (1 / 2 / 4 BRINS)	31
4260 à 4358	ÉLINGUE CHÂÎNE GRADE-80 (1 / 2 / 3 / 4 BRINS)	27 à 30
4260-S à 4348-S	ÉLINGUE CHÂÎNE INOX (1-2-3-4 BRINS)	26
4370	ÉLINGUE CHÂÎNE LÈVE-FÛTS	33
4390 / 4391 / 4392	ÉLINGUE CHÂÎNE LÈVE-TÔLES / LÈVE-BUSES / LÈVE-TUYAUX	34
4435 / 4436	ÉLINGUE RONDE LÈVE-BOBINES / SANGLE LEVE-TUYAUX	47
4428 / 4431 à 4434	ÉLINGUE RONDE sans fin / MULTI-BRINS	42-43
4429	ÉLINGUE RONDE ULTRALIFT Fibre Dyneema	44
44284x4 / 48224X4 /PL	ÉLINGUE RONDE/SANGLE DE TRACTION pour 4X4 / pour P.L.	47
4815 / 4821 à 4824	ÉLINGUE SANGLE DOUBLE - EN 1492-1	46
4815(1T) / 4819 / 4820	ÉLINGUE SANGLE SANS FIN / ÉLINGUE SANGLE PERDUE	45
4400	ÉLINGUE TOILE MÉTALLIQUE	41
4425 / 4426 / 4825	FOURREAU DE PROTECTION PVC / ULTRALIFT / Polyurethane	44-45
4040	SERRE-CÂBLE à tension automatique Maxtensor	40
4699	SYSTÈME INOX D'ARCHITECTURE PAR CÂBLE	48

La NOTICE D'UTILISATION doit être à la disposition de l'utilisateur final qui doit en prendre connaissance avant toute mise en service !

Informations techniques et consignes de sécurité pages 2 à 6

Vérifications Générales Périodiques page 6

Caractéristiques « produits » publiées à titre indicatif et susceptibles de modifications sans préavis

4360	Chain sling for logging and forestry	33
4815 / 4821 to 4824	Flat web-sling (double) - standard EN1492-1	46
4815(1T) / 4819 / 4820	Flat web-sling (one-part) / One-way endless web-sling	45
4260 to 4358	Lifting chain sling 1 / 2 / 3 / 4 legs «grade-80»	27 to 30
4260 to 4351-G100	Lifting chain sling 1 / 2 / 4 legs «grade-100»	31
4370	Lifting chain sling for drums and barrels	33
4390 / 4391 / 4392	Lifting chain sling for plates / concrete pipes, manholes / pipes	34
4427	Protective angle (polyurethane)	45
4428 / 4431 to 4434	Round sling - standard EN1492-2 / Multi-legs round sling	42-43
4429	Round sling «Ultralift Dyneema»	44
44284x4 / 48224X4 /PL	Round sling for 4WD / snatch-strap for 4WD & Trucks	47
4435 / 4436	Round sling for coils / web sling for pipes	47
4706AC03N / 4701-GP	Safety fall-arrester wire-rope (PVC coated) / Safety wire-rope	39
4425 / 4426 / 4825	Sleeve : PVC / Ultralift / Polyurethane protective sleeve	44-45
4699	Stainless-steel architecture	48
4260-S to 4348-S	Stainless-steel chain sling	26
4700-i to 4724-i	Stainless-steel wire-rope sling	39
4701O-6 /10	Traction wire-rope for trucks	39
4400	Wire mesh sling	41
4040	Wire-rope clip automatic joiner and tensioner	40
4700 to 4751	Wire-rope sling 1 / 2 / 3 / 4 legs	35 to 38
4718H/J	Wire-rope sling for logging and forestry	41
4230	Wire-rope sling with «TC-type» load positioner	41
4700AF3	Wire-rope sling with spring	39

CHAÎNE ET ACCESSOIRES EN ACIER INOX 316 - Coefficient de sécurité 4/1



ÉLINGUES RÉGLABLES sur demande

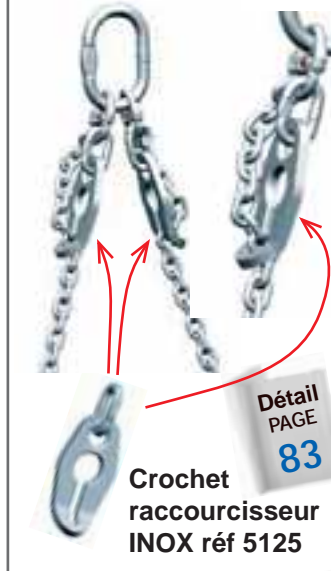

CODE	KS	MS	PS	TS	VS
diam chaîne mm	5	7	10	13	16
C.M.U en kg 1 BRIN réf 4260	500	1000	2000	3200	4500
C.M.U en kg 2 BRINS réf 4300	700	1400	2800	4400	7000
C.M.U en kg 3 BRINS réf 4331	1050	2100	4200	6700	10500
C.M.U en kg 4 BRINS réf 4348	1050	2100	4200	6700	10500

Chaîne INOX réf 2082 Détail PAGE 20	Anneau simple / triple INOX réf 5050 / 5051	Maillon INOX réf 5184	Crochet à oeil INOX réf 5126 Détail PAGE 82
--	---	-----------------------	--

MODE D'ÉLINGAGE pour ÉLINGUE CHAÎNE « Grade 80 » et CÂBLE

Slings : way of use and fitting

Conforme NFE EN 818-4 - Facteur à appliquer à la CMU (1 brin) de vos élingues suivant l'angle de tête formé, pour une utilisation normale et une charge uniformément répartie : mode d'élingage pour élingues-câble (sauf celles munies de serre-câble), élingues-chaîne grade 80

Élingue chaîne : incidence de la température + de 200° : CMU x 0,9 + de 300° : CMU x 0,75 (ne pas utiliser à 400° et +)

TABLEAU POUR CALCULER VOS CHARGES D'UTILISATION
élingue-chaîne grade 80 et élingue-câble

Nombre de brins	Un Brin	Deux Brins		Trois et Quatre Brins *		Coulissant	Brassière ronde	Brassière cubique
Type d'utilisation								
Angle d'utilisation	vertical	0° α ≤ 90°	90° α ≤ 120°	0° α ≤ 90°	90° α ≤ 120°	//	$\beta \leq 45^\circ$ R > 10 d	$\beta \leq 45^\circ$ R ≥ 10 d
Facteur d'élingage	Facteur 1	Facteur 1,4	Facteur 1	Facteur 2,1	Facteur 1,5	Facteur 0,8	Facteur 1,8	Facteur 0,9
Diam chaîne mm	CHAÎNE GRADE 80 Charge Maximum d'utilisation en kg							
6	1120	1600	1120	2360	1700	896	2016	1008
7	1500	2120	1500	3150	2240	1200	2700	1350
8	2000	2800	2000	4250	3000	1600	3600	1800
10	3150	4250	3150	6700	4750	2520	5670	2835
13	5300	7500	5300	11200	8000	4240	9540	4770
16	8000	11200	8000	17000	11800	6400	14400	7200
20	12500	17000	12500	26500	19000	10000	22500	11250
22	15000	21200	15000	31500	22400	12000	27000	13500
26	21200	30000	21200	45000	31500	16960	38160	19080
Diam câble mm	CÂBLE ACIER Charge Maximum d'utilisation en kg							
4	200	-	-	-	-	160	360	180
5	300	-	-	-	-	240	540	270
6	400	560	400	840	600	320	720	360
7	500	700	500	1050	750	400	900	450
8	750	1050	750	1575	1125	600	1350	675
9	1000	1400	1000	2100	1500	800	1800	900
10	1250	1750	1250	2625	1875	1000	2250	1125
12	1500	2100	1500	3150	2250	1200	2700	1350
13	2000	2800	2000	4200	3000	1600	3600	1800
16	2500	3500	2500	5250	3750	2000	4500	2250
18	3000	4200	3000	6300	4500	2400	5400	2700
20	4000	5600	4000	8400	6000	3200	7200	3600
22	5000	7000	5000	10500	7500	4000	9000	4500
24	6000	8400	6000	12600	9000	4800	10800	5400
26	7500	10500	7500	15750	11250	6000	13500	6750
30	11500	16100	11500	24150	17250	9200	20700	10350

* En cas de levage asymétrique, la C.M.U à retenir sera celle d'une élingue 2 brins

Chaîne et accessoires en acier à haute résistance

Coefficient de sécurité 4/1



La fabrication, les méthodes de calculs, d'essais et de certification des élingues chaîne sont soumises à la norme européenne EN 818-4 à l'appui des exigences essentielles de la directive machine 2006/42/CE.

Les **charges maximales d'utilisation** présentées (entre 0 et 90°) sont données pour des applications générales de levage. Pour des utilisations autres, se référer au début du catalogue ou nous consulter pour en faire l'étude.

ÉLINGUES

1 anneau + 1 croc. standard	réglable à 1 anneau + 1 croc. standard	1 anneau + 1 crochet à V.A.	réglable à 1 anneau + 1 crochet à V.A.	coulissant 1 anneau + 1 maille	1 anneau + 1 croc. de fonderie	réglable 1 anneau + 1 croc. de fonderie	1 anneau + 1 crochet raccourcisseur
réf 4260	réf 4261	réf 4263	réf 4264	réf 4265*	réf 4266	réf 4267	réf 4268
		codes X à F	codes A à F	codes A à C	codes A à J		

⚠ * facteur d'élingage 0,8

1 anneau + 1 crochet à V.A. à touret	1 anneau + 1 anneau	2 crochets standard	2 crochets à verrouillage auto.	2 crochets V.A. à touret	2 crochets de fonderie	2 crochets raccourcisseurs	1 croc. parallèle à chape + 1 crochet à chape standard
réf 4269	réf 4270	réf 4280	réf 4285	réf 4286	réf 4288	réf 4292	réf 4293
			codes X à F				

CODE	X	A	AA	B	C	D	E	F	G	J
diam chaîne mm	6	7	8	10	13	16	20	22	26	32
C.M.U en kg	1120	1500	2000	3150	5300	8000	12500	15000	21200	31500
réf Anneau	5055A	5055C	5055C	5055D	5055E	5055F	5055H	5055I	5055J	5055K
réf Crochet standard	5097A	5097B	5097B	5097C	5097D	5097E	5097F	5097G	5097H	5097J
réf Crochet à V.A.	5157A	5157B	5157B	5157C	5157D	5157E	5157F	5157FA	5157FB	-
réf Crochet à V.A. à touret	5158A	5158B	5158B	5158C	5158E	5158F	5158G	5158H	-	-
réf Crochet de fonderie	-	5099B	5099C	5099D	5099E	5099F	5099G	5099H	5099I	-
réf Crochet raccourcisseur	5117B	5117B	5117B	5117C	5117D	5117E	5117F	5117G	5117H	5117I
réf Maillon de jonction	5185B	5185C	5185C	5185D	5185E	5185F	5185G	5185H	5185I	5185J
réf Crochet coulissant	-	5100C	5100C	5100D	5100E	-	-	-	-	-

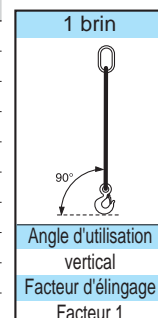

Chaîne et accessoires en acier à haute résistance

Coefficient de sécurité 4/1



La fabrication, les méthodes de calculs, d'essais et de certification des élingues chaîne sont soumises à la norme européenne EN 818-4 à l'appui des exigences essentielles de la directive machine 2006/42/CE.

Les **charges maximales d'utilisation** présentées (entre 0 et 90°) sont données pour des applications générales de levage. Pour des utilisations autres, se référer au début du catalogue ou nous consulter pour en faire l'étude.

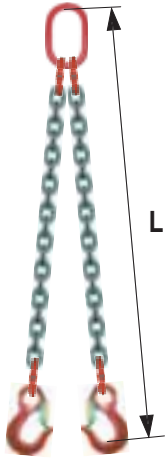

2 crochets standards

réf 4300

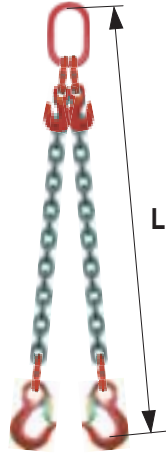

réglable à 2 crochets standards

réf 4301

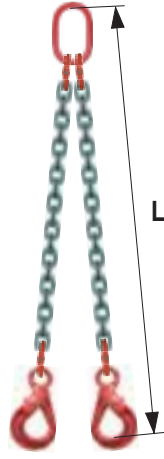

2 crochets à verrouillage automatique

réf 4305

codes X à F

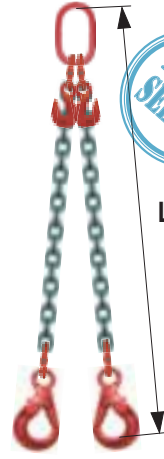

réglable à 2 crochets verrouillage auto.

réf 4306

codes X à F

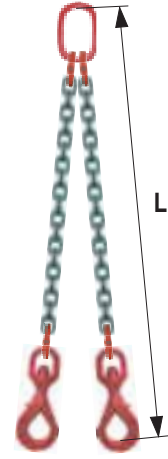

2 crochets verrouillage auto. à touret

réf 4307

codes A à D

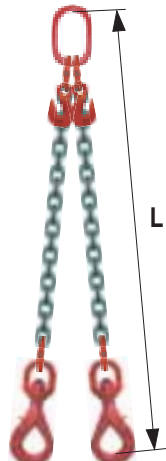

réglable à 2 crochets V.A à touret

réf 4308

codes A à D

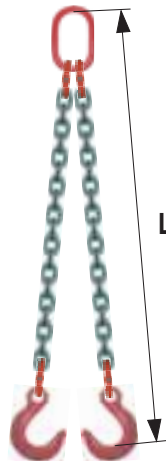

2 crochets de fonderie

réf 4311

codes A à J



réglable à 2 crochets de fonderie

réf 4312

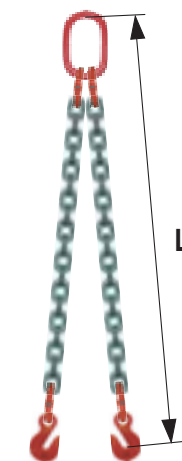

2 crochets raccourcisseurs

réf 4320

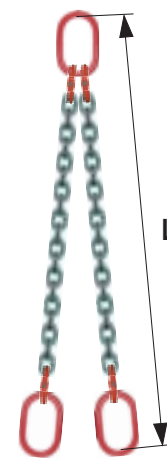

2 anneaux

réf 4324



réglable simple brassière

réf 4327

CODE	X	A	AA	B	C	D	E	F	G	J
diam chaîne en mm	6	7	8	10	13	16	20	22	26	32
CMU kg : facteur élingage 1,4	1600	2120	2800	4250	7500	11200	17000	21200	30000	45000
CMU kg : facteur élingage 1	1120	1500	2000	3150	5300	8000	12500	15000	21200	31500
réf Anneau haut	5055A	5055C	5055D	5055E	5055F	5055G	5055I	5055J	5055K	5055L
réf Anneau bas	5055A	5055C	5055C	5055D	5055E	5055F	5055H	5055I	5055J	5055K
réf Crochet standard	5097A	5097B	5097B	5097C	5097D	5097E	5097F	5097G	5097H	5097J
réf Crochet à V.A.	5157A	5157B	5157B	5157C	5157D	5157E	5157F	5157FA	5157FB	-
réf Crochet à V.A. à touret	5158A	5158B	5158B	5158C	5158E	5158F	5158G	5158H	-	-
réf Crochet de fonderie	-	5099B	5099C	5099D	5099E	5099F	5099G	5099H	5099I	-
réf Crochet raccourcisseur	5117B	5117B	5117B	5117C	5117D	5117E	5117F	5117G	5117H	5117I
réf Maillon de jonction	5185B	5185C	5185C	5185D	5185E	5185F	5185G	5185H	5185I	5185J
réf Crochet coulissant	-	5100C	5100C	5100D	5100E	-	-	-	-	-

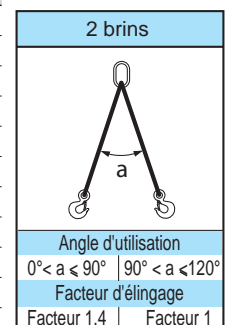

Chaîne et accessoires en acier à haute résistance

Coefficient de sécurité 4/1



La fabrication, les méthodes de calculs, d'essais et de certification des élingues chaîne sont soumises à la norme européenne EN 818-4 à l'appui des exigences essentielles de la directive machine 2006/42/CE.

Les **charges maximales d'utilisation** présentées (entre 0 et 90°) sont données pour des applications générales de levage. Pour des utilisations autres, se référer au début du catalogue ou nous consulter pour en faire l'étude.

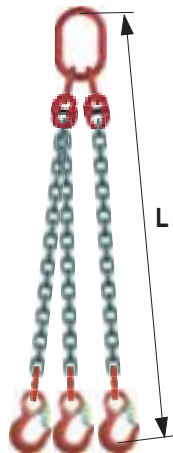

3 crochets standard

réf 4331

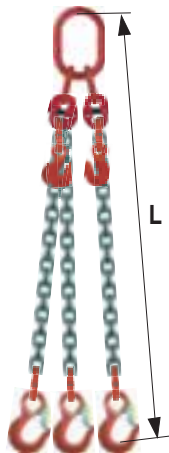

réglable
3 crochets standard

réf 4332

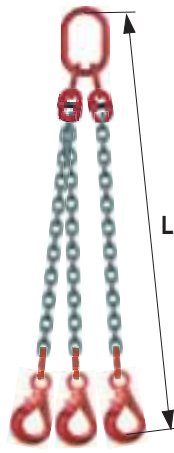

3 crochets à verrouillage automatique

réf 4334

codes X à F

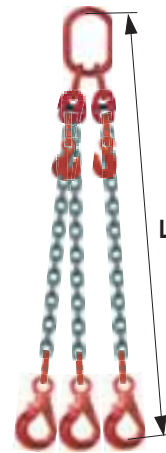

réglable
3 crochets à verrouillage automatique

réf 4335

codes X à F

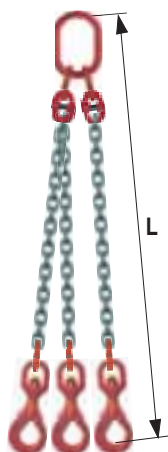

3 crochets à touret à verrouillage automatique

réf 4336

codes X à E

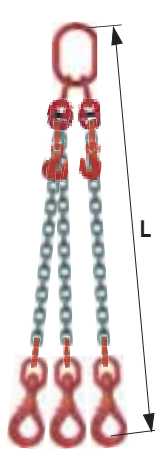

réglable
3 crochets à touret à verrouillage automatique

réf 4337

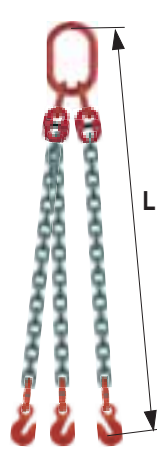

3 crochets raccourcis

réf 4344

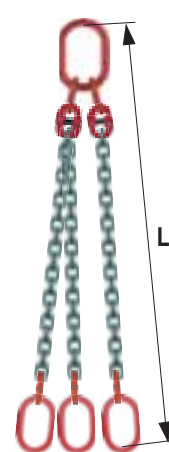

3 anneaux

réf 4346

codes X à E

CODE	X	A	AA	B	C	D	E	F	G	J
diam chaîne en mm	6	7	8	10	13	16	20	22	26	32
CMU kg : facteur élingage 2,1	2360	3150	4250	6700	11200	17000	26500	31500	45000	66000
CMU kg : facteur élingage 1,5	1700	2240	3000	4750	8000	11800	19000	22400	31500	47000
réf Anneau haut	5056A	5056C	5056C	5056D	5056E	5056F	5056H	5056I	5056J	5056K
réf Anneau bas	5055A	5055C	5055C	5055D	5055E	5055F	5055H	5055I	5055J	5055K
réf Crochet standard	5097A	5097B	5097B	5097C	5097D	5097E	5097F	5097G	5097H	5097J
réf Crochet à V.A.	5157A	5157B	5157B	5157C	5157D	5157E	5157F	5157FA	5157FB	-
réf Crochet à V.A. à touret	5158A	5158B	5158B	5158C	5158E	5158F	5158G	5158H	-	-
réf Crochet de fonderie	-	5099B	5099C	5099D	5099E	5099F	5099G	5099H	5099I	-
réf Crochet raccourcisseur	5117B	5117B	5117B	5117C	5117D	5117E	5117F	5117G	5117H	5117I
réf Maillon de jonction	5185B	5185C	5185C	5185D	5185E	5185F	5185G	5185H	5185I	5185J

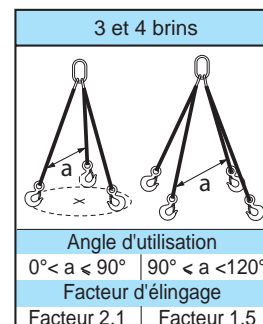

Chaîne et accessoires en acier à haute résistance

Coefficient de sécurité 4/1

La fabrication, les méthodes de calculs, d'essais et de certification des élingues chaîne sont soumises à la norme européenne EN 818-4 à l'appui des exigences essentielles de la directive machine 2006/42/CE.



Les **charges maximales d'utilisation** présentées (entre 0 et 90°) sont données pour des applications générales de levage. Pour des utilisations autres, se référer au début du catalogue ou nous consulter pour en faire l'étude.

ÉLINGUES

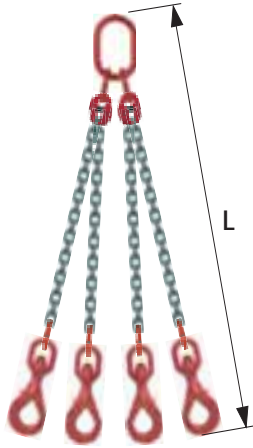

4 crochets à touret verrouillage automatique

réf 4347

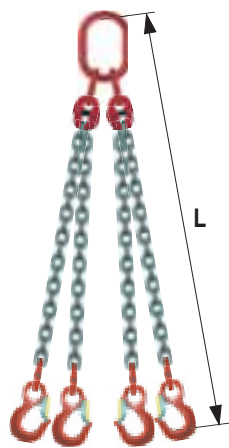

4 crochets standard

réf 4348

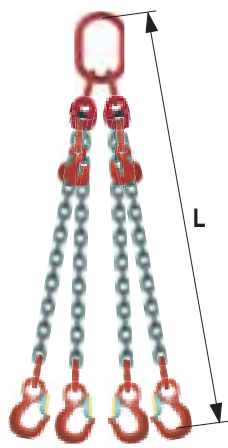

réglable à 4 crochets standard

réf 4349

codes X à F

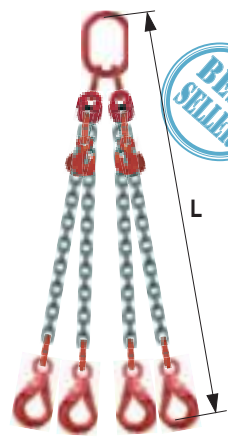

réglable à 4 crochets verrouillage automatique

réf 4350

codes X à F

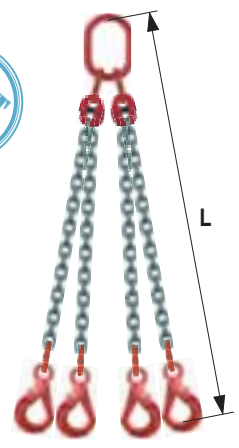

4 crochets verrouillage automatique

réf 4351

codes X à E

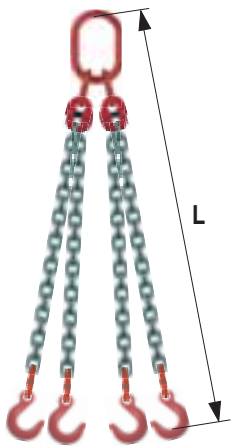

4 crochets de fonderie

réf 4352

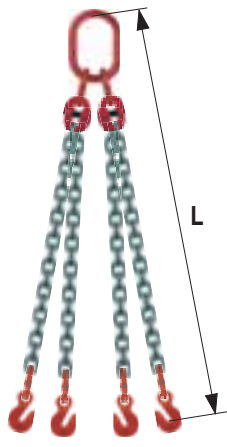

réglable à 4 crochets raccourcisseurs

réf 4354

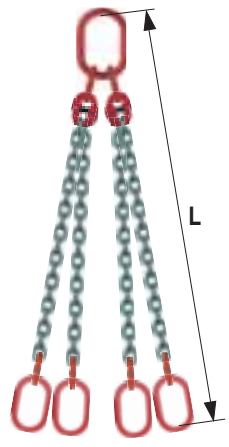

4 anneaux

réf 4356

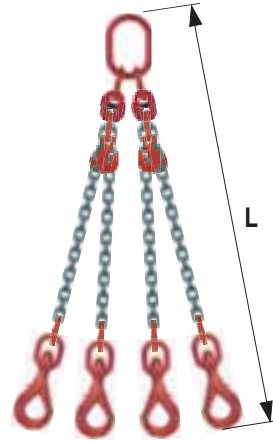

réglable à 4 crochets à touret verrouillage automatique

réf 4357

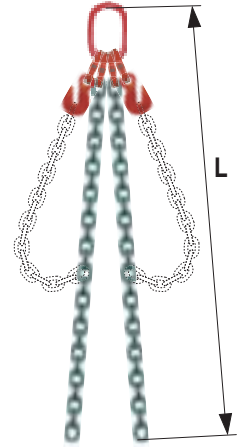

réglable à double brassière

réf 4358

CODE	X	A	AA	B	C	D	E	F	G	J
diam chaîne en mm	6	7	8	10	13	16	20	22	26	32
CMU kg : facteur élingage 2,1	2360	3150	4250	6700	11200	17000	26500	31500	45000	66000
CMU kg : facteur élingage 1,5	1700	2240	3000	4750	8000	11800	19000	22400	31500	47000
réf Anneau haut	5056A	5056C	5056C	5056D	5056E	5056F	5056H	5056I	5056J	5056K
réf Anneau bas	5055A	5055C	5055C	5055D	5055E	5055F	5055H	5055I	5055J	5055K
réf Crochet standard	5097A	5097B	5097B	5097C	5097D	5097E	5097F	5097G	5097H	5097J
réf Crochet à V.A.	5157A	5157B	5157B	5157C	5157D	5157E	5157F	5157FA	5157FB	-
réf Crochet à V.A. à touret	5158A	5158B	5158B	5158C	5158E	5158F	5158G	5158H	-	-
réf Crochet de fonderie	-	5099B	5099C	5099D	5099E	5099F	5099G	5099H	5099I	-
réf Crochet raccourcisseur	5117B	5117B	5117B	5117C	5117D	5117E	5117F	5117G	5117H	5117I
réf Maillon de jonction	5185B	5185C	5185C	5185D	5185E	5185F	5185G	5185H	5185I	5185J

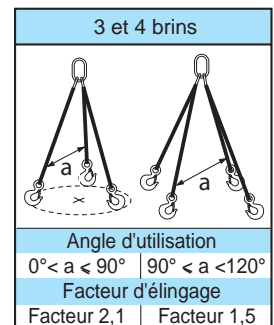











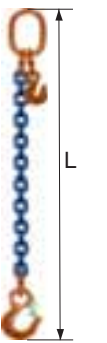

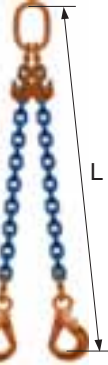

Chaîne et accessoires en acier Grade 100
Coefficient de sécurité 4/1

Détail
PAGE
32

Calculer vos charges
d'utilisation : tableau p.32



 GRADE 100 1 anneau + 1 croc. standard réf 4260	 GRADE 100 réglable à 1 anneau + 1 croc. standard réf 4261	 GRADE 100 1 anneau + 1 croc. à V.A. réf 4263	 GRADE 100 réglable à 1 anneau + 1 croc. à V.A. réf 4264	 GRADE 100 1 anneau + 1 croc. à V.A. à touret réf 4269
 GRADE 100 2 crochets standard réf 4300	 GRADE 100 réglable à 2 croc. standard réf 4301	 GRADE 100 2 crochets à verrouillage auto. réf 4305	 GRADE 100 réglable à 2 croc. à V.A. réf 4306	 GRADE 100 2 crochets à V.A. à touret réf 4307
 GRADE 100 réglable à 2 croc. V.A. à touret réf 4308	 GRADE 100 4 crochets standard réf 4348	 GRADE 100 réglable à 4 croc. standard réf 4349	 GRADE 100 réglable à 4 croc. à V.A. réf 4350	 GRADE 100 4 crochets à verrouillage auto. réf 4351

CODE	XG100	AG100	AAG100	BG100	CG100	DG100	EG100	FG100	GG100
diam chaîne en mm	6	7	8	10	13	16	20	22	26
C.M.U en kg 1 BRIN	1400	1900	2500	4000	6700	10000	16000	19000	26500
C.M.U en kg 2 BRINS	2000	2650	3550	5600	9500	14000	22400	26500	37100
C.M.U en kg 4 BRINS	3000	4000	5300	8000	14000	21200	33600	40000	55650

Chaîne et accessoires en acier Grade 100

Coefficient de sécurité 4/1

Pour construire vos élingues chaîne grade 100, choisissez vos accessoires dans le tableau ci-dessous

élingues
PAGE
31

Détail des
accessoires

PAGES
74
à 76

GRADE
100

Les CMU sont indiquées pour une élingue 1 brin, pour le calcul des C.M.U en 2, 3 et 4 brins, voir tableau en bas de page

réf 2036 chaîne grade 100 - page 16

CODE	A	B	C	D	E	F	H	J	K	L
Ø chaîne mm	6	7	8	10	13	16	20	22	26	32
C.M.U en tonnes	1,4	1,9	2,5	4	6,7	10	15,6	18	26,5	40



réf 5810 anneau simple - page 74

CODE	A	B	C	D	E	F	G	H	I
C.M.U en tonnes	2	2,5	4	6,7	10	14	17,5	22,4	26,6
1 brin chaîne mm	7	8	10	13	16	18	20	22	26
2 brins chaîne mm	6	7	8	10	13	16	18	20	22



réf 5815 anneau triple - page 74

CODE	A	B	C	D	E	F	G	H	K
C.M.U en tonnes	2	4	5,3	8	14	21,2	33,6	39,9	50,6
4 brins chaîne mm	6	7	8	10	13	16	20	22	26



réf 5820 maillon d'assemblage - page 74

CODE	A	B	C	D	E	F	H	I	K
C.M.U en tonnes	1,4	1,9	2,5	4	6,7	10	16	19	26,5
pour chaîne mm	6	7	8	10	13	16	20	22	26



réf 5825 crochet à oeil - page 74

CODE	A	C	D	E	F	H	I	K	L
C.M.U en tonnes	1,4	2,5	4	6,7	10	16	19	26,5	39,5
pour chaîne mm	5-6	7-8	10	13	16	20	22	26	32



réf 5830 crochet à chape - page 75

CODE	A	B	C	D	E	F	H	I	L
C.M.U en tonnes	1,4	1,9	2,5	4	6,7	10	16	19	39,5
pour chaîne mm	5-6	7	8	10	13	16	20	22	32



réf 5835 crochet à verrouill. auto. à oeil - page 75

CODE	A	C	D	E	F	H	I	K
C.M.U en tonnes	1,4	2,5	4	6,7	10	16	19	26,5
pour chaîne mm	5-6	7-8	10	13	16	20	22	26



réf 5840 crochet à verrouill. auto. à touret - page 75

CODE	A	C	D	E	F
C.M.U en tonnes	1,4	2,5	4	6,7	10
pour chaîne mm	5-6	7-8	10	13	16



réf 5845 crochet à verrouill. auto à chape - page 75

CODE	A	B	C	D	E	F	H	I	K
C.M.U en tonnes	1,4	1,9	2,5	4	6,7	10	16	19	26,5
pour chaîne mm	5-6	7	8	10	13	16	20	22	26



réf 5850 crochet parallèle à oeil - page 76

CODE	A	C	D	E	F	H	I	K
C.M.U en tonnes	1,4	2,5	4	6,7	10	16	19	26,5
pour chaîne mm	6	7-8	10	13	16	20	22	26



réf 5855 crochet parallèle à chape - page 76

CODE	A	B	C	D	E	F	H	I
C.M.U en tonnes	1,4	1,9	2,5	4	6,7	10	16	19
pour chaîne mm	6	7	8	10	13	16	20	22



réf 5860 griffe de raccourcissement - page 76

CODE	A	B	C	D	E	F
C.M.U en tonnes	1,4	1,9	2,5	4	6,7	10
pour chaîne mm	6	7	8	10	13	16



réf 5865 crochet de fonderie - page 76

CODE	A	C	D	E	F	H
C.M.U en tonnes	1,4	2,5	4	6,7	10	16
pour chaîne mm	6	7-8	10	13	16	20



Calcul des C.M.U.	1 Brin	2 Brins		3 et 4 Brins		Couissant	Brassière ronde	Brassière cubique
Diam de la chaîne en mm	vertical	0° $\alpha \leq 90^\circ$	90° $\alpha \leq 120^\circ$	0° $\alpha \leq 90^\circ$	90° $\alpha \leq 120^\circ$	//	$\beta \leq 45^\circ$ $R \geq 10 d$	$\beta \leq 45^\circ$ $R \geq 10 d$
	Facteur 1	Facteur 1,4	Facteur 1	Facteur 2,1	Facteur 1,5	Facteur 0,8	Facteur 1,8	Facteur 0,9
	C.M.U. en tonnes	C.M.U. en tonnes	C.M.U. en tonnes	C.M.U. en tonnes	C.M.U. en tonnes	C.M.U. en tonnes	C.M.U. en tonnes	C.M.U. en tonnes
6	1,40	1,96	1,40	2,94	2,10	1,12	2,52	1,26
7	1,90	2,66	1,90	3,99	2,85	1,52	3,42	1,71
8	2,50	3,50	2,50	5,25	3,75	2,00	4,50	2,25
10	4,00	5,60	4,00	8,40	6,00	3,20	7,20	3,60
13	6,70	9,38	6,70	14,07	10,05	5,36	12,06	6,03
16	10,00	14,00	10,00	21,00	15,00	8,00	18,00	9,00
18	12,50	17,50	12,50	26,25	18,75	10,00	22,50	11,25
20	16,00	22,40	16,00	33,60	24,00	12,80	28,80	14,40
22	19,00	26,60	19,00	39,90	28,50	15,20	34,20	17,10
26	26,50	37,10	26,50	55,65	39,75	21,20	47,70	23,85

ÉLINGUES

SPECIAL FORESTIERS

Chaîne éprouvée Haute Résistance



Passage facile sous les grumes grâce à l'**AIGUILLE DE DÉBARDAGE**

Raccourcissement possible avec le **CROCHET COULISSANT**

Boucles étrangleuses faciles à former/défaire grâce au **CROCHET « CHOKER »**

CODE	A	B	C	D
Ø chaîne (mm)	6	7	8	10
Force de traction (T)	2,6	3,6	4,8	6,8

COMPOSANTS et ACCESSOIRES associés

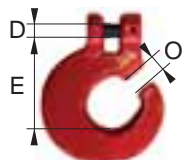

Réf. 5103 **Crochet Choker pour chaîne**

Pour accrochage/décrochage facile de la chaîne forestière

Décrochage involontaire rendu impossible par l'ergot.

Détail PAGE 86

Réf. 5103	CODE :	F	G	H	J
Ø chaîne (mm)		6	7-8	10	13
Force de traction (T)		3,25	2	3,15	5,3
D (mm)		7,4	9	13	16
E (mm)		43	58	84	94
O (mm)		8	9,8	12,9	16

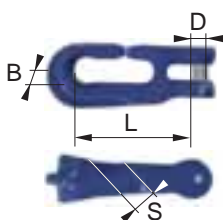

Réf. 5103 **Crochet Choker à chape coulissant**

Pour câble de treuil.

Grâce au passage du crochet (fente) : accrochage et retrait rapide du câble

Détail PAGE 86

Réf. 5103	CODE :	V7	V8	V10
Ø chaîne (mm)		7	8	10
Force de traction (T)		4,5	6	8,5
B (mm)		36	36	36
D (mm)		9	10	12,5
L (mm)		87,5	87	85,5
S (mm)		16,5	16,5	16,5

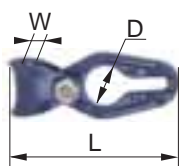

Réf. 5106 **Crochet coulissant**

Raccourcissement de la chaîne. Evite toute déformation des maillons

UTILISABLE DES 2 CÔTÉS ! sans réduction de la force de traction

Détail PAGE 86

Réf. 5106	CODE :	B	C*
Ø chaîne (mm)		7-8	10
Force de traction (T)		6	8,5
D (mm)		34	42
W (mm)		20	36
L (mm)		145	208

* Ref.5106C, Ø10mm uniquement compatible avec chaîne NFE-26012 Classe 80 (réf. 2020DN80, p.17)



Réf. 5073G **Attaches de câble**

Réduction de la force de traction admissible :

- pour chaîne Ø 8 mm (3000 daN),
- et chaîne Ø 10 mm (4500 daN)

Détail PAGE 86

Réf. 5073	CODE :	G
Ø chaîne (mm)		8-12
L (mm)		165



Réf. 5073	CODE :	GA*
Ø chaîne maxi (mm)		12

* Jusqu'à épuisement du stock



Réf. 5106 **Aiguille pour élingue de débardage**

Facilite le passage de la chaîne sous les grumes. L'accrochage se fait à la longueur voulue.

Détail PAGE 86

Réf. 5106	CODE :	-6AIG	AIG
Ø chaîne (mm)		5-6	7-10
Ø aiguille (mm)		7	9,5
Longueur (mm)		250	220

ÉLINGUE CHAÎNE lève-fûts

Coefficient de sécurité 1/5

Utilisation avec un angle maximum de 60°

CODE	A	B	C
C.M.U (kg)	1000	1000	1000
L (mm)	800	1000	1500
réf chaîne 2035	B	B	B
poids de l'ensemble (kg)	5,5	6,1	7,8

Détail PAGES 70/73

Anneau réf. 5055
Maillons réf. 5185



Chaîne acier Ø 7mm

Crochets réf. 5107

Détail PAGE 87

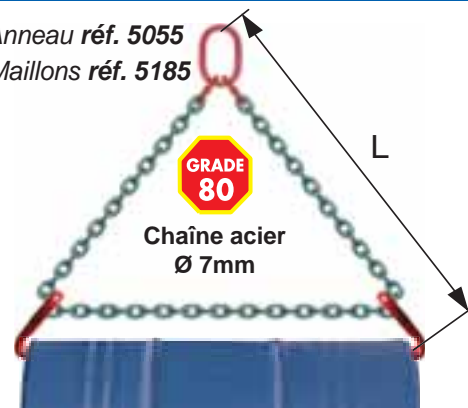

ÉLINGUE CHAÎNE lève-tôles

CE réf. 4390

UK Lifting chain sling for plates

Pour levage horizontal de tôles et plaques unitaires ou en paquets cerclés (monobloc)

Important, la cote «L» doit être comprise entre : G x 1,3 (45°) et G x 0,70 (90°)

Ne jamais lever plusieurs tôles de tailles différentes

Utilisation avec 1 élingue 2 brins ou 2 élingues 2 brins avec palonnier

Ne jamais utiliser une élingue à 4 brins

Chaîne en acier à haute résistance

Coefficient de sécurité 4/1

Pincès lève-tôle réf.6094

Détail PAGE 124

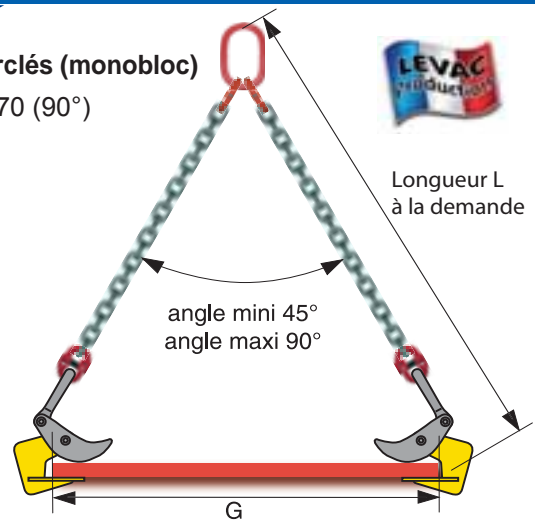

CODE	A	B	C	D	E	F	G	H	I	J	JR
C.M.U 2 brins de 45° à 90° en kg	1000	2000	2000	4000	4000	6000	6000	8000	8000	10000	10000
chaîne diam en mm	6	7	7	10	10	13	13	13	13	16	16
code des pincès réf 6094	A10	B20	B20L	C40	C40L	D60	D60L	E80	E80L	F100	F100L
ouverture MINI en mm	5	5	20	5	50	5	50	5	50	5	50
ouverture MAXI en mm	32	32	50	50	100	75	125	75	125	100	150
poils pour L = 1m	10,6	14,6	14,8	24,6	30,6	58,9	68,9	53,1	70,1	115,3	128,3

ÉLINGUE CHAÎNE lève-buses

CE réf. 4391

UK Lifting chain sling for concrete pipes and manholes

POUR LEVAGE VERTICAL DE BUSES ET REGARDS EN BÉTON

Acier allié haute résistance et non vieillissant
Pattes revêtues époxy à chaud

ÉLINGUE code A

charge 2000 kg

ÉLINGUE code B

charge 3500 kg

Pince pour élingues codes A et B



Pince PAGE 128

CODE	A	B
C.M.U en kg	2000	3500
O mini/maxi en mm	60-120	120-180
L en mm	1500	1600
nombre de brins	3	3
poils de l'élingue kg	34	65

codes A et B

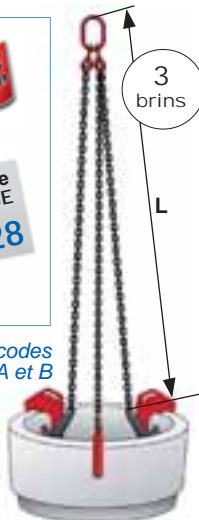

ÉLINGUE code G charge 3000 kg

Pince pour élingues code G



Pince PAGE 128

CODE	G
C.M.U en kg	3000
O mini/maxi (mm)	40-120
L en mm	1500
nombre de brins	3
poils total kg	55

BEST SELLING

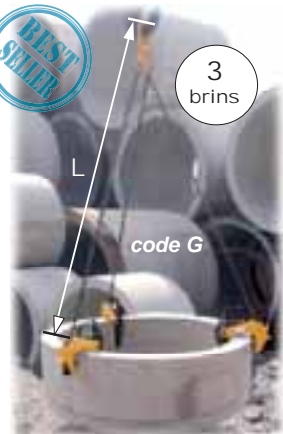

ÉLINGUE CHAÎNE lève-tuyaux

CE réf. 4392

UK Lifting chain sling for pipes (tubes)

Pour levage horizontal de tuyaux béton, fonte, acier

Peut être utilisée par paire avec un palonnier

Chaîne en acier à haute résistance

Coefficient de sécurité 4/1

Détail PAGE 129 Pincès lève-tuyau réf.6097

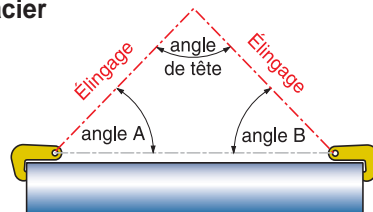

Angle de tête mini / maxi : 90° à 120°
Angle A et B mini / maxi : 30° à 45°

CODE	J	K	L	M	N
C.M.U 2 brins de 45° à 90° (kg)	2000	4000	6000	8000	10000
chaîne diam en mm	7	10	13	16	16
code des pincès réf 6097	A20	B40	C60	D80	E100
épaisseur Mini-Maxi tuyau (mm)	0-30	10-40	20-50	35-65	30-75

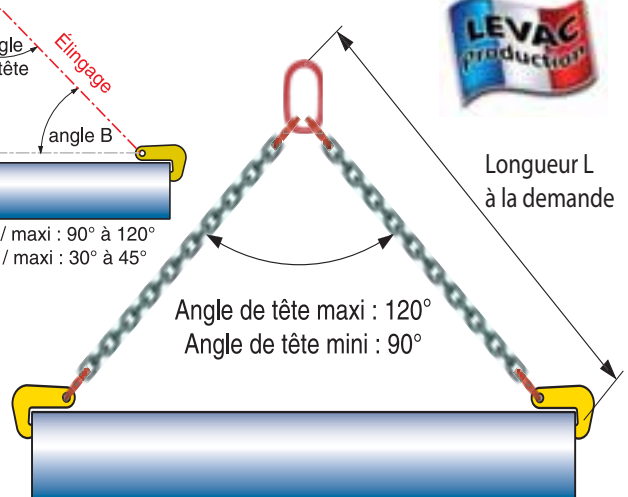



Câble acier galvanisé - Réalisation par manchonnage - Coefficient de sécurité 5/1

Les méthodes de calculs de la **Charge Maximale d'Utilisation** des élingues câble sont soumises à la norme NF EN 13414.

Les charges maximales d'utilisation présentées, entre 0 et 90°, sont données pour des applications générales de levage. Pour des utilisations autres, se référer au début du catalogue ou nous contacter pour en faire l'étude.

BEST SELLER

2 grandes boucles **réf 4700**

2 boucles cossées **réf 4701**

2 crochets standard **réf 4702** codes C à Q

2 crochets à verrouillage auto. **réf 4703** codes D à Q

2 crochets à touret **réf 4704** codes D à Q

2 anneaux **réf 4705** codes C à S

1 grande boucle + 1 boucle cossée **réf 4706**

1 grande boucle + 1 crochet standard **réf 4707** codes C à Q

1 grande boucle + 1 croc. V.A **réf 4708** codes D à P

1 grande boucle + 1 croc. à touret **réf 4709** codes D à Q

1 anneau + 1 grande boucle **réf 4710** codes C à Q

1 anneau + 1 croc. standard **réf 4711** codes C à S

1 anneau + 1 crochet V.A **réf 4712** codes D à P

1 anneau + 1 croc. à touret **réf 4713** codes D à Q

1 boucle cossée + 1 croc. standard **réf 4714** codes D à Q

1 boucle cossée + 1 croc. V.A **réf 4715** codes D à P

1 boucle cossée + 1 croc. à touret **réf 4716** codes D à Q

1 anneau + 1 boucle cossée **réf 4717** codes D à Q

Facteur 0,8 à appliquer /CMU

2 boucles cossées + 1 émerillon à chape **réf 4719** codes B à Q

1 grande boucle + 1 croc. couliss. **réf 4720** codes G à P

2 boucles cossées + 1 croc. coulissant **réf 4721** codes G à P

1 anneau + 1 croc. couliss. **réf 4722** codes G à P

1 grande boucle **réf 4723**

1 boucle cossée **réf 4724**

1 anneau **réf 4725** codes A à Q

1 crochet standard **réf 4726** codes A à Q

1 crochet V.A **réf 4727** codes D à Q

1 crochet à touret **réf 4728** codes C à Q

CODE	A	B	C	D	E	F	G	H	K	L	M	N	O	P	Q	S
diam du câble en mm	4	5	6	7	8	9	10	12	14	16	18	20	22	24	26	30
CMU sur 1 brin vertical (kg)	200	250	400	500	750	1000	1250	1500	2000	2500	3000	4000	5000	6000	7500	10000
long inter grande boucle (mm)	90	110	130	160	180	200	220	250	300	350	400	440	490	530	580	660
réf 5080 cosse	A	B	C	D	D	E	E	F	G	H	I	J	K	L	M	O
réf 5120 crochet à oeil	-	-	-	-	-	A	B	B	C	D	D	E	E	F	F	H
réf 5135 crochet à oeil	B	B	BB	BB	C	-	-	-	-	-	-	-	-	-	-	-
réf 5130 crochet à touret	-	-	A	A	A	A	B	B	C	D	D	E	E	F	F	G
réf 5157 crochet à verr. autom	A	A	A	A	A	A	A	B	B	C	C	D	D	E	E	F
réf 5105 crochet coulissant	ALS	ALS	ALS	ALS	ALS	ALS	ALS	ALS	BLS	CLS	CLS	DLS	DLS	DLS	-	-
réf 5055 anneau	A	A	A	A	A	A	A	A	C	D	D	E	E	F	F	-

ÉLINGUES



Câble acier galvanisé - Réalisation par manchonnage - Coefficient de sécurité 5/1

Les méthodes de calculs de la **Charge Maximale d'Utilisation** des élingues câble sont soumises à la norme NF EN 13414.

Les charges maximales d'utilisation présentées, entre 0 et 90°, sont données pour des applications générales de levage. Pour des utilisations autres, se référer au début du catalogue ou nous contacter pour en faire l'étude.

SANS FIN
Longueur utile

sans fin à double manchonnage

réf 4729

SANS FIN
Longueur utile

sans fin épissure invisible

réf 4730

CODE sans-fin	réf 4729		réf 4730	
	Ø	CMU	Ø	CMU
A	4	0,2 T		
B	5	0,25 T		
C	6	0,4 T	6	0,6 T
D	7	0,5 T		
E	8	0,8 T		
F	9	1 T	9	1,4 T
G	10	1,25 T		
H	12	1,5 T	12	2,5 T
J	13	1,8 T		
K	14	2 T	15	4 T
L	16	2,7 T		
M	18	3,2 T	18	5,8 T
N	20	4,25 T	21	7 T
O	22	5 T		
P	24	6 T	24	9 T
Q	26	8 T	27	9,5 T
S	30	10 T		

2 grandes boucles

réf 4731

2 boucles cossées

réf 4732

2 crochets standards

réf 4733

codes C à S

2 crochets à verrouillage auto.

réf 4734

codes D à S

2 crochets à touret

réf 4735

codes C à S

2 anneaux

réf 4736

codes C à S

simple brassière

réf 4737

codes C à Q

2 crochets coulissants

réf 4738

codes F à N

Facteur 0,8 à appliquer /CMU

2 brins

Angle d'utilisation	Facteur d'élingage
0° < a ≤ 90°	1,4
90° < a ≤ 120°	1

CODE	A	B	C	D	E	F	G	H	K	L	M	N	O	P	Q	S
diam du câble en mm	4	5	6	7	8	9	10	12	14	16	18	20	22	24	26	30
C.M.U* en kg facteur 1,4	280	420	560	700	1050	1400	1750	2100	2800	3500	4200	5600	7000	8400	10500	15000
C.M.U en kg facteur 1	200	300	400	500	750	1000	1250	1500	2000	2500	3000	4000	5000	6000	7500	10700
long inter grande boucle (mm)	90	110	130	160	180	200	220	250	300	350	400	440	490	530	580	660
réf 5080 Cosse	A	B	C	D	D	E	E	F	G	H	I	J	K	L	M	O
réf 5120 Crochets oeil	-	-	-	-	-	A	B	B	C	D	D	E	E	F	F	G
réf 5135 Crochets oeil	-	-	BB	BB	C	-	-	-	-	-	-	-	-	-	-	-
réf 5130 Crochet à touret	-	-	A	A	A	A	A	B	C	C	D	D	E	E	F	G
réf 5157 Crochet à verr. autom	-	-	A	A	A	A	A	A	B	C	C	D	D	D	E	F
réf 5055 Anneau de tête	A	A	A	A	A	A	C	C	D	E	E	F	F	G	-	I
réf 5055 Anneau bas	A	A	A	A	A	A	A	A	C	D	D	E	E	E	F	G

* réf 4729 / 4730, CMU : voir tableau à droite des images (élingues sans-fin)

Détail PAGES

réf.1011 p.8

réf.1022 p.8

réf.1051 p.9

réf.1062 p.9

réf.5055 p.70

réf.5056 p.70

réf.5080 p.88

réf.5195 p.89

réf.5157 p.73

réf.5130 p.72

réf.5120 p.72

réf.5105 p.84

réf.6006 p.89

réf.5198 p.89



Câble acier galvanisé - Réalisation par manchonnage - Coefficient de sécurité 5/1

Les méthodes de calculs de la **Charge Maximale d'Utilisation** des élingues câble sont soumises à la norme NF EN 13414.

Les charges maximales d'utilisation présentées, entre 0 et 90°, sont données pour des applications générales de levage. Pour des utilisations autres, se référer au début du catalogue ou nous contacter pour en faire l'étude.



3 grandes boucles

réf 4739

codes A à Q



3 boucles cossées

réf 4740

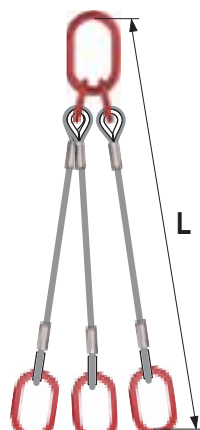

3 anneaux

réf 4741

codes C à Q



3 crochets standard

réf 4742

codes C à Q



3 crochets à verrouillage auto.

réf 4743

codes D à P

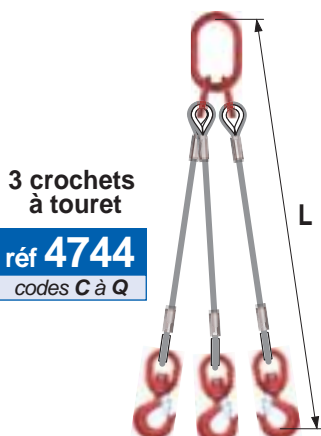

3 crochets à touret

réf 4744

codes C à Q

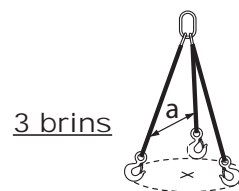

3 brins

Angle d'utilisation	Facteur d'élingage
0° < a ≤ 90°	2,1
90° < a ≤ 120°	1,5

CODE	A	B	C	D	E	F	G	H	K	L	M	N	O	P	Q	S
diam du câble en mm	4	5	6	7	8	9	10	12	14	16	18	20	22	24	26	30
C.M.U en kg facteur 2,1	420	630	840	1050	1575	2100	2625	3150	4200	5250	6300	8400	10500	12600	15750	24000
C.M.U en kg facteur 1,5	300	450	600	750	1125	1500	1875	2250	3000	3750	4500	6000	7500	9000	11250	17250
long inter grande boucle (mm)	90	110	130	160	180	200	220	250	300	350	400	440	490	530	580	660
réf 5080 cosse	A	B	C	D	D	E	E	F	G	H	I	J	K	L	M	O
réf 5120 crochet oeil 3 et 4 BRINS	-	-	-	-	-	A	B	B	C	D	D	E	E	F	F	-
réf 5135 crochet oeil 3 et 4 BRINS	-	-	BB	BB	C	-	-	-	-	-	-	-	-	-	-	-
réf 5130 crochet à touret	-	-	A	A	A	A	A	B	C	C	D	D	E	E	F	G
réf 5157 crochet à verr. autom.	-	-	A	A	A	A	A	A	B	C	C	D	D	D	E	-
réf 5056 anneau de tête	A	A	A	-	-	-	-	-	-	-	-	-	-	-	-	-
réf 5059 anneau de tête	-	-	-	A	A	B	B	B	CA	D	D	F	G	-	-	-
réf 5020 anneau de tête	-	-	-	-	-	-	-	-	-	-	-	-	-	F	F	H
réf 5055 anneau bas	A	A	A	A	A	A	A	A	C	D	D	E	E	E	F	H

Détail PAGES

réf.1011 p.8 réf.1022 p.8 réf.1051 p.9 réf.1062 p.9 réf.5055 p.70 réf.5056 p.70 réf.5080 p.88 réf.5195 p.89 réf.5157 p.73 réf.5130 p.72 réf.5120 p.72 réf.5105 p.84 réf.6006 p.89 réf.5198 p.89



Câble acier galvanisé - Réalisation par manchonnage - Coefficient de sécurité 5/1

Les méthodes de calculs de la **Charge Maximale d'Utilisation** des élingues câble sont soumises à la norme NF EN 13414.

Les charges maximales d'utilisation présentées, entre 0 et 90°, sont données pour des applications générales de levage. Pour des utilisations autres, se référer au début du catalogue ou nous contacter pour en faire l'étude.

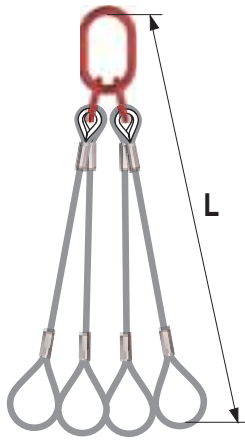

4 grandes boucles

réf 4745

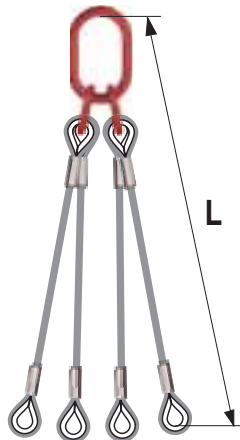

4 boucles cossées

réf 4746



4 crochets standard

réf 4747

codes C à Q

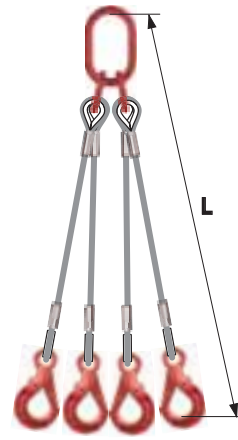

4 crochets à verrouillage auto.

réf 4748

codes C à Q

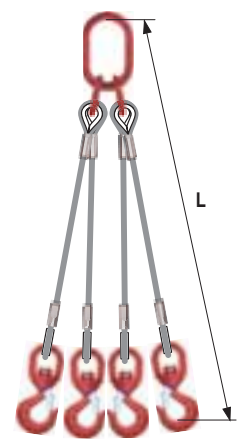

4 crochets à touret

réf 4749

codes C à Q

4 anneaux

réf 4750

codes C à Q

4 crochets à touret verrouillage automatique

réf 4751

codes E à Q

4 brins

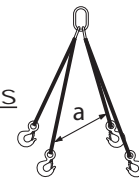

Angle d'utilisation	Facteur d'élingage
$0^\circ < a \leq 90^\circ$	2,1
$90^\circ < a \leq 120^\circ$	1,5

CODE	A	B	C	D	E	F	G	H	K	L	M	N	O	P	Q	S
diam du câble en mm	4	5	6	7	8	9	10	12	14	16	18	20	22	24	26	30
C.M.U en kg facteur 2,1	420	630	840	1050	1575	2100	2625	3150	4200	5250	6300	8400	10500	12600	15750	24000
C.M.U en kg facteur 1,5	300	450	600	750	1125	1500	1875	2250	3000	3750	4500	6000	7500	9000	11250	17250
long inter grande boucle (mm)	90	110	130	160	180	200	220	250	300	350	400	440	490	530	580	660
réf 5080 cosse	A	B	C	D	D	E	E	F	G	H	I	J	K	L	M	O
réf 5120 crochet oeil 3 et 4 BRINS	-	-	-	-	-	A	B	B	C	D	D	E	E	F	F	-
réf 5135 crochet oeil 3 et 4 BRINS	-	-	BB	BB	C	-	-	-	-	-	-	-	-	-	-	-
réf 5130 crochet à touret	-	-	A	A	A	A	A	B	C	C	D	D	E	E	F	G
réf 5157 crochet à verr. autom.	-	-	A	A	A	A	A	A	B	C	C	D	D	D	E	-
réf 5056 anneau de tête	A	A	A	-	-	-	-	-	-	-	-	-	-	-	-	-
réf 5059 anneau de tête	-	-	-	A	A	B	B	B	CA	D	D	F	G	-	-	-
réf 5020 anneau de tête	-	-	-	-	-	-	-	-	-	-	-	-	-	F	F	H
réf 5055 anneau bas	A	A	A	A	A	A	A	A	C	D	D	E	E	E	F	H



ÉLINGUE CÂBLE « INOX »

CE réf. 4700, 4701 et 4724 (INOX)

Stainless-steel wire-rope sling

Coefficient de sécurité 5/1

Longueur à la demande

Détail PAGE 12
CÂBLE ACIER INOX
Réalisation par manchonnage cuivre



MANCHONS CUIVRE
Manchons INOX sur demande

Détail PAGE 89



réf 4700

2 grandes boucles



réf 4701

2 boucles cossées inox



réf 4724

1 boucle cossée inox

CODE	AAI	AI	BI	CI	EI	GI	HI	KI	LI
Ø câble (mm)	3	4	5	6	8	10	12	14	16
C.M.U. (kg)	100	180	280	400	680	1000	1500	2000	2500



ÉLINGUE CÂBLE « Anti-fouet »

Q réf. 4700

Wire-rope sling with spring

Sécurité pour conduite sous pression en cas de rupture du (ou de mauvais) verrouillage du raccord

CODE	AF3
Longueur (mm)	450
Poids (kg)	0,09



CÂBLE « Anti-chûte » de sécurité GAINÉ Noir

Q réf. 4706

Safety fall-arrester wire-rope (PVC coated)

Applications diverses : projecteurs, outillage, baches, etc ...

CODE	AC03N
Ø câble gainé (mm)	4
Longueur (mm)	600
Poids au mètre (kg)	0,08



CÂBLE DE SURETÉ « Gainé P.V.C. »

Q réf. 4701

Safety wire-rope (PVC coated)

Longueur « L » et diamètre à la demande

CODE	EGP	GGP	HGP
Ø câble / gainé (mm)	8 / 10	10 / 12	12 / 14
C.M.U. (kg)	800	1250	2000



2 boucles cossées

Charge de 800 à 2000 kg

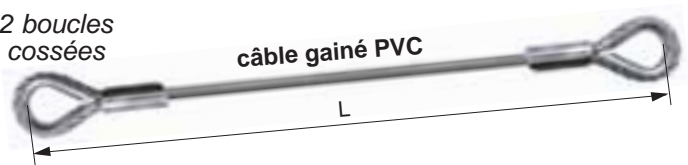

CÂBLE DE TRACTION pour POIDS-LOURDS

↔ réf. 4701

Traction wire-rope for trucks

Longueur « L » et diamètre à la demande

CODE	O-6	O-10
Ø câble (mm)	22	22
Longueur (m)	6 m	10 m



2 boucles cossées

Rupture 30 tonnes

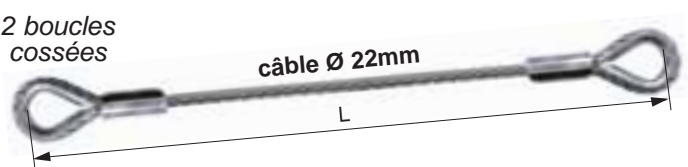

Matière : - Carcasse en alliage de zinc
 - Rouleau de blocage en alliage très résistant
 - Ressort en acier inox

Installation Rapide
 et Économique !



À UTILISER UNIQUEMENT avec le câble spécial «maxtensor» Ø3mm
 Non démontable mais réutilisable

UTILISATIONS :

projecteurs, sonorisations, décoration, panneaux, tuyaux, faisceaux,
 tableaux, ventilateurs, capots, placoplâtre, signalisations, rideaux, etc...

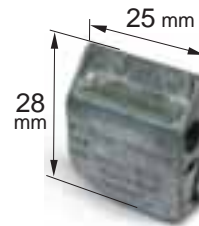

code MX1
 1 passage pour
 faire 1 arrêt



code MX2
 2 passages pour
 faire 1 boucle



code MX2-4
 2 passages
 Câble Ø 2,7 à
 4,4mm

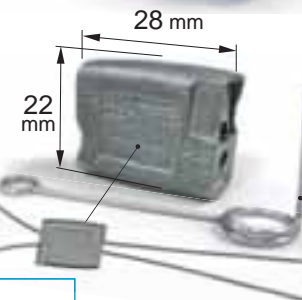

code MX2-ind
Débrayable
 2 passages pour
 faire 1 boucle

Clé de débrayage

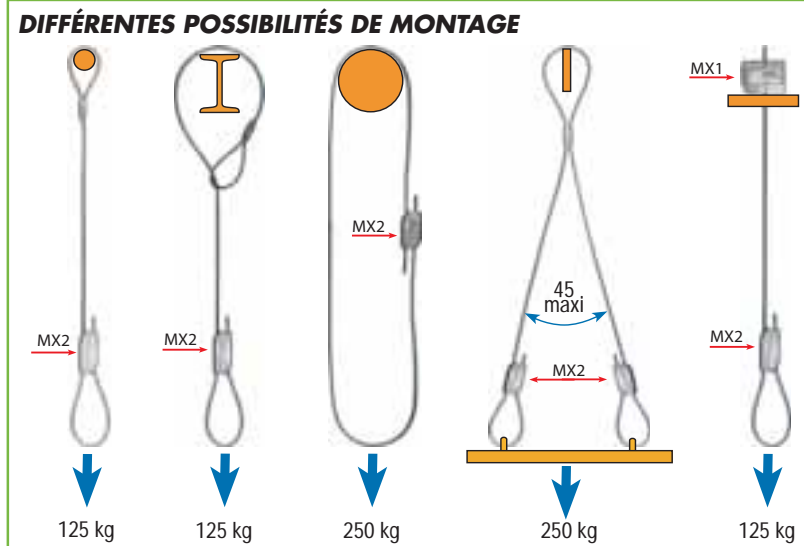

ATTENTION : charge utile statique en kg (coefficient de sécurité 5)
 et seulement avec le câble spécial «Maxtensor» Ø3mm livré avec
 le serre-cable. INTERDIT EN LEVAGE DYNAMIQUE !

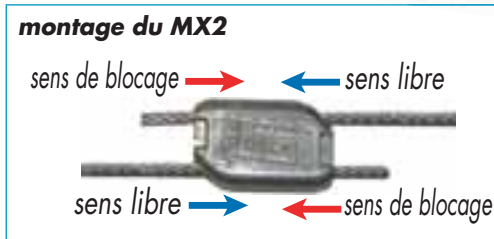
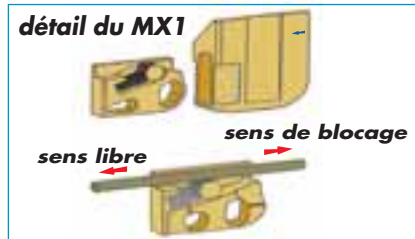

	DÉBRAYABLE			
CODE serre-câble	MX1	MX2	MX2-4	MX2-ind
nombre de passage de câble	1	2	2	2
diam câble en mm	3	3	2,7 à 4,4	1,5 à 2,5
poids en kg	0,024	0,032	0,032	0,032

CODE Pince	P
Largeur fermée en mm	15
Longueur en mm	52
Poids en kg	1,4

CÂBLE SPÉCIAL «MAXTENSOR»

CODE A
 câble galva Ø3mm
 en bobine de 100m



CODE B
 câble galva Ø3mm
 Botte de 50 ou 100
LONGUEURS de 2m ou 3m



CODE C
 câble galva Ø3mm,
 1 boucle manchonnée
 Botte de 50 ou 100 pièces
 en longueur de 2m ou 3m



CODE D
 câble galva Ø3mm
 1 boucle manchonnée / 2 brins
 Botte de 50 ou 100 pièces
 en longueur de 2m ou 3m



CODE câble	A	B1	B2	C1	C2	D2	D3
longueur en mètres	100m	2m	3m	2m	3m	2m	3m
type de conditionnement	BOBINE	BOTTE	BOTTE	BOTTE	BOTTE	BOTTE	BOTTE

ÉLINGUES

ÉLINGUE CÂBLE de débardage « Choker »

↔ réf. 4718

Wire-rope sling for logging and forestry

SPECIAL FORESTIERS

Élingue-câble
1 brin, réalisée
par manchonnage

Longueur à
la demande

Câble
PAGE
10

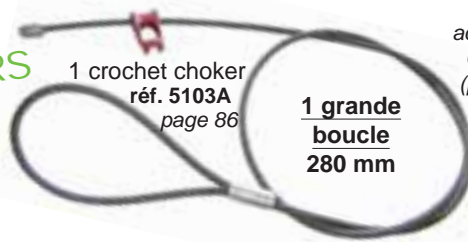

1 crochet choker
réf. 5103A
page 86

**1 grande
boucle
280 mm**

Câble
acier-clair
6x25 fils
(page 10)

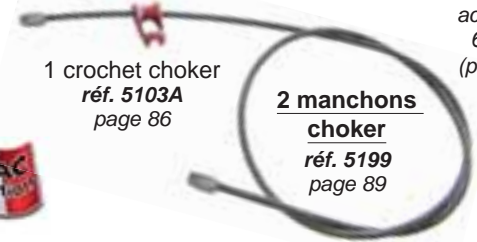

1 crochet choker
réf. 5103A
page 86

**2 manchons
choker
réf. 5199
page 89**

Câble
acier-clair
6x25 fils
(page 10)

1 GRANDE BOUCLE

CODE	H1B	J1B
Ø câble 1071	11 mm	13 mm
Ø Crochet «Choker» (mm)	11,5	11,5
Ø Manchon «Choker» (mm)	11,5	13
Ø Manchon Alu (mm)	12	14

2 MANCHONS « CHOKER »

CODE	H2B	J2B
Ø câble 1071	11 mm	13 mm
Ø Crochet «Choker» (mm)	11,5	11,5
Ø Manchon «Choker» (mm)	11,5	13

ÉLINGUE CÂBLE à tête d'équilibrage Type « TC »

CE réf. 4230

Wire-rope sling with « TC type » load positioner

Pour levage de charges déséquilibrées et recherche du centre de gravité

ACIER ALLIÉ HR non-vieillissant revêtu époxy à chaud
Températures d'utilisation -20° à +200°

UTILISATION :

> **Position libre** : le câble circule librement autour du tube en déplaçant le centre de gravité supposé

> **Position levage** :
sous tension, le tour mort se resserre sur le tube en bloquant le câble (sous réserve que le déséquilibre du prééquilibrage ne soit pas trop important)

Coefficient de sécurité 1/3



SANS
SOUDURES
PORTANTES !

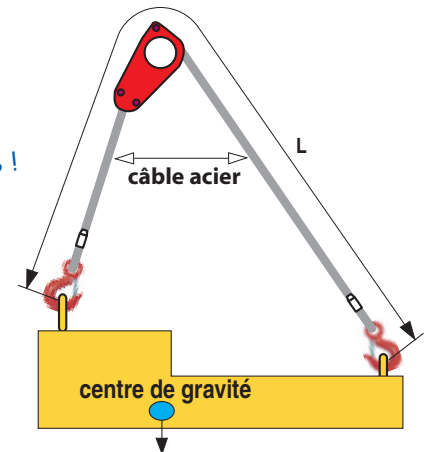

CODE	B	C	D
CMU à 45° sur 2 brins (kg)	2000	3000	5000
CMU à 90° sur 2 brins (kg)	1400	2100	3500
CMU à 120° sur 2 brins (kg)	1000	1500	2500
diam du câble en mm	10	13	18
réf des crochets	5120A	5120B	5120D
D en mm	77	100	111
E (épaisseur) en mm	67	72	96
pois de la tête en kg	3	5	10

En position libre, élingue étendue, le câble circule autour du tube de la tête d'équilibrage, pour la déplacer et la positionner au dessus du CENTRE DE GRAVITÉ supposé de la charge.

Lors du levage, l'élingue-câble se bloque autour du tube grâce au tour mort ; si le déséquilibre est trop important, reposer la charge et relâcher suffisamment l'élingue afin de libérer la tension autour du tube ;

Recommencer l'opération jusqu'à obtention de la position recherchée
Le déplacement de la pièce peut alors être effectué.

ÉLINGUE PLATE en toile métallique

CE réf. 4400

Wire mesh sling

Pour la manutention de paquets de profilés

Tapis en mailles à fil rond

Coefficient de sécurité 1/5

Utilisation avec un angle à 45°

Température d'utilisation : 200°C maxi

CODE	A	B	C	D
C.M.U en kg	1000	2000	3000	5000
G en mm	75	90	104	125
C en mm	145	185	205	280
B en mm	120	135	170	180
E en mm	75	125	200	305
F en mm	63	90	85	125
D en mm	120	195	280	400
Épaisseur chape femelle	12	12	12	12
Épaisseur chape mâle	10	10	10	10
Épaisseur tapis métallique	14,5	14,5	14,5	14,5
pois en kg L=1m	3,7	6,7	12	15
pois du mètre supl. en kg	3	4	8	12



Détail du tapis
en acier



Réparable
à vie !

Spéciale levage
sur 1 point IPN/HEA

1 brin
en noeud
coulissant

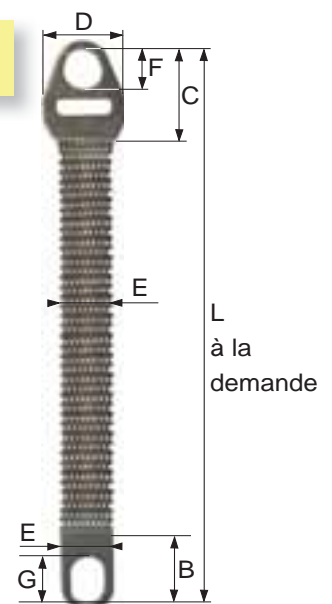

ÉLINGUES

Coefficient de sécurité 1/7

Bague de marquage indiquant la charge d'utilisation
Angle supérieur à 60° INTERDIT

Qualité STANDARD

- Fibres et gaine en POLYESTER
- Résiste aux graisses, à la saleté, et à l'eau salée
- Résistance aux ultra-violets élevée



SUPRATEC (Qualité TECHLON)

- La nouvelle génération d'élingues issues d'une technique de pointe, mariage parfait entre le POLYESTER et le TEFLON
- Le tissage est en écailles de poisson
- L'élingue est protégée des agressions de l'huile et de la boue
- L'élingue est imperméable et plus résistante aux coupures
- La durée de vie de l'élingue est augmentée
- Température mini-maxi : -40 / +100°C

Norme EN1492-2

marquage

indication C.M.U.

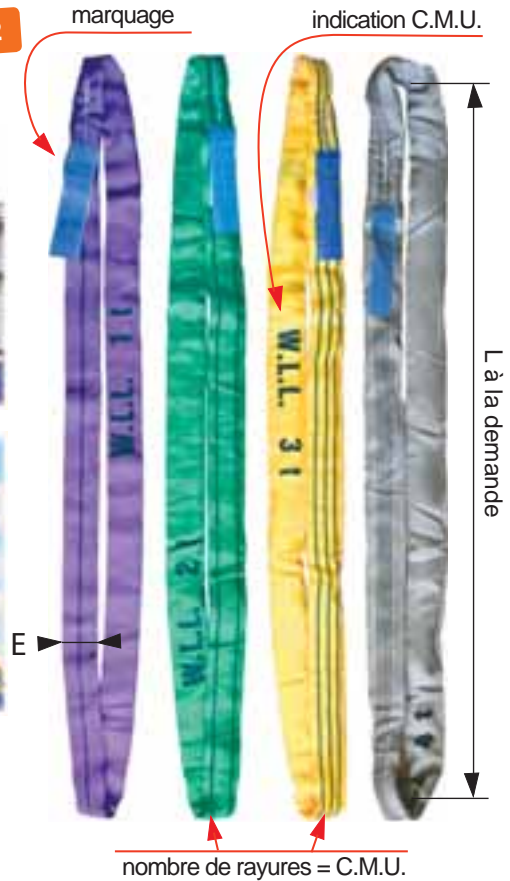

nombre de rayures = C.M.U.

détail de l'élingue ronde

Livrée en sachet plastique avec **certificat individuel**

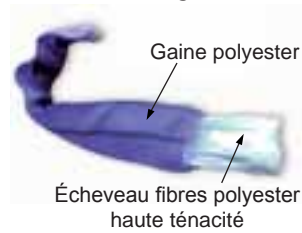

CODES STANDARD	CODES SUPRATEC	FACTEURS D'ÉLINGAGE selon le mode d'élingage	C.M.U. avec 1 seule élingue ronde (en KG)						C.M.U. avec 2 élingues rondes					largeur E (mm)
			simple direct verticale	nœud coulant	angle d'inclinaison					angle d'inclinaison				
					0° à 7°	7° à 45°	45° à 60°	7° à 45°	45° à 60°	7° à 45°	7° à 45°	45° à 60°	45° à 60°	
			facteur :	1	0,8	2	1,4	1	0,7	0,5	1,4	1,1	1	
M	MT	CMU 1T	1000	800	2000	1400	1000	700	500	1400	1120	1000	800	38
N	NT	CMU 2T	2000	1600	4000	2800	2000	1400	1000	2800	2240	2000	1600	42
P	PT	CMU 3T	3000	2400	6000	4200	3000	2100	1500	4200	3360	3000	2400	50
Q	QT	CMU 4T	4000	3200	8000	4500	4000	2800	2000	5600	4480	4000	3200	60
R	RT	CMU 5T	5000	4000	10000	7000	5000	3500	2500	7000	5600	5000	4000	60
RA	RAT	CMU 6T	6000	4800	12000	8400	6000	4200	3000	8400	6720	6000	4800	70
S	ST	CMU 8T	8000	6400	16000	11200	8000	5600	4000	11200	8960	8000	6400	80
T	TT	CMU 10T	10000	8000	20000	14000	10000	7000	5000	14000	11200	10000	8000	100
U	-	CMU 12T	12000	9600	24000	16800	12000	8400	6000	16800	13440	12000	9600	110
V	-	CMU 15T	15000	12000	30000	21000	15000	10500	7500	21000	16800	15000	12000	110
W	-	CMU 20T	20000	16000	40000	28000	20000	14000	10000	28000	22400	20000	16000	132
X	-	CMU 25T	25000	20000	50000	35000	25000	17500	12500	35000	27500	25000	20000	
Y	-	CMU 30T	30000	24000	60000	42000	30000	21000	15000	42000	33000	30000	24000	
Z	-	CMU 35T	35000	28000	70000	49000	35000	24500	17500	49000	38500	35000	28000	
ZA	-	CMU 40T	40000	32000	80000	56000	40000	28000	20000	56000	44000	40000	32000	
ZB	-	CMU 45T	45000	36000	90000	63000	45000	31500	22500	63000	49500	45000	36000	
ZC	-	CMU 50T	50000	40000	100000	70000	50000	35000	25000	70000	55000	50000	40000	

Exemples de références :

3 tonnes standard en 2 m = 4428P20 - 5 tonnes SUPRATEC en 5 m = 4428RT50

CMU jusqu'à 200 tonnes

ÉLINGUES

Coefficient de sécurité : 4/1 - Longueur : 1m / 1,5m / 2m / 2,5m / 3m

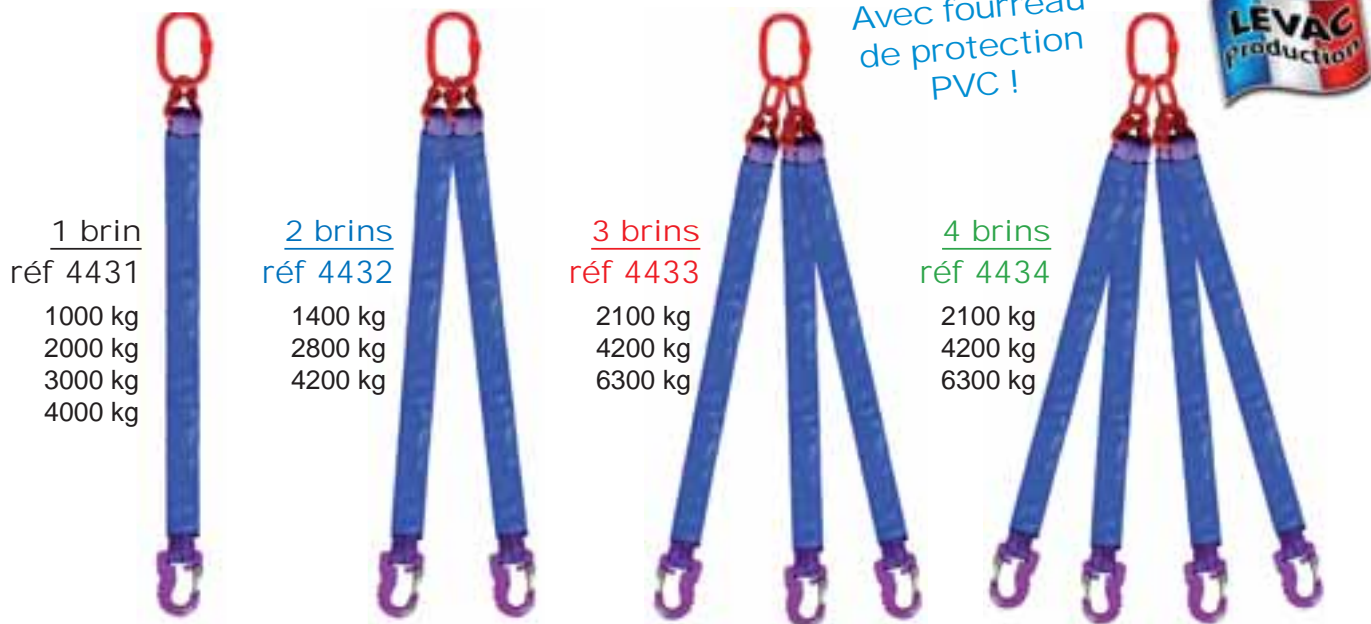

1 brin
réf 4431
1000 kg
2000 kg
3000 kg
4000 kg

2 brins
réf 4432
1400 kg
2800 kg
4200 kg

3 brins
réf 4433
2100 kg
4200 kg
6300 kg

4 brins
réf 4434
2100 kg
4200 kg
6300 kg

Avec fourreau de protection PVC !

Réf. 4431 (1brin)

CODE :	A	B	C	D	E
C.M.U (kg)	1000	2000	3000	4000	5000
Elingue ronde polyester	4428M	4428N	4428P	4428Q	4428R
Anneau simple	5055A	5055C	5055D	5055E	5055E
Maillon jonction	5183B	5183B	5183C	5183D	5183E
Crochet joker	5142G	5142H	5142J	5142K	5142L
Fourreau de protection	4425L	4425M	4425N	4425O	4425O

Réf. 4432 (2 brins)

CODE	A	B	C	D	E
C.M.U angle 0 à 45° (kg)	1400	2800	4200	5000	7000
Elingue ronde polyester	4428M	4428N	4428P	4428Q	4428R
Anneau simple	5055C	5055C	5055D	5055E	5055F
Maillon jonction	5183B	5183B	5183C	5183D	5183E
Crochet joker	5142G	5142H	5142J	5142K	5142L
Fourreau de protection	4425L	4425M	4425N	4425O	4425O

Réf. 4433 (3 brins)

CODE	A	B	C
C.M.U angle 0 à 45° (kg)	2100	4200	6300
Elingue ronde polyester	4428M	4428N	4428P
Anneau triple	5056C	5056C	5056D
Maillon jonction	5183B	5183B	5183C
Crochet joker	5142G	5142H	5142J
Fourreau de protection	4425L	4425M	4425N

Réf. 4434 (4 brins)

CODE	A	B	C
C.M.U angle 0 à 45° (kg)	2100	4200	6300
Elingue ronde polyester	4428M	4428N	4428P
Anneau triple	5056C	5056C	5056D
Maillon jonction	5183B	5183B	5183C
Crochet joker	5142G	5142H	5142J
Fourreau de protection	4425L	4425M	4425N

Composée de :



ÉLINGUE RONDE
100% Polyester
réf 4428
Norme EN1492-2

Détail PAGE 42



ANNEAU DE TÊTE
simple ou triple HR
réf 5055 et 5056

Détail PAGE 70



FOURREAU DE PROTECTION PVC
réf 4425

Détail PAGE 44



MAILLON DE JONCTION

réf.	5183B	5183C	5183D
Ø	7 mm	10 mm	13 mm
réf.	5183E	5183F	5183G
Ø	16 mm	20 mm	22 mm

Détail PAGE 73



CROCHET JOKER

réf.	5142G	5142H	5142J
CMU	1000kg	2000kg	3000kg
réf.	5142K	5142L	5142M
CMU	4000kg	5000kg	6000kg

Détail PAGE 85

ÉLINGUE RONDE « ULTRALIFT » de 1 à 180 Tonnes

CE réf. 4429

ULTRALIFT round sling

PLUS BESOIN DE FOURREAUX DE PROTECTION !

- Très haute résistance à l'abrasion supérieure à toutes les protections actuelles (PVC, Polyuréthane, etc...)
- Très haute résistance aux coupures
- Mêmes caractéristiques que le polyester concernant sa résistance aux produits chimiques et Ultra-violets
- Températures : de -50°C à +60°C
- Poids très faible : 1 élingue ronde 20 tonnes 4 mètres = 7,3 kg
- Plus besoin de chariot élévateur ou de véhicule de chantier pour positionner l'élingage
- Faible allongement à l'utilisation

UTILISATIONS : Pour le LEVAGE du marbre, des tôles, des ensembles mécano-soudés, de rouleaux de feillard sans abîmer les 1ères couches

LA SEULE ÉLINGUE TEXTILE QUI N'A PAS BESOIN DE PROTECTION !

FIBRE **Dyneema**®



FOURREAU DE PROTECTION « ULTRALIFT »

Q réf. 4426

ULTRALIFT protective sleeve

GAINE EN FIBRE **Dyneema**® EXTRÊMEMENT RÉSISTANTE À L'ABRASION !

7 à 8 fois plus résistante que le PES (polyester) !

Résistance élevée à l'abrasion, aux acides et aux charges à angles vifs

FIBRE **Dyneema**®



Couleur : BLANC



Témoins d'usure par apparition de **FILS ROUGES** tissés à l'intérieur du fourreau

PLUS ERGONOMIQUE QUE LE FOURREAU POLYURÉTHANE !



CODE	AA	A	B	C	D	E	F	G	H	J	K
Largeur intérieure (mm)	55	65	75	90	115	125	145	175	205	220	260
poids/mètre en kg	0,26	0,516	0,59	0,74	0,89	0,92	1,06	1,25	1,62	2,04	2,57

FOURREAU DE PROTECTION P.V.C.

Q réf. 4425

PVC protective sleeve

Gaine PVC très résistante
Renforcement : Tresses en fibres polyester

Couleur : BLEUE

POUR SANGLES PLATES ET ÉLINGUES RONDES
multibins par exemple !



Elingues PAGE 43

gaine PVC très résistante

E = épaisseur

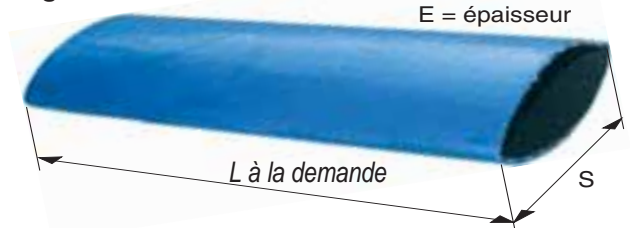

CODE	J	K	L	M	N	O	P	Q	R	S	T	V
S largeur sangle (mm)	30	45	45	50	60	75	90/100	120	150	180	200	300
Diamètre en mm	25	32	38	41	50	63	75	90	110	127	150	200
E en mm	2	2	2	2	2	2	2	2	5	5	5	8
poids/mètre en kg	0,225	0,25	0,3	0,32	0,41	0,58	0,7	0,86	1,15	1,25	1,4	1,6

FOURREAU DE PROTECTION en POLYURÉTHANE

Q réf. 4825

Polyurethane protective sleeve

Gaine textile mise en forme et recouverte d'élastomère polyuréthane sur 2 faces

Constitué de polymère polyuréthane transparent particulièrement résistant à l'usure et au cisaillement

Longueurs standard 2 et 4 mètres ;

Longueur non-standard possible maxi 8 mètres

PROTÈGE LES SANGLES PLATES LORS DE LA MANUTENTION DE CHARGES AVEC ARÊTES COUPANTES ET ACÉRÉES !



CODE	A	D	F	J	L	N	Q
largeur sangle maxi (mm)	30	60	90	120	150	180	240
e en mm	5	5	5	5	5	5	8
h en mm	10	12	12	12	12	12	15
S en mm	40	70	100	135	160	190	280
poids/mètre en kg	1,00	1,50	1,75	2,40	2,80	3,20	7,10

COIN DE PROTECTION souple en POLYURÉTHANE

Q réf. 4427

Polyurethane protective angle

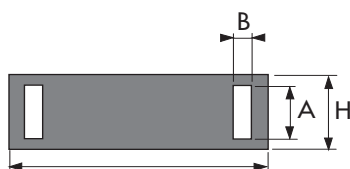

SOUPLE EN POLYURÉTHANE



CODE	D	E	F	G	H	I	J	K	L
largeur sangle (mm)	50	60	65/75	80	90	120	150	190	210
L en mm	450	450	450	470	470	470	470	470	470
H en mm	100	120	120	130	150	170	200	240	240
A en mm	60	70	80	90	100	130	160	200	220
B en mm	30	30	30	40	40	40	40	40	40

ÉLINGUE SANGLE Sans fin CMU 1T

CE réf. 4815

Endless web-sling

Sangle tissée 100% polyester

Coefficient de sécurité 7/1

Couleur : VIOLET

Largeur : 30 mm

adaptée au treillis-soudés



Norme EN 1492-1



CODE	A100	A120	A125	A150	A200	A250	A300	A350	A400	A450	A500
CMU verticale (kg)	1000	1000	1000	1000	1000	1000	1000	1000	1000	1000	1000
Longueur utile (m)	1	1,2	1,25	1,5	2	2,5	3	3,5	4	4,5	5

ÉLINGUE SANGLE « perdue » sans fin / USAGE UNIQUE !

CE réf. 4819 et 4820

one-way endless web-sling

Elingue spéciale pour 1 transport unique en toute sécurité : 1 chargement et 1 déchargement

Sangle tissée 100% polyester

Coefficient de sécurité 7/1

Couleur : ÉCRUE

Largeur : 30 mm

réf. 4819



Marquage sur étiquette :
NE PAS RÉUTILISER

réf. 4820



CODE	A-30-100	A-30-125	A-30-150	A-30-200	A-30-250	A-30-300	A-30-350	A-30-400	A-30-450	A-30-550
CMU verticale (kg)	1000	1000	1000	1000	1000	1000	1000	1000	1000	1000
Longueur utile (m)	1	1,25	1,5	2	2,5	3	3,5	4	4,5	5,5

Sangle tissée en polyester traitée anti-abrasion

Très grande résistance aux hydrocarbures

Coefficient de sécurité 7/1

Boucles renforcées

Norme EN1492-1
Longueur « L » à la demande

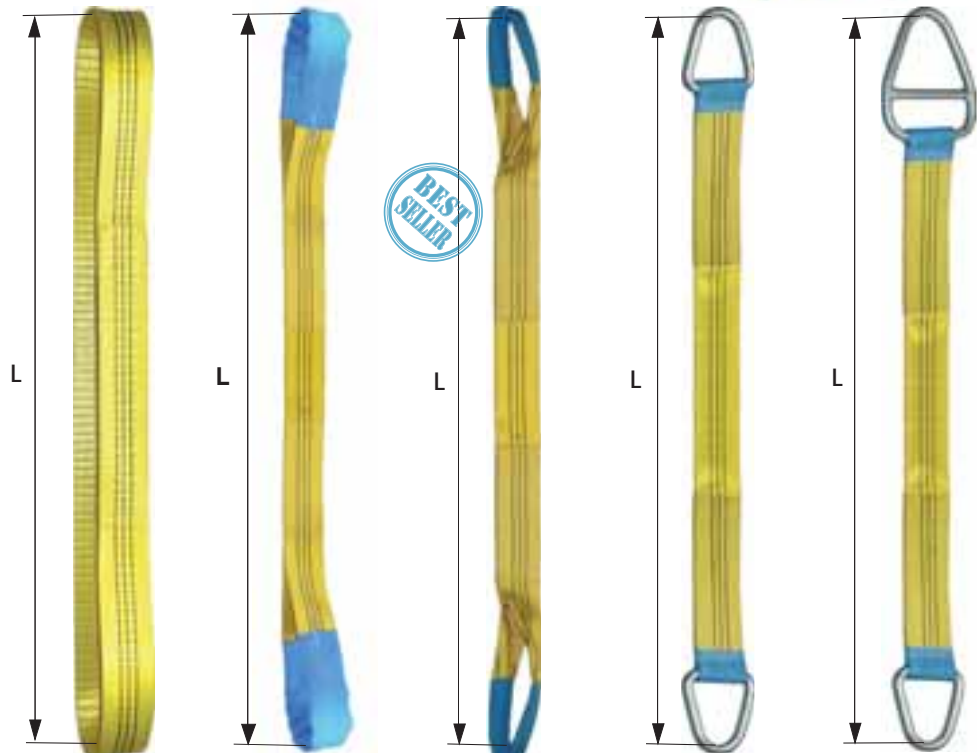

**SANS FIN
sangle
simple**

réf 4815

**2 boucles
standard
sangle double**

réf 4821

**2 boucles
restreintes
sangle double**

réf 4822*

**2 anneaux
mâle
sangle double**

réf 4823

**1 anneau mâle
+ 1 coulissant
sangle double**

réf 4824

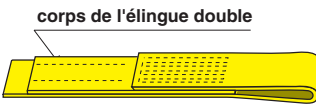

CODE	A*	B	C	D	E	F	FA	G
C.M.U verticale en kg	1000	2000	3000	4000	5000	6000	8000	10000
COULEUR	violet	vert	jaune	gris	rouge	marron	bleu	orange
épaisseur sangle réf 4815 en mm	2,8	2,8	3,0	3,0	3,0	3,2	3,4	3,4
épaisseur autres sangle en mm	5,6	5,6	6,0	6,0	6,0	6,4	6,8	6,8
largeur de la sangle en mm	30	60	90	120	150	180	240	300
longueur intérieure de boucle	90	180	270	360	450	500	630	750
anneaux mâles réf 5070	K	M	O	Q	R	T	U	W
anneaux coulissants réf 5072	K	M	O	Q	R	T	U	W

* Pour CMU 1000 kg : réf.4821 UNIQUEMENT (à boucles plates)



ÉLINGUE SANGLE 4 bandes porteuses



SANGLES TONNAGES ÉLEVÉS

réf. 4822

à 4 bandes porteuses / boucles repliées

CODE	F(L)-4B	FB(L)-4B	G(L)-4B
C.M.U verticale (kg)	12000	15000	20000
Largeur (mm)	180	250	300
COULEUR	orange	orange	orange

coefficients à appliquer à la CMU suivant le mode d'élingage

**sangle
double
réf 4821
à 4824**

mode d'élingage	vertical	coulissant	brassière verticale	brassière a = 45°	brassière a = 90°
coefficients	1	0,8	2	1,4	1

coefficients à appliquer à la CMU suivant le mode d'élingage

**sangle
simple
réf 4815**

mode d'élingage	vertical	coulissant	brassière verticale	brassière a = 45°	brassière a = 90°
coefficients	1	0,8	2	1,4	1

ÉLINGUES

ÉLINGUE LÈVE-BOBINES et TOURETS

CE réf. 4435

🇬🇧 Lifting sling for coils

Pour le levage horizontal de bobines et tourets

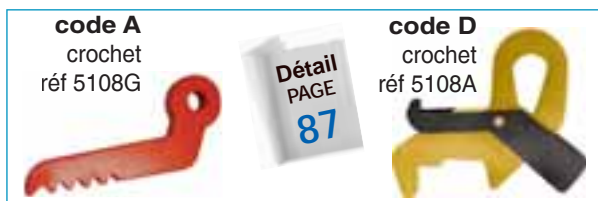

CODE	A	D
C.M.U sur 2 brins à 45° en kg	6000	5000
réf des élingues	4428P15	4428P15
longueur de l'élingue en m	1,5	1,5
réf de l'anneau	5055F	5055F
réf du crochet	5108G	5108A
poids paire crochets en kg	7	10

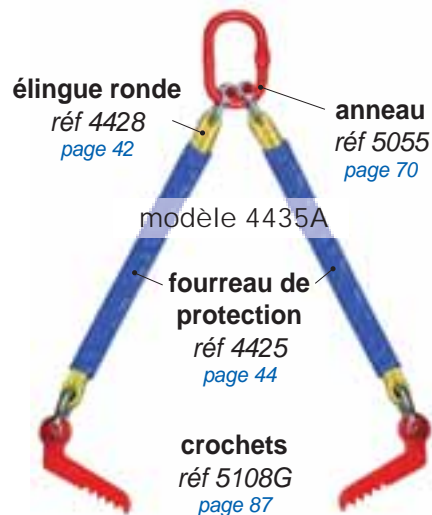
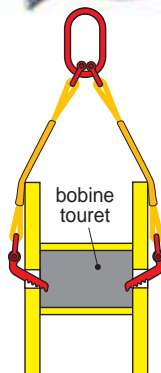

ÉLINGUE LÈVE-TUYAUX

CE réf. 4436

🇬🇧 Lifting sling for pipes

Pour le levage horizontal de tuyaux

Longueur à la demande

SANGLE TISSÉE 100% POLYESTER

CODE	A
C.M.U en kg	2000
L en mètres	2m
B en mm	62
C en mm	22
H en mm	172
O en mm	30

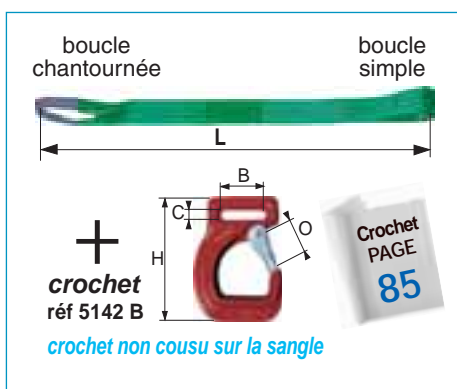

ÉLINGUES

ÉLINGUE DE TRACTION « Spéciale 4x4 »

↔ réf. 4428 4X4

🇬🇧 4WD round snatch-strap

Pour tracter tous véhicules (hors circuit routier)

Corps en fibres et gaine en POLYESTER. Crochets zingués avec linguet de sécurité. **Très résistante aux ultraviolets, graisses, saleté et eau salée**

CODE	4x4
rupture (kg)	10000
A (m)	10 m
C x D (mm)	400 x 340
O (mm)	25
poids (kg)	3,8

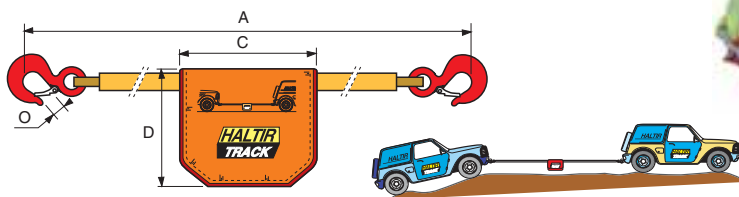

SANGLE DE TRACTION pour 4x4 (15T) et Poids-Lourds (42T)

↔ réf. 4822

🇬🇧 4WD and truck snatch-strap (with shackles)

CODE (sangle 4x4)	4X4
Force (Rupture)	15 T
Longueur totale (m)	8
Poids (kg)	4,64

Sangle DE TRACTION « 4x4 » Rupture 15 T



CODE (sangle Poids-lourds)	PL
Force (Rupture)	42 T
Longueur totale (m)	8
Poids (kg)	14,17

Sangle DE TRACTION « Poids-Lourds » Rupture 42 T







La charge de rupture d'un ensemble est égale à 90% de la charge de rupture du câble

**RÉSERVÉ UNIQUEMENT A UN USAGE STATIQUE.
STRICTEMENT INTERDIT EN LEVAGE !**

 AISI 316

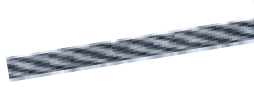

Réf. Composants

1260 CÂBLE INOX Ø3 à 8	CODE	DIE180	EIE180	FIE180	GIE180	IIE180	-	
1271 CÂBLE INOX Ø10	CODE	-	-	-	-	-	IIE180	
Ø câble mm		3	4	5	6	8	10	 Détail PAGES 12/13
rupt. câble kg		500	930	1525	2200	3670	5300	
5171 EMBOUT À CHAPE	CODE	ACB	ACC	ACD	ACE	ACG	ACH	
L en mm		72	86	98	122	153	170	 Détail PAGE 93
5171 EMBOUT FILETÉ	CODE	AFB	AFC	AFD	AFE	AFG	AFH	
B en mm		46	56	63	80	98	122	 Détail PAGE 93
L en mm		52	62	66	84	96	108	
5171 EMBOUT À OEIL	CODE	AOB	AOC	AOD	AOE	AOG	AOH	
L en mm		62	73	90	120	140	165	 Détail PAGE 93
D en mm		6,5	8,5	10	12	14	16	
5296 EMBOUT RIDOIR	CODE	B	C	D	E	G	H	
A en mm		6	8	10	12	16	18	 Détail PAGE 92
L mini-maxi mm		185-230	210-275	235-325	320-435	415-575	480-600	

COMPOSANTS

- 1 Ridoir inox à chape et terminaison simple, standard (5296B ...)
- 2 ASS mini-ridoir à chape + terminaison simple (5296BM ...)
- 3 ASS super-mini-ridoir à chape + terminaison simple (5296BSM ...)
- 4 ASS positionneur d'angle multiple (5171PP/PR)
- 5 ASS mini-chape taraudée
- 6 ASS boule (5171BA ...)
- 7 Terminaison simple inox, standard (5171AFA, AFB, ...)
- 8 ASS mini-terminaison simple (5171FMIB ...)
- 9 ASS super-mini-terminaison simple (5171FBSM, FCSM, ...)
- 10 ASS super-mini-terminaison à tête fraisée
- 11 ASS chape à visser
- 12 ASS mini-terminaison à oeil
- 13 ASS terminaison simple taraudée
- 14 Terminaison à chape inox, standard (5171ACB ...)
- 15 ASS mini-terminaison à chape (5171CBM ...)
- 16 ASS super-mini-terminaison à chape (5171CBSM ...)
- 17 ASS chape à émerillon
- 18 ASS manchon serre-câble
- 19 ASS mini-terminaison à tête fraisée
- 20 ASS super-mini-terminaison à tête bombée
- 21 ASS mini-ridoir à tige filetée et terminaison simple (5296FMRB ...)
- 22 ASS console murale
- 23 ASS super-mini-ridoir à 2 terminaison simple
- 24 ASS serre-câble croisé multi-angles
- 25 ASS oeil taraudé
- 26 ASS arrêt butoir
- 27 Serre-câble croisé simple inox
- 28 ASS support de rayonnage
- 29 ASS arrêt d'extrémité

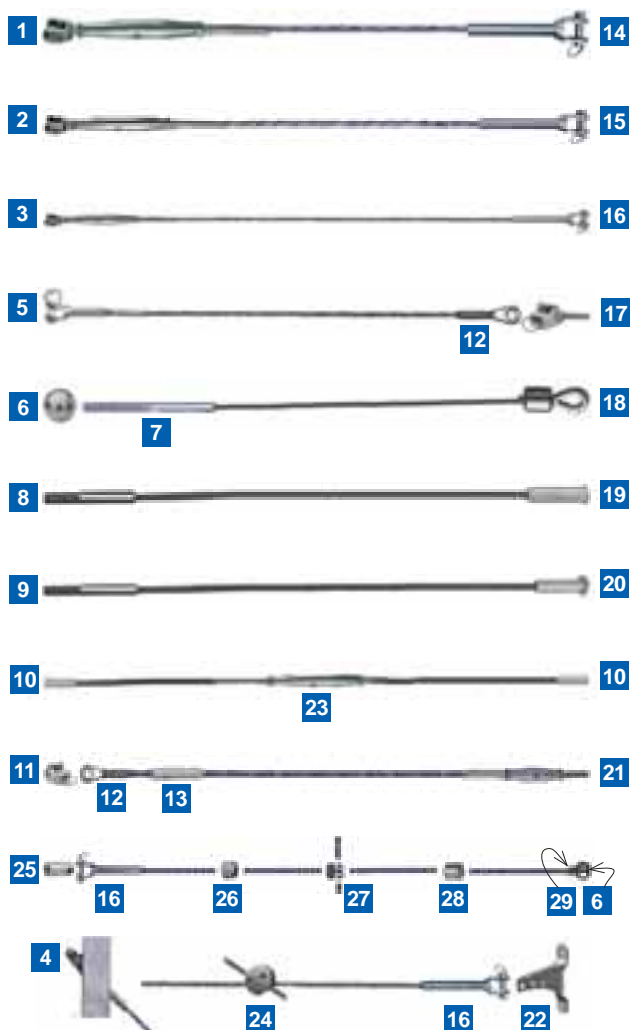

ÉLINGUES

L'ARRIMAGE

LASHING



réf	Désignation	PAGE
4565	ARRIMAGE BAS DE RIDEAU - 700MM	58
4545 A/C/D	ARRIMAGE EXTÉRIEUR 25MM - Boucle à came	50
4552 A/B/C/D/E	ARRIMAGE EXTÉRIEUR 25MM - Tendeur à cliquet (boucle à rochet)	50
4558 A/C/D/E/G	ARRIMAGE EXTÉRIEUR 35MM - Tendeur à cliquet (boucle à rochet)	51
4558 F/H	ARRIMAGE EXTÉRIEUR 35MM - Tendeur à cliquet à crochet pivotant	51
4554 A	ARRIMAGE EXTÉRIEUR 45MM - Boucle à barrette	52
4555 A/C	ARRIMAGE EXTÉRIEUR 45MM - Boucle à levier	52
4570 AA/CC	ARRIMAGE EXTÉRIEUR 50MM - Tendeur à cliquet (2000 KG)	53
4570 A/C/D/E/F	ARRIMAGE EXTÉRIEUR 50MM - Tendeur à cliquet (2500 KG)	54
4560 A/E - C/F	ARRIMAGE EXTÉRIEUR 50MM - Tendeur à cliquet (boucle à rochet)	52-53
4560 G/M	ARRIMAGE EXTÉRIEUR 50MM - Tendeur à cliquet à crochet pivotant	53
4571 A/C/D	ARRIMAGE EXTÉRIEUR 75MM - Tendeur à cliquet (boucle à rochet)	54
4575 A/D	ARRIMAGE INTÉRIEUR 45MM - Boucle à came	55
4580 A	ARRIMAGE INTÉRIEUR 45MM - Boucle à levier	55
4585 A	ARRIMAGE INTÉRIEUR 50MM - Tendeur à cliquet (poignée courte)	55
4565 A/B	ARRIMAGE VOITURE	58
4585 B	BARRE A CRÉMAILLÈRE A PATIN - RÉGLABLE - Aluminium	56
4585 B1	BARRE D'ARRIMAGE A PATIN - RÉGLABLE - Aluminium	56
4575 B	BARRE TÉLÉSCOPIQUE RONDE - RÉGLABLE - Acier galva	56
4590	CORNIÈRE D'ARRIMAGE PVC	57
4582 B	POUTRE D'ARRIMAGE RÉGLABLE avec 2 pinces	57
4580 B	POUTRE TÉLÉSCOPIQUE RÉGLABLE - Aluminium	57
4575 C	RAIL D'ARRIMAGE A ENCOCHES 3M - Acier zingué	56
4580 C	RAIL D'ARRIMAGE UNIVERSEL 3M - Acier zingué	56
4580 S	SABOT D'ANCRAGE pour rail universel	56
4569	TAPIS D'ARRIMAGE «ANTI-GLISSE»	58
5303 /04 /05 /06	TENDEUR D'ARRIMAGE A CHAINE / STANDARD / A CLIQUET	59
4569	Anti-slip pad	58
4580 S	Beam-socket : universal wood-end beam socket	56
4585 B	Cargo-bar : Aluminium adjustable cargo bar	56
4585 B1	Cargo-bar : Steel adjustable cargo bar	56
4575 B	Cargo-bar : Steel adjustable round shoring bar	56
4582 B	Cargo-plank (aluminium)	57
4565	Curtain straps	58
4580 B	Decking beam : adjustable decking beam (aluminium)	57
4545 A/C/D	Lashing / 25mm (with cambuckle)	50
4552 A/B/C/D/E	Lashing / 25mm (with ratchet buckle)	50
4558 F/H	Lashing / 35mm (ratchet buckle with swivel hook)	51
4558 A/C/D/E/G	Lashing / 35mm (with ratchet buckle)	51
4555 A/C	Lashing / 45mm (with lever buckle)	52
4554 A	Lashing / 45mm (with slide buckle)	52
4560 G/M	Lashing / 50mm (ratchet buckle with swivel hook)	53
4560 A/E - C/F	Lashing / 50mm (with ratchet buckle)	52-53
4570 AA/CC	Lashing / 50mm (with ratchet buckle) 2000 Kg	53
4570 A/C/D/E/F	Lashing / 50mm (with ratchet buckle) 2500 Kg	54
4571 A/C/D	Lashing / 75mm (with ratchet buckle)	54
4575 A/D	Lashing (inner model) / 45mm (with cambuckle)	55
4580 A	Lashing (inner model) / 45mm (with lever buckle)	55
4585 A	Lashing (inner model) / 50mm (with short ratchet buckle)	55
4565 A/B	Lashing for cars	58
4575 C	Lashing track : galvanized lashing track (round holes)	56
4580 C	Lashing track : galvanized universal lashing track	56
5303 /04 /05 /06	Load-binder : lever load binder / ratchet load binder	59
4590	Protector corner (PVC)	57

La NOTICE D'UTILISATION doit être à la disposition de l'utilisateur final qui doit en prendre connaissance avant toute mise en service !

Informations techniques et consignes de sécurité pages 2 à 6

Caractéristiques « produits » publiées à titre indicatif et susceptibles de modifications sans préavis

Largeur 25 mm ARRIMAGE EXTÉRIEUR - Boucle à came

↔ réf. 4545

🇬🇧 Lashing 25mm (with cambuckle)

Sangle en fibre POLYESTER - Longueur « L » à la demande **Rupture sangle avant couture : 1200 daN**



réf. 4545A

2 crochets double soudés
réf 4600D

INOX INOX EN OPTION



HALTIR

boucle à came
réf 4610A

réf. 4545C

2 crochets plats parallèles
réf 4600C



boucle à came
réf 4610A

réf. 4545D

sans-fin

boucle à came
réf 4610A



CODE (Lot de 2 pièces)

D10	Long. 1 m
D25	Long. 2,5 m
D40	Long. 4 m
D50	Long. 5 m
D60	Long. 6 m

Largeur 25 mm ARRIMAGE EXTÉRIEUR - Boucle à rochet (tendeur à cliquet) ↔ réf. 4552

🇬🇧 Lashing 25mm (with ratchet buckle)

Sangle en fibre POLYESTER - Longueur « L » à la demande **Rupture sangle avant couture : 1200 daN**



réf. 4552A

2 crochets double soudés
réf 4600D

INOX INOX EN OPTION



HALTIR

Tendeur à cliquet
réf 4610C

INOX INOX EN OPTION

réf. 4552B

2 crochets mousqueton
réf 4600E



Tendeur à cliquet
réf 4610C

INOX INOX EN OPTION

réf. 4552C

2 anneaux delta
réf 4600F



Tendeur à cliquet
réf 4610C

INOX INOX EN OPTION

réf. 4552D

sans-fin

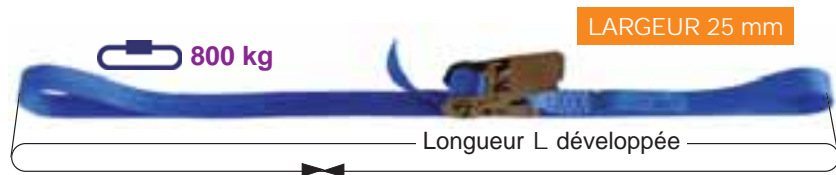

Tendeur à cliquet
réf 4610C

INOX INOX EN OPTION

réf. 4552E

2 crochets esse
réf 4600A



Tendeur à cliquet
réf 4610C

INOX INOX EN OPTION

ARRIMAGE

Largeur 35 mm ARRIMAGE EXTÉRIEUR - Boucle à rochet (tendeur à cliquet) ↔ réf. 4558

Lashing 35mm (with ratchet buckle)

Sangle en fibre POLYESTER - Longueur « L » à la demande

Rupture sangle avant couture : 3600 daN



HALTIR



norme EN 12195-2

réf. 4558A

2 crochets double soudés
réf 4600GA
INOX INOX EN OPTION

LARGEUR 35 mm

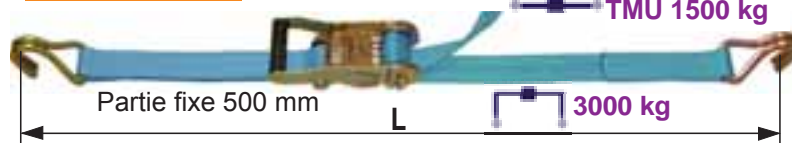

Tendeur à cliquet
réf 4610CA

INOX INOX EN OPTION

réf. 4558C

2 crochets bord de rive
réf 4600V

LARGEUR 35 mm

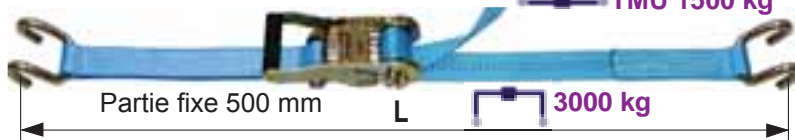

Tendeur à cliquet
réf 4610CA

INOX INOX EN OPTION

réf. 4558D

sans-fin

LARGEUR 35 mm



Tendeur à cliquet
réf 4610CA

INOX INOX EN OPTION

réf. 4558E

2 crochets 1 fil
réf 4600H35

LARGEUR 35 mm

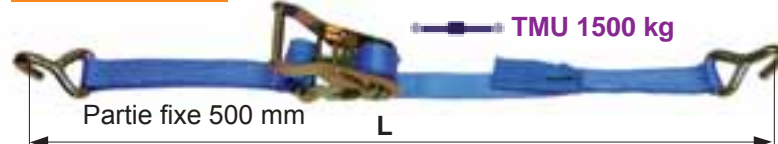

Tendeur à cliquet
réf 4610CA

INOX INOX EN OPTION

ARRIMAGE VÉHICULES PAR LES JANTES / PLATEAU

réf. 4558G

2 crochets 1 fil
réf 4600H35

LARGEUR 35 mm



Tendeur à cliquet
réf 4610CA

INOX INOX EN OPTION

Largeur 35 mm ARRIMAGE EXTÉRIEUR - Tendeur à crochet pivotant ↔ réf. 4558

Lashing 35mm (ratchet buckle with swivel hook)

Sangle en fibre POLYESTER - Longueur « L » à la demande

Rupture sangle avant couture : 3600 daN

norme EN 12195-2

HALTIR



ARRIMAGE VÉHICULES SUR PLATEAU

réf. 4558F

1 crochet 1 fil
réf 4600H35

LARGEUR 35 mm

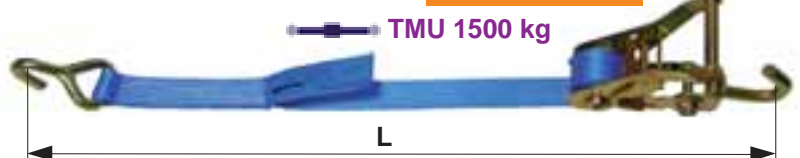

Tendeur à cliquet à crochet pivotant
réf 4610CACRP

ARRIMAGE VÉHICULES PAR LES JANTES / PLATEAU

réf. 4558H

1 crochet 1 fil
réf 4600H35

LARGEUR 35 mm

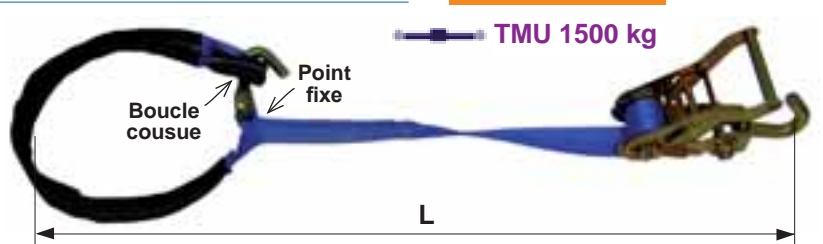

Tendeur à cliquet à crochet pivotant
réf 4610CACRP

Largeur 45 mm ARRIMAGE EXTÉRIEUR - Boucle à barrette

↔ réf. 4554

Lashing 45mm (with slide buckle)

Sangle en fibre POLYESTER - Longueur « L » à la demande

Rupture sangle avant couture : 3100 daN



réf. 4554A

LARGEUR 45 mm

HALTIR



Boucle à barrette
réf 4610E



Largeur 45 mm ARRIMAGE EXTÉRIEUR - Boucle à levier

↔ réf. 4555

Lashing 45mm (with lever buckle)

Sangle en fibre POLYESTER - Longueur « L » à la demande

Rupture sangle avant couture : 3100 daN



réf. 4555A

LARGEUR 45 mm

HALTIR

2 crochets double soudés
réf 4600G

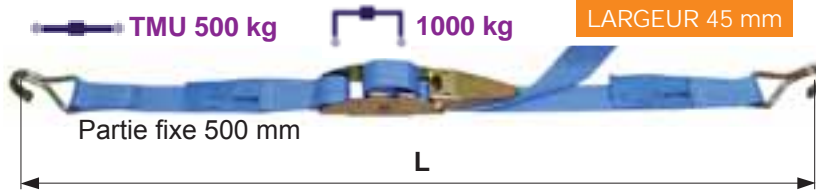

Tendeur à levier
réf 4610FL



réf. 4555C

LARGEUR 45 mm



Tendeur à levier
réf 4610FL



Largeur 50 mm ARRIMAGE EXTÉRIEUR - Boucle à rochet poignée courte

↔ réf. 4560

Lashing 50mm (with short ratchet buckle)

Sangle en fibre POLYESTER - Longueur « L » à la demande

Rupture sangle avant couture : 6000 daN



HALTIR

réf. 4560C

LARGEUR 50 mm

2 crochets de sécurité
réf 4600M



Tendeur à cliquet
Poignée courte
réf 4610GC



option Tendeur ! (page 55)

réf. 4560F

LARGEUR 50 mm

2 mousquetons avec anneau delta
réf 4600DELTA



Tendeur à cliquet
Poignée courte
réf 4610GC



option Tendeur ! (page 55)

Largeur 50 mm ARRIMAGE EXTÉRIEUR - Boucle à rochet (tendeur à cliquet)

↔ réf. 4560

Lashing 50mm (with ratchet buckle)

Sangle en fibre POLYESTER - Longueur « L » à la demande

Rupture sangle avant couture : 6000 daN

HALTIR



réf. 4560A

LARGEUR 50 mm

2 crochets plats
réf 4600K

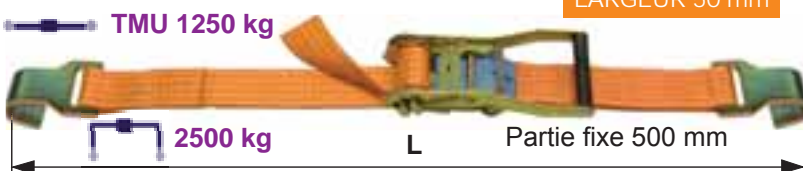

Tendeur à cliquet
réf 4610G



INOX INOX EN OPTION

option Tendeur ! (page 55)

ARRIMAGE

Largeur 50 mm ARRIMAGE EXTÉRIEUR - Boucle à rochet (tendeur à cliquet) ↔ réf. 4560

Lashing 50mm (with ratchet buckle)

Sangle en fibre POLYESTER - Longueur « L » à la demande

Rupture sangle avant
c couture : 7500 daN



réf. 4560E

2 crochets
1 fil
réf 4600H

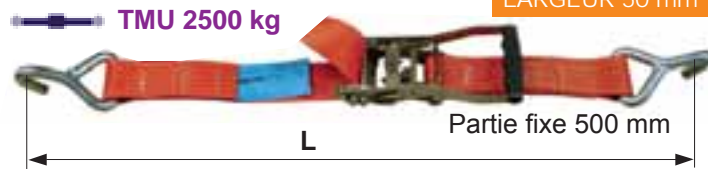

LARGEUR 50 mm

Tendeur à cliquet
réf 4610G



INOX EN OPTION

option Tendeur ! (page 55)

Largeur 50 mm ARRIMAGE EXTÉRIEUR - Tendeur à crochet pivotant ↔ réf. 4560

Lashing 50mm (ratchet buckle with swivel hook)

Sangle en fibre POLYESTER - Longueur « L » à la demande

Rupture sangle avant
c couture : 7500 daN



ARRIMAGE VÉHICULES SUR PLATEAU LARGEUR 50 mm

réf. 4560G

1 crochet
1 fil
réf 4600H



Tendeur à cliquet
à crochet pivotant
réf 4610GCRP



option Tendeur ! (page 55)

ARRIMAGE VÉHICULES PAR LES JANTES / PLATEAU

réf. 4560M

1 crochet
1 fil
réf 4600H



AVEC SANGLE
DE PROTECTION !

Tendeur à cliquet
à crochet pivotant
réf 4610GCRP



option Tendeur ! (page 55)

Largeur 50 mm ARRIMAGE EXTÉRIEUR TMU 2000kg - Boucle à rochet ↔ réf. 4570

Lashing 50mm / LC 2000kg (with ratchet buckle)

Sangle en fibre POLYESTER - Longueur « L » à la demande

Rupture sangle avant
c couture : 6000 daN



norme
EN 12195-2



HALTIR

réf. 4570AA

2 crochets
double soudés
réf 46000



INOX EN OPTION

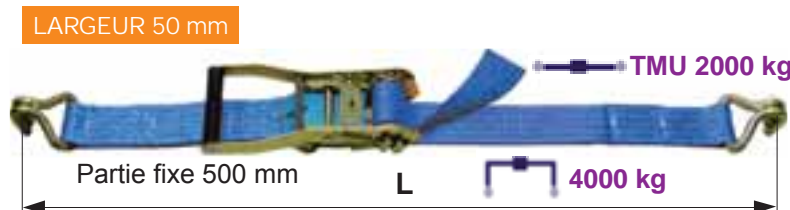

Tendeur à cliquet
réf 4610G



INOX EN OPTION

option Tendeur !
ci-dessous réf. 4570AA-BERG

LARGEUR 50 mm

réf. 4570AA-BERG

2 crochets
double soudés
réf 46000



INOX EN OPTION



Tendeur à cliquet
réf 4610GERGO
Pré-tension démultipliée
de la sangle à 500 daN !



LARGEUR 50 mm

réf. 4570CC

2 crochets
bord de rive
réf 4600Q

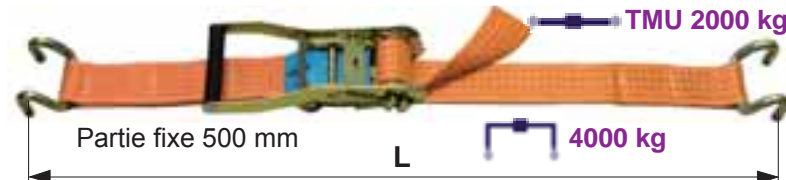

Tendeur à cliquet
réf 4610G



INOX EN OPTION

option Tendeur ! (page 55)

ARRIMAGE

Largeur 50mm ARRIMAGE EXTÉRIEUR TMU 2500kg - Boucle à rochet ↔ réf. 4570

Lashing 50mm / LC 2500kg (with ratchet buckle)

Sangle en fibre POLYESTER - Longueur « L » à la demande

Rupture sangle avant couture : 7500 daN



HALTIR



norme EN 12195-2

réf. 4570A

2 crochets double soudés
réf 4600O

INOX INOX EN OPTION

LARGEUR 50 mm

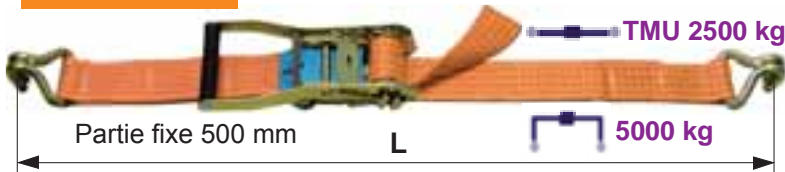

Tendeur à cliquet

réf 4610G

INOX INOX EN OPTION

option Tendeur ! (page 55)

réf. 4570C

2 crochets bord de rive
réf 4600Q

LARGEUR 50 mm

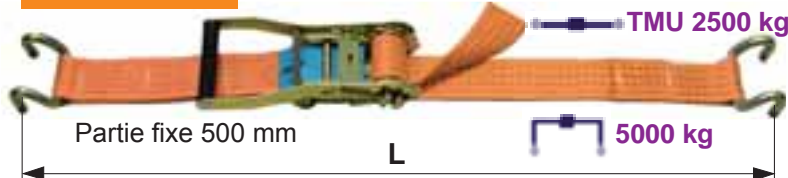

Tendeur à cliquet

réf 4610G

INOX INOX EN OPTION

option Tendeur ! (page 55)

réf. 4570D

2 crochets mousqueton
réf 4600R

LARGEUR 50 mm



Tendeur à cliquet

réf 4610G

INOX INOX EN OPTION

option Tendeur ! (page 55)

réf. 4570E

2 anneaux delta
réf 4600N

LARGEUR 50 mm

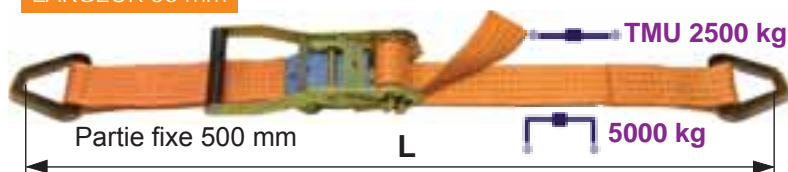

Tendeur à cliquet

réf 4610G

INOX INOX EN OPTION

option Tendeur ! (page 55)

réf. 4570F

sans-fin

LARGEUR 50 mm



Tendeur à cliquet

réf 4610G

INOX INOX EN OPTION

option Tendeur ! (page 55)

Largeur 75mm ARRIMAGE EXTÉRIEUR - Boucle à rochet (tendeur à cliquet) ↔ réf. 4571

Lashing 75mm (with ratchet buckle)

Sangle en fibre POLYESTER - Longueur « L » à la demande

Rupture sangle avant couture : 13500 daN

HALTIR



norme EN 12195-2

réf. 4571A

2 crochet double soudés
réf 4600W

LARGEUR 75 mm

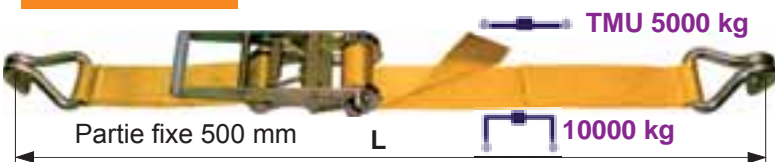

Tendeur à cliquet

réf 4610H

réf. 4571C

2 crochets bord de rive
réf 4600Q75

LARGEUR 75 mm



Tendeur à cliquet

réf 4610H

réf. 4571D

sans-fin

LARGEUR 75 mm



Tendeur à cliquet

réf 4610H

ARRIMAGE

Largeur 45 mm ARRIMAGE INTÉRIEUR - Boucle à came

réf. 4575

Inner lashing 45mm (with cambuckle)

Sangle en fibre POLYESTER - Longueur « L » = 3,50 m

Rupture sangle avant couture : 3100 daN

HALTIR



réf. 4575A

2 attaches bi-partie
réf 4600S



boucle à came
réf 4610D



S'utilise avec le rail à encoches
réf.4575C



Détail PAGE 56

réf. 4575D

sans-fin



boucle à came
réf 4610D



Largeur 45 mm ARRIMAGE INTÉRIEUR - Boucle à levier

réf. 4580

Inner lashing 45mm (with lever buckle)

Sangle en fibre POLYESTER - Longueur « L » = 3,50 m

Rupture sangle avant couture : 3100 daN

HALTIR



réf. 4580A

2 attaches monobloc
réf 4600T



INOX INOX EN OPTION

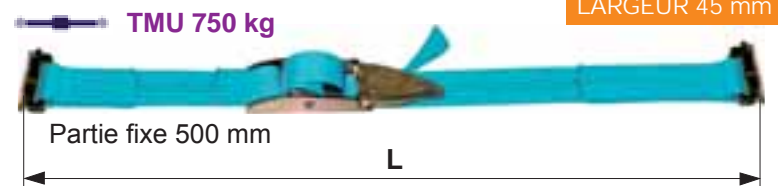

Tendeur à levier
réf 4610FL



S'utilise avec le rail universel
réf.4580C



Détail PAGE 56

Largeur 50 mm ARRIMAGE INTÉRIEUR - Boucle à rochet poignée courte

réf. 4585

Inner lashing 50mm (with short racket buckle)

Sangle en fibre POLYESTER - Longueur « L » à la demande

Rupture sangle avant couture : 6000 kg

HALTIR



réf. 4585A

2 attaches monobloc
réf 4600T



INOX INOX EN OPTION



Tendeur à cliquet
Poignée courte
réf 4610GC



ou en option :

Tendeur à cliquet
réf 4610GERGO
Pré-tension démultipliée
de la sangle à 500 daN !



S'utilise avec le rail universel
réf.4580C



Détail PAGE 56

Sangle en fibre POLYESTER - Longueur « L » = 3,50m ou 6m

réf. 4585A35
(longueur 3,5 m)

réf. 4585A60
(longueur 6 m)

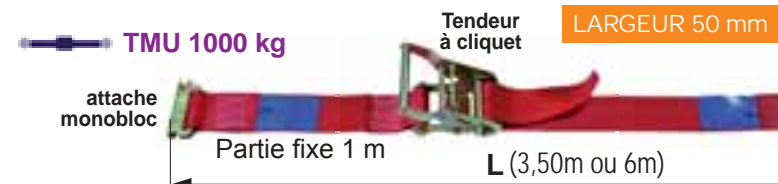

Autres longueurs
à la demande

attache monobloc

attache monobloc

BARRE TÉLÉSCOPIQUE RONDE Réglable - Acier galvanisé

réf. 4575B

Steel adjustable round shoring bar

Barre télescopique ronde en acier haute résistance galvanisé. Blocage des charges en position horizontale à l'intérieur d'un camion

- Facile à manipuler, se fixe horizontalement dans les trous (Ø25mm) du rail d'arrimage à encoches (réf. 4575C) !
- Réglable : 2220 > 2600 mm grâce au système de ressort
- Poids : 8 kg

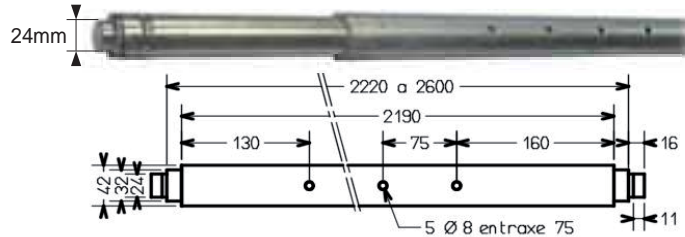

Capacité d'arrimage : 400 daN

BARRE D'ARRIMAGE à patin réglable - Acier

réf. 4585B1

Steel adjustable cargo bar

Barre acier Haute Résistance avec 2 patins caoutchouc pour le blocage des charges à l'intérieur d'un camion

- Sécurise la charge pendant le transport !
- Adhérence optimale sur les surfaces lisses grâce aux patins en caoutchouc !
- Boîtier crémaillère renforcé et recouvert d'une peinture vinyle noire !
- Ø tube 38 mm / Poids 5 kg

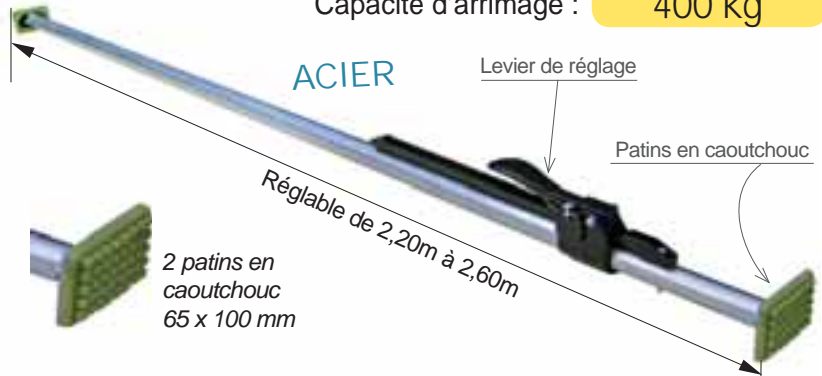

Capacité d'arrimage : 400 kg

BARRE À CRÉMAILLÈRE à patin réglable - Aluminium

réf. 4585B

Aluminium adjustable cargo bar

Barre aluminium Haute Résistance avec 2 patins caoutchouc blocage des charges à l'intérieur d'un camion à utiliser avec le rail 4580C

- Boîtier crémaillère renforcé et recouvert d'une peinture vinyle bleue !
- 2 inserts agissant comme bloqueur de levier en position d'ouverture maxi !
- Ø tube 42mm
- Poids 5,1kg



Capacité d'arrimage : 400 kg

RAIL D'ARRIMAGE à encoches (3m) - Acier zingué

réf. 4575C

Galvanized lashing track (round holes)

Point d'ancrage pour : - barres d'arrimage réf 4575B (page 56)
- sangles d'arrimage réf 4575A (page 55)

Poids : 4,44 kg

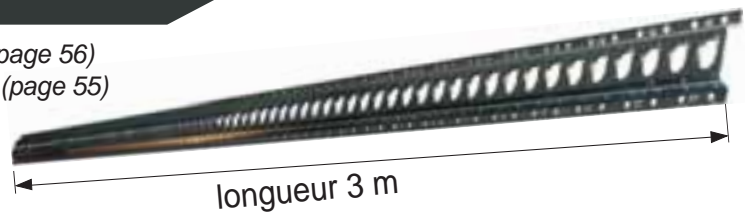

longueur 3 m

RAIL D'ARRIMAGE universel (3m) - Acier zingué

réf. 4580C

Galvanized universal lashing track

Point d'ancrage pour : - barres d'arrimage réf 4580B (page 57)
- sangles d'arrimage réf 4580A et 4585A (page 55)

Poids : 7 kg

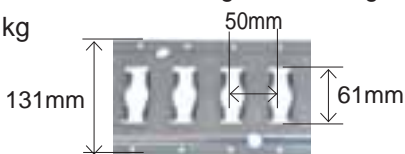

longueur 3 m

SABOT D'ANCRAGE pour rail universel

réf. 4580S

Universal wood end-beam socket

Sabot d'ancrage en acier bichromaté pour rail universel, équipé d'un crochet-poussoir

Fixé sur le rail d'arrimage, le sabot permet de recevoir une poutre-bois (chevron)

- Acier électrozingué jaune
- 110 x 84,4 x 12mm / Poids 0,45 kg



SIMPLE ET ÉCONOMIQUE !

Résistance à la rupture : 630 kg



POUTRE TÉLÉSCOPIQUE Réglable - Aluminium

réf. 4580B

Aluminium adjustable decking beam

Poutre télescopique aluminium avec embout épaisseur 3 mm permettant :

- le blocage des charges (avec rail réf. 4580C page 56)
 - de créer un double plancher pour un gain de place optimal !
- ...et ainsi augmenter la capacité des camions !

Capacité d'arrimage horizontale :

900 daN

Mécanisme poussoir facile à utiliser pour débloquer les extrémités des rails d'arrimage !

Poids : 10 kg

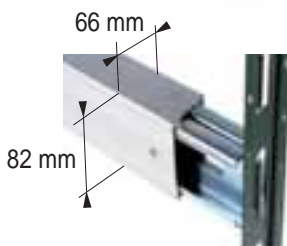
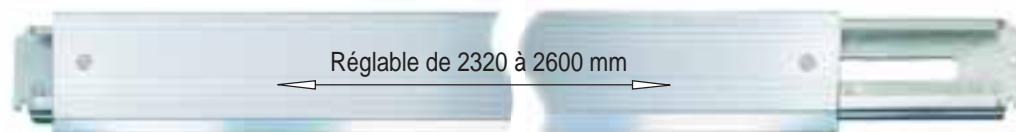

EMBOUT de rechange
réf.4582FE-3 : épaisseur 3mm
réf.4582FE-4 : épaisseur 4mm



Embout en acier zingué avec mécanisme à *gachette* permettant le déblocage facile des extrémités des rails d'arrimage, même avec des gants !

POUTRE D'ARRIMAGE réglable avec 2 pinces

réf. 4582B

Alu cargo plank

Poutre d'arrimage aluminium pour ridelles, composée de 2 profilés démontables (rangement et stockage faciles) Equipée de *pinces en acier galva estampé*, avec protections en caoutchouc des 2 côtés pour une adhérence maximale !

Capacité d'arrimage : 900 daN

2 pinces réf.4582BP

Largeur : 123,5 mm
Épaisseur : 29,5 mm

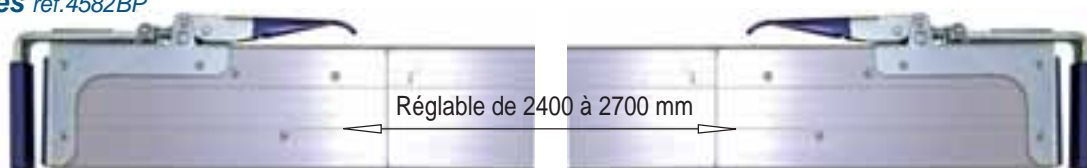

PINCE de rechange réf. 4582BP

Plage de serrage de la mâchoire sur ridelle : 16 à 43 mm

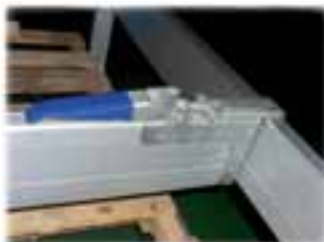

PINCE À RIVETER réf. 4582BPP

Acier galva

Longueur : 415 mm
Poids : 0,9 kg

Poignées en vinyle pour une meilleure préhension !



Pinces en acier galvanisé estampé, à poignée plastifiée en vinyle, avec protections en caoutchouc des 2 côtés pour une adhérence maximale !

Permet de remplacer les embouts de la poutre d'arrimage !

CORNIÈRE D'ARRIMAGE P.V.C.

réf. 4590

PVC protector corner

- **SOLIDARISE** les charges modulaires !
- **PROTÈGE** les arêtes des charges arrimées et les sangles des arêtes vives ou abrasives !
- **RÉPARTIT** la pression des sangles sur les charges !

PVC BLANC : 2400 x 130 x 130 mm

Code A



PVC NOIR : 2400 x 180 x 140 mm

Code AN1135

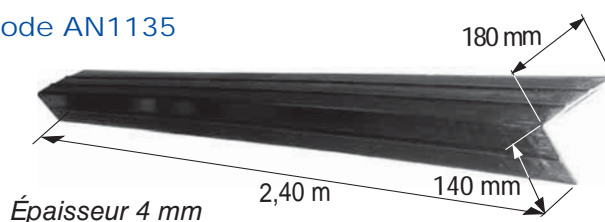

ARRIMAGE « VOITURE »

↔ réf. 4565

Lashing for cars

SANGLE D'ARRIMAGE « PORTE-VOITURE »
Sangle 2 points

réf. 4565A

1 crochet
double soudé
réf 46000

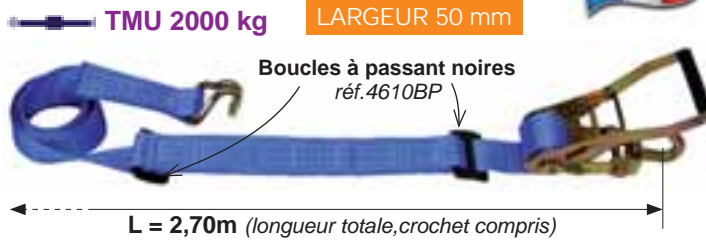

Tendeur à cliquet
à crochet pivotant
réf 4610GCRP

SANGLE D'ARRIMAGE « TRANSPORT DE VOITURE »
Sangle avec 3 points d'ancrage
+ 3 patins et 2 crochets pivotants

ARRIMAGE SUR ROUES / PLATEAU

réf. 4565B

TMU 2000 kg
LARGEUR 50 mm

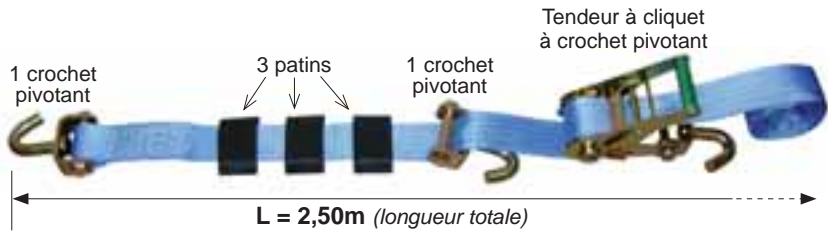

ARRIMAGE BAS DE RIDEAUX - 700 MM

↔ réf. 4565

Curtain straps

Sangle en fibre POLYESTER noir

CROCHET FIL ZINGUÉ

CROCHET PLAT INOX

Code 0502T	SANGLE SEULE longueur 700 mm largeur 50 mm	
Code 17502T	avec TENDEUR A LEVIER INOX longueur 700 mm largeur 50 mm	
Code 19502T	avec TENDEUR A LEVIER INOX sécurité-poussoir longueur 700 mm largeur 50 mm	
Code 28502T	avec TENDEUR A LEVIER INOX à tirette longueur 700 mm largeur 45 mm	

Code 0502P	SANGLE SEULE longueur 700 mm largeur 50 mm	
Code 17502P	avec TENDEUR A LEVIER INOX longueur 700 mm largeur 50 mm	
Code 19502P	avec TENDEUR A LEVIER INOX sécurité-poussoir longueur 700 mm largeur 50 mm	
Code 28502P	avec TENDEUR A LEVIER INOX à tirette longueur 700 mm largeur 45 mm	

TAPIS D'ARRIMAGE « ANTI-GLISSE »

Q réf. 4569

Anti-slip pad

Efficace pour tous transports !
Sécurise tous types de chargements jusqu'à 200T/m² !

Tapis

100% caoutchouc recyclé

Rouleau

CODE	TAPIS		ROULEAUX	
	A	B	B	C
Long. x Larg. x épaisseur (mm)	200x100x8	5000x250x4	5000x250x8	

Augmente le coefficient de friction :
de 0.3µ (palette sur plancher)
à 0.6µ (palette sur tapis anti-glisse)

TENDEUR D'ARRIMAGE à chaîne, pour engins de chantier sur plateau ↔ réf. 5303

 Ratchet chain binder

- **Construction tout acier**
- Finition zinguée - Résistant à la corrosion
- **Deux engrenages en acier résistant**
pour une force de traction uniforme !
- Munis de **crochets d'appui pivotants**
pouvant être fixés à plusieurs terminaisons
- **Chaîne de charge en grade 80** : Ø 8 mm

 **NE PAS UTILISER POUR LE LEVAGE**

Norme
EN 12195-3

CODE	A
Capacité d'arrimage	40 kN (4078 kgF)
Charge de rupture mini	80 kN (8157 kgF)
Course standard	300 mm
Dim. fermé/ouvert	380 / 700 mm
poids en kg	5,3



SYSTÈME À CLIQUET PUISSANT POUR ARRIMAGE DE FORTES CHARGES AVEC PEU D'EFFORT ! FONCTION « ROUE LIBRE » POUR EFFET RAPIDE !



TENDEUR D'ARRIMAGE standard, pour chaîne ↔ réf. 5305

 Lever load binder

Acier forgé traité

 **NE PAS UTILISER POUR LE LEVAGE**

CODE	B	C	D
pour chaîne diam en mm	8-10	10-13	13-16
H en mm	406	475	533
capacité de serrage en mm	114	114	121
rupture en kg	8500	14700	20500
poids en kg	3,13	5,66	8,93

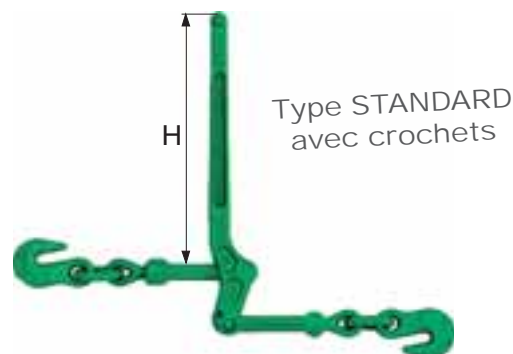

TENDEUR D'ARRIMAGE à cliquet (à Oeil) pour chaîne ↔ réf. 5304

 Ratched load binder with eyes

 **NE PAS UTILISER POUR LE LEVAGE**

CODE	A	B	C	D
pour chaîne diam (mm)	6	8	10	13
longueur du levier (mm)	170	240	355	355
L mini / maxi en mm	245 / 325	362 / 512	362 / 512	362 / 512
rupture en kN	45,2	80,4	126	212
rupture en KG	4600	8190	12840	21610
poids en kg	1,1	3,4	3,5	3,8

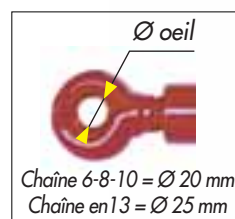

Norme EN 12195-3

Modèle À CLIQUET et oeil

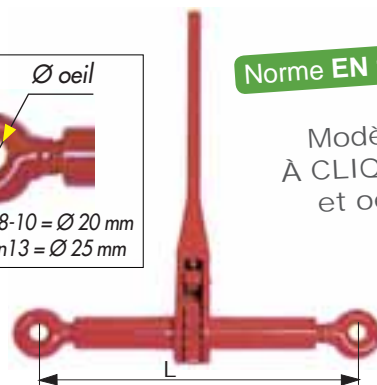

TENDEUR D'ARRIMAGE à cliquet pour chaîne ↔ réf. 5306

 Ratched load binder with hooks

Acier forgé traité

 **NE PAS UTILISER POUR LE LEVAGE**

CODE	A	B	C	E
pour chaîne Ø (mm)	8	10	13	16
H en mm	355	355	355	355
L en mm (fermée)	605	606	659	735
capacité de serrage (mm)	203	203	203	203
rupture en kg	8000	12600	21200	32200
poids en kg	4,7	5,6	7,7	9,8

Crochet avec goupille de sécurité



Norme EN 12195-3

Modèle À CLIQUET et crochets

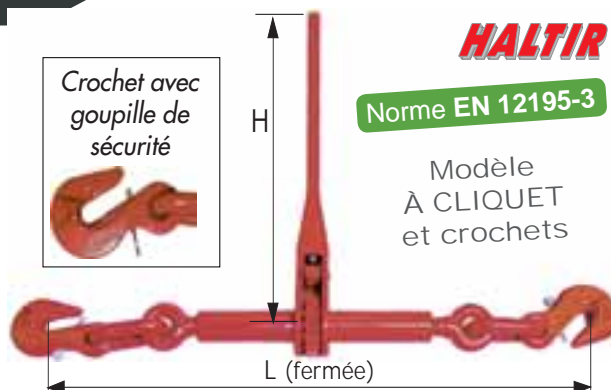

FITTINGS

for ropes, chains, slings and hardware



Réf	Description	PAGE
5268	Chain wheel afnor E-26011	99
5077 / 5078 / 5028	Clevis & Yoke : Female yoke / Standard male clevis / Weld-on clevis	99
5185 / 5820	Connecting link for chain-sling (grade-80) / grade-100	73-74
5184	Connecting link : Stainless-steel connecting link	82
G / SKLI / SKT / MIG	Coupling link / MidGrab / Roller-bearing swivel / Halfink (Gunnebo)	81
5021 to 5029 / 5170	Eye-bolt / Eye-nut for lifting (std & high-tensile steel) /DIN580-582 /Arteon /Oval	68-69
50-810/F /807 /801 /817	Eye-bolt : Rotating eye-bolt / Twister eye-bolt with bearing	64-65
5009..12 / 50-800/X/806	Eye-bolt : Rotating Lifting swivel-ring / eye-bolt with ring	62-63
5269 / 5027 / 5297	Eye-bolt : Stainless-steel eye-bolt / with nut and washer / Pigtail bolts	93
50-900 / 50-901	Eye-bolt : Rotating restraining eye-bolt (grade-100)	65
5194 /95 /96 /99	Ferrules : stainless-steel / aluminium / copper	89
5198 / 6006	Hand swager / Wire-ropes cutter	89
5097 / 5098	Hook (grade-80) : Eye-hook / Clevis-hook with latch for chain-sling	70
5120 / 5130 / 5131	Hook (grade-80) : Large eye-hook / Swivel hook (alloy-steel)	72
5157 / 5158	Hook (grade-80) : Self-locking eye-hook / clevis-hook / swivel-hook	73-72
5100 / 5099 / 5113 /17	Hook (grade-80) : Sliding choker hook / Foundry / Clevis / Eye grab hook	71
5850 / 5855 / 5865	Hook (grade-100) : Eye grab-hook / Clevis grab-hook / Foundry hook	76
5825 / 5830	Hook (grade-100) : Eye-hook / Clevis-hook with latch for chain-sling	74-75
5835 / 5840 / 5845	Hook (grade-100) : Self-locking eye-hook / swivel-hook / clevis-hook	75
BK /OBK /BKG /BKL	Hook (Gunnebo) : Eye / clevis / swivel safety hook	79
GG / OKE / CH-3 / RH	Hook (Gunnebo) : Grab hook / Foundry hook / Container / round-sling hook	80
5263 / 5264 / 5266SIM	Hook : Stainless-steel snap-hook / galvanized snap-hook / Simplex hook	101-100
5126 / 5125	Hook : Stainless-steel eye hook / Stainless-steel shortener for chain-sling	82-83
5107 / 5109	Hook : Barrel hook / Container lifting lugs	87
5135 / 5136 / 5141	Hook : Carbon-steel eye-hook / Forged swivel-hook / Safety eye hook	84
5103 / 5106 / 5073	Hook : Choker hook / Sliding shoe / Slip through pin / Rope end-cap (forestry)	86
5102 / 5156	Hook : Grab hook for towing / Snap hook (forged carbon) / Shank hook	85
5104 / 5108	Hook : Pipe-line hook / Cable reel & drum lug	87
5105 / 5142	Hook : Sliding choker hook for wire-ropes / Joker hook for web sling	84-85
4300-24 -25 -26	Label (aluminium) / Alu-tag	107
5303 /04 /05 /06	Lever load binder / Ratchet load binder	59
5055 / 5056	Master-link : oblong / sub-assembly (grade-80)	70
5810 / 5815	Master-link : oblong / sub-assembly (grade-100)	74
MF /MT /MG /MGD	Master-link / assembly / Master-grab (Gunnebo)	78
5050 / 5051	Master-link : Stainless-steel master link / assembly	82
5058 /59 / 5070 /72	Master-link for wire-ropes sling / Triangle for webbing sling	83
5190 / 5191 / 5193	Quick-link / delta quick-link	102
5295 / 5334 à 5340	Rope tensioning clip / Wire-ropes gripping clamp / Cable grip	96
5210 /11 /20 /21	Shackle : Alloy-steel bow-shackle / dee-shackle	103
5222 /23 /25 /62	Shackle : Stainless-steel bow / long / twisted dee-shackle	106
5250 /55 / 60 /65	Shackle : Standard bow-shackle / commercial-type / Afnor/ for steel sheet-plate	105
5230 / 5235 / 5240	Shackle : Standard dee-shackle / commercial-type / Afnor	104
5167 / 5168 / 5169	S-Hook : High-tensile S-hook / galvanized and stainless-steel S-hook	100
5101	Shortening clutch for chain-sling (grade-80)	72
5860	Shortening clutch for chain sling (grade-100)	76
5172 / 5173 / 5175	Swivel : Eye swivel / High-tensile steel jaw end swivel / Stainless-steel swivel	98
5080 /82 /85 /87 /89 /95	Thimbles / Solid thimble DIN-3091 / Combination clip & thimble	88
5312..27 / 5307..09	Turnbuckle : Galvanized-steel / US-type	94-95
5291 /92 /93 / 94 /5171	Turnbuckle : Stainless-steel / fork terminal / swage stud / eye terminal	92-93
5183 - 5205	Webbing coupling link / Omega link (grade-80)	73-74
5074 / 5075 / 5076	Wedge-socket : Cast-steel / open wedge socket	97
5015 /16 / 50-821 /831	Weld-on lifting ring & plate / Weld-on type lashing ring (grade-100)	67
50-804/820/830 / 5164	Weld-on type hook / attachment-point / lifting ring	66
4040 / 5271	Wire-Rope-Clip : Automatic joiner & tensioner Maxtensor / Threaded stirrup	91-92
5270 /72 / 74 / 5285	Wire-Rope-Clip : DIN-741 / EN 13411-5 / drop-forged / stainless-steel	90
5280 /81 /86 /87 / 5290	Wire-Rope-Clip : Simplex & duplex / galva & stainless-s. / solid galva Sika clip	91



ACCESSOIRES

ACCESSOIRES

pour câbles, chaînes, élingues et de quincaillerie



La NOTICE D'UTILISATION doit être à la disposition de l'utilisateur final qui doit en prendre connaissance avant toute mise en service !

Informations techniques et consignes de sécurité pages 2 à 6

Vérifications Générales Périodiques page 6

Caractéristiques « produits » publiées à titre indicatif et susceptibles de modifications sans préavis

Réf	Désignation	PAGE
50-804/820/830 / 5164	ANNEAU DE LEVAGE A SOUDER / CROCHET A SOUDER	66
5009..12 / 50-800/X/806	ANNEAU DE LEVAGE ARTICULÉ à émerillon	62-63
50-810/F /807 /801 /817	ANNEAU DE LEVAGE ORIENTABLE	64-65
5021 à 5029 / 5170	ANNEAU DE LEVAGE STD / HR / DIN580-582 / ARTÉON / ÉCROU A ANSE	68-69
5055 / 5056	ANNEAU DE TÊTE SIMPLE / TRIPLE HR pour élingue grade-80	70
5810 / 5815	ANNEAU DE TÊTE SIMPLE / TRIPLE HR pour élingue-grade-100	74
MF /MT /MG /MGD	ANNEAU DE TÊTE SIMPLE / TRIPLE «GUNNEBO»	78
5050 / 5051	ANNEAU DE TÊTE SIMPLE / TRIPLE INOX pour élingue-chaîne inox	82
5015 / 5016	ANNEAU ET PLATINE A SOUDER	67
5058 /59 / 5070 /72	ANNEAU OVALE HR pour élingue-câble / TRIANGULAIRE pour sangle	83
50-900 / 50-901	ANNEAU ROTATIF ANTI-CHUTE	65
5074 / 5075 / 5076	BOÎTE A COIN ACIER / ANGLE DÉPORTÉ / DROITE	97
5077 / 5078 / 5028	CHAPE DE TRINGLERIE / STANDARD MÂLE / A SOUDER	99
5080 /82 /85 /87 /89 /95	COSSE-CŒUR / COSSE PLEINE DIN-3091 / COSSE SERRE-CÂBLE	88
BK /OBK /BKG/ BKL	CROCHET A ŒIL / A CHAPE / A ÉMERILLON «GUNNEBO»	79
5157 / 5158	CROCHET A ŒIL à verrouillage auto Grade-80 / A CHAPE / A TOURET	73-72
5097 / 5098	CROCHET A ŒIL standard Grade-80 / A CHAPE pour élingue-chaîne	70
5120 / 5130 / 5131	CROCHET A ŒIL acier allié / A TOURET acier allié	72
5135 / 5136 / 5141	CROCHET A ŒIL acier carbone / A TOURET acier forgé / A ŒIL laqué vert	84
5825 / 5830	CROCHET A ŒIL Grade-100 / A CHAPE grade-100	74-75
5835 / 5840 / 5845	CROCHET A ŒIL VA Gr.100 / A TOURET VA Gr.100 / A CHAPE VA gr.100	75
5126 / 5125	CROCHET A ŒIL INOX / RACCOURCISSEUR INOX pour élingue-chaîne	82-83
5103 / 5106 / 5073	CROCHET CHOKER / Coulissant / Aiguille / Attache «spécial Débardage»	86
5100 / 5099 / 5113 /17	CROCHET COULISSANT / de Fonderie / Parallèle à chape / à oeil grade 80	71
5105 / 5142	CROCHET COULISSANT pour élingue-câble / CROCHET POUR SANGLE	84-85
5102 / 5156	CROCHET DE REMORQUAGE / DE PUISATIER / A TIGE FILETÉE	85
5107 / 5109	CROCHET LÈVE-FÛT / CROCHET MK POUR CONTAINER	87
GG / OKE / CH-3 / RH	CROCHET PARALLÈLE / de Fonderie / Container / Sangle «GUNNEBO»	80
5850 / 5855 / 5865	CROCHET PARALLÈLE A ŒIL / A CHAPE / DE FONDERIE grade-100	76
5104 / 5108	CROCHET PIPE-LINE / CROCHET POUR BOBINE ET TOURET	87
5172 / 5173 / 5175	ÉMERILLON GRAND ŒIL / A CHAPE HR / ÉMERILLON INOX	98
5167 / 5168 / 5169	ESSE DE LEVAGE / ESSE SÉRIE LÉGÈRE	100
50-821 / 50-831	ÉTRIER D'ANCRAGE À SOUDER	67
5101	GRIFFE DE RACCOURCISSEMENT pour élingue-chaîne grade-80	72
5860	GRIFFE DE RACCOURCISSEMENT pour élingue-chaîne grade-100	76
5185 / 5820	MAILLON D'ASSEMBLAGE pour élingue-chaîne grade-80 / grade-100	73-74
5184	MAILLON D'ASSEMBLAGE INOX pour élingue-chaîne inox	82
5183 - 5205	MAILLON DE JONCTION pour sangle / MAILLE OMÉGA grade-80	73-74
G / SKLI / SKT / MIG	MAILLON DE JONCTION / Raccourcisseur / Émerillon / 1/2-maille « Gunnebo »	81
5190 / 5191 / 5193	MAILLON RAPIDE petite/grande ouverture / Delta	102
5194 /95 /96 /99	MANCHON INOX / ALUMINIUM / CUIVRE / CHOKER	89
5230 / 5235 / 5240	MANILLE DROITE Standard / Série commerciale / Afnor	104
5210 /11 /20 /21	MANILLE LYRE HR / DROITE HR	103
5250 /55 / 60 /65	MANILLE LYRE Standard / Série commerciale / Afnor / Palplanche	105
5222 /23 /25 /62	MANILLE INOX LYRE / LONGUE / TORSE / DROITE INOX	106
5263 / 5264 / 5266SIM	MOUSQUETON FORME-POIRE INOX / ACIER ZINGUÉ / SIMPLEX	101-100
5268	NOIX POUR CHAINE AFNOR E-26011	99
5198 / 6006	PINCE A MANCHONNER / PINCE COUPE-CÂBLE	89
5269 / 5027 / 5297	PITON / QUEUE DE COCHON / PITON A ŒIL INOX / ŒIL FILETÉ INOX	93
4300-24 -25 -26	PLAQUES DE MARQUAGE Aluminium	107
5270 /72 / 74 / 5285	SERRE-CÂBLE A ÉTRIER DIN-741 /EN-13411-5 /ESTAMPÉ / INOX	90
4040 / 5271	SERRE-CÂBLE à tension automatique MAXTENSOR / ÉTRIER zingué	90-92
5280 /81 /86 /87 / 5290	SERRE-CÂBLE PLAT 1/2 BOULONS zingué / inox / COQUILLE Galva	91
5291 /92 /93 /94 /96 / 5171	TENDEUR / RIDOIR INOX / EMBOUT A SERTIR INOX	92-93
5312..27 / 5307..09	TENDEUR A LANterne ESTAMPÉ / HR US-TYPE	94-95
5303 /04 /05 /06	TENDEUR D'ARRIMAGE A CHAINE / STANDARD / A CLIQUET	59
5295 / 5334 à 5340	TENDEUR PARALLÈLE / TIRE-CÂBLE	96

ANNEAU de levage ARTICULÉ à émerillon HR « COMPACT » réf. 5009 / 5011 / 5012

 Rotating lifting swivel-ring

Permet une répartition homogène de la charge
Coefficient de sécurité 1/5

**ROTATION 360°
ARTICULATION 180°**

Norme
EN 1677-1

réf 5009 (300 à 6300 kg)

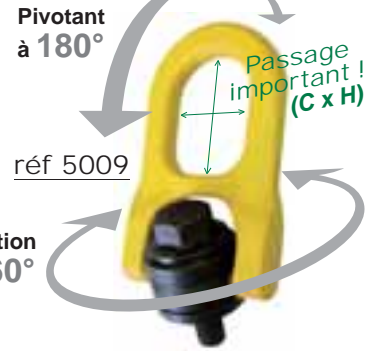
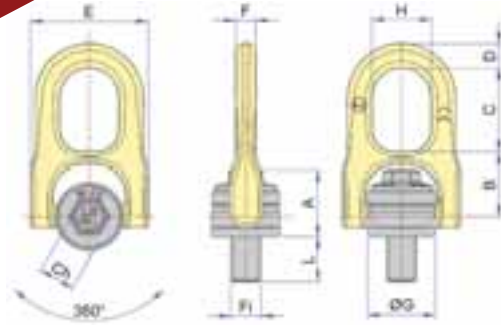

CODE	A	B	C	E	G	I	J
CMU 1 brin à 90° (kg)*	300	600	1000	1600	2500	4000	6300
CMU 1 brin vertical (kg)*							
CMU 2 brins à 90° (kg)*	600	1200	2000	3200	5000	8000	12600
Fi (Filetage)	M8	M10	M12	M16	M20	M24	M30
L (mm)	14	17	21	27	30	36	45
A (mm)	31,5	31,5	31,5	45	45	60,5	60,5
B (mm)	32	32	32	42,5	42,5	59	59
C x H (mm)	40x29	40x29	40x29	56x39	56x39	85x60	85x60
D (mm)	11	11	11	16,5	16,5	25	25
E (mm)	54	54	54	78	78	119	119
F (mm)	9	9	9	13,3	13,3	20	20
G (mm)	30	30	30	45	45	60	60
Ch, clé de :	17	17	17	22	22	32	32
Poids (kg)	0,31	0,32	0,33	1,00	1,05	3,00	3,10

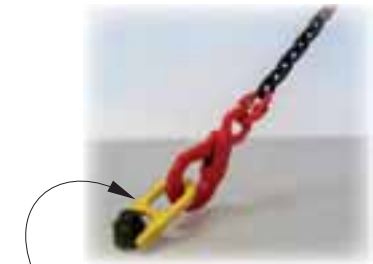

DOUBLE ARTICULATION

pour une élingue parfaitement alignée !
... et dans toutes les directions !

Acier haute résistance - Filetage ISO

réf 5011 et réf 5012 avec épaulement

**ROTATION 360°
ARTICULATION 180°**

CODE	A	B	C	D	E	F	G	H	I	J
CMU 1 brin à 90° (kg)*	300	600	1200	1300	1600	2000	2500	3000	4000	6300
CMU 1 brin vertical (kg)*										
CMU 2 brins à 90° (kg)*	600	1200	2400	2600	3200	4000	5000	6000	8000	12600
d Diamètre	M8	M10	M12	M14	M16	M18	M20	M22	M24	M30
C en mm	38	38	38	54	54	54	54	83	83	83
D en mm	27	27	27	38	38	38	38	55	55	55
L1 en mm	14	17	21	23	27	27	30	33	36	45
G en mm	14	14	14	17	17	17	17	25	25	25
L en mm	53	53	53	76	76	76	76	107	107	107
poids en kg	0,32	0,32	0,32	0,83	0,85	0,86	0,91	2,44	2,45	2,66

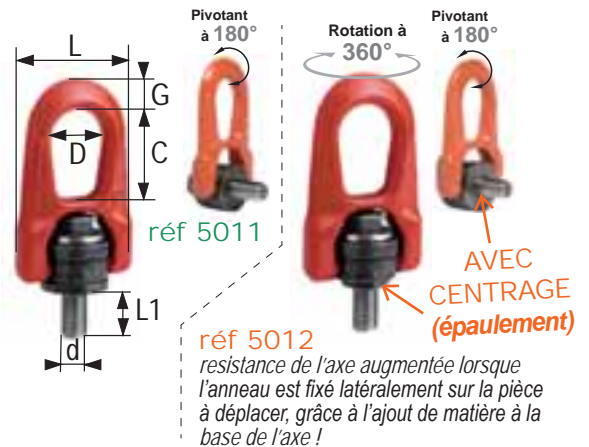

ANNEAU de levage ARTICULÉ à émerillon HR « Fortes charges » réf. 5010

 Rotating lifting swivel-ring (heavy duty)

Acier haute résistance - Coefficient de sécurité : - 1/5 jusqu'au M42
Filetage ISO - 1/4 à partir du M45

FORTES CHARGES !

CODE	H	J	K	K39	L	M	N	O
CMU 1 brin à 90° (kg)*	7300	8000	10000	10000	12500	20000	25000	32100
CMU 1 brin vertical (kg)*								
CMU 2 brins à 90° (kg)*	14600	16000	20000	20000	25000	40000	50000	64200
d Diamètre	M30	M33	M36	M39	M42	M48	M56	M64
C en mm	104	104	104	104	104	125	125	125
D en mm	73	73	73	73	73	91	91	91
L1 en mm	45	50	54	54	63	68	78	90
G en mm	29	29	29	29	29	33	33	33
L en mm	145	145	145	145	145	184	184	184
poids en kg	5,5	5,5	5,22	5,3	5,44	11	11,3	12

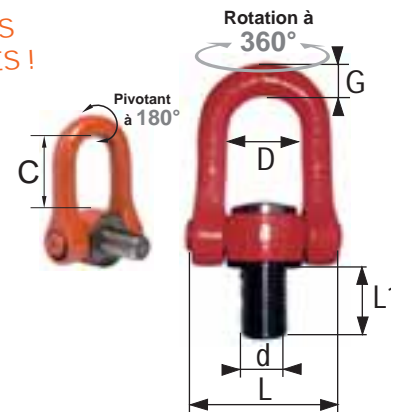

* CMU SELON TYPE DE LEVAGE

1 brin à 90°



2 brins à 90°

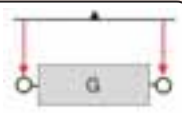

1 brin vertical

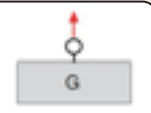

ANNEAU de levage ARTICULÉ à émerillon

CE réf. 50-800 et 50-800X

Rotating eye-bolt with ring

Généralement utilisé pour tourner ou basculer de lourdes charges ; orientable sous charge !

Norme EN 1677

- Coef. de sécurité 1/4 dans toutes les directions de charge
- Conçu, testé, certifié selon normes GM-MO 1504 et EN 1677
- Assemblé avec des billes afin de faciliter l'orientation de la charge

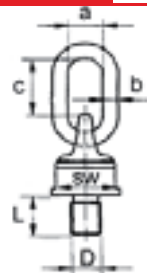

Anneau à auto-alignement basculant à 180°

GRADE 80



ORIENTABLE à 360°

Réf. 50-800 - GRADE 80

CODE	A	B	C	D	E	F	G	H	J	K	L	M
CMU 1 brin à 90° (kg)*	300	500	500	500	1120	1120	1120	1120	2000	2000	2000	2000
CMU 2 brins à 90° (kg)*	600	1000	1000	1000	2000	2000	2000	2000	4000	4000	4000	4000
CMU 1 brin vertical (kg)*												
Ø (mm)	M10	M12	M12	M14	M16	M16	M20	M24	M20	M20	M20	M20
L (mm)	18	18	25	20	20	30	30	30	30	40	50	70
a x c (mm)	30x46	30x46	30x46	30x46	30x46	30x46	30x46	30x46	34x57	34x57	34x57	34x57
b (mm)	13	13	13	13	13	13	13	13	16	16	16	16
sw (mm)	30	30	30	30	30	30	30	30	40	40	40	40
poids (kg)	0,48	0,5	0,5	0,5	0,53	0,53	0,53	0,53	1,05	1,05	1,05	1,05

CODE	N	O	P	Q	R	S	T	U	V	W	X	Y	Z
CMU 1 brin à 90° (kg)*	3150	3150	3150	3150	5300	8000	8000	10000	10000	10000	15000	15000	15000
CMU 2 brins à 90° (kg)*	6300	6300	6300	6300	10600	16000	16000	20000	20000	20000	30000	30000	30000
CMU 1 brin vertical (kg)*						12500	12500	15000	15000	15000	25000	25000	25000
Ø (mm)	M24	M24	M24	M30	M30	M30	M36	M36	M42	M42	M48	M56	M64
L (mm)	30	45	50	35	35	35	54	50	50	63	60	78	96
a x c (mm)	40x70	40x70	40x70	40x70	40x65	50x90	52x90	70x120	50x90	50x90	70x120	70x120	70x120
b (mm)	19	19	19	19	20	22	22	30	22	22	30	30	30
sw (mm)	48	48	48	48	65	75	75	95	75	75	95	95	95
poids (kg)	1,63	1,63	1,63	1,63	2,23	5,3	4,72	10	4,94	4,94	10	10	10

Réf. 50-800X - GRADE 100

CODE	A	B	C	D
CMU 1 brin à 90° (kg)*	1400	2500	4000	6700
CMU 2 brins à 90° (kg)*	2800	5000	8000	13400
CMU 1 brin vertical (kg)*				
Ø D (mm)	M16	M20	M24	M36
L (mm)	20	30	30	54
A x C (mm)	30x46	34x57	40x70	40x65
B (mm)	13	16	19	20
E (mm)	50	50	50	50
H (mm)	105	105	105	105
F (mm)	30	30	30	30
D1 (mm)	38	38	38	38
poids (kg)	0,53	1,05	1,63	2,23

Norme EN 1677

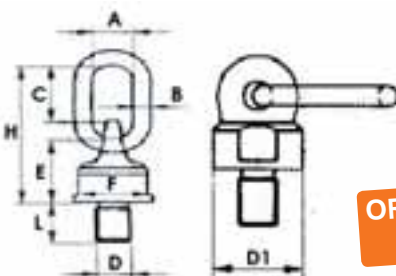

Anneau à auto-alignement basculant à 180°

GRADE 100

ORIENTABLE à 360°



ACCESSOIRES

ANNEAU de levage ARTICULÉ « émerillon à étrier »

CE réf. 50-806

Rotating eye-bolt with clamp - Grade 100

- Coefficient de sécurité 1/4 dans toutes les directions de charge
- Conçu, testé, certifié selon normes GM-MO 1504 et EN 1677
- Assemblé avec des billes afin de faciliter l'orientation de la charge

Norme EN 1677

ORIENTABLE à 360°

GRADE 100

CODE	A	B	C	D	E	F	G	H	J	K	L	M	N
CMU 1 brin à 90° (kg)*	300	630	1000	1500	2500	4000	4000	5000	7000	8000	10000	15000	20000
CMU 1 brin vertical (kg)*													
CMU 2 brins à 90° (kg)*	600	1200	2000	3000	5000	8000	8000	10000	14000	16000	20000	30000	40000
D (mm)	M8	M10	M12	M16	M20	M24	M27	M30	M36	M36	M42	M42	M48
L (mm)	15	15	23	24	31	37	37	45	50	59	75	61	71
B (mm)	34	34	38	38	55	55	66	66	66	78	78	97	97
poids (kg)	0,28	0,29	0,50	0,51	1,25	1,30	3,15	3,25	3,30	5,90	6,50	11,2	11,6

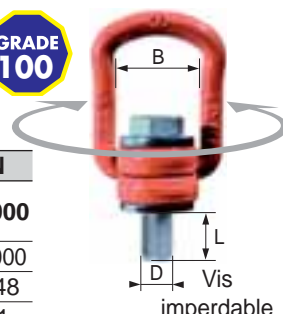

Idéal pour angles à 90° !

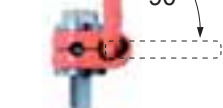

* CMU SELON TYPE DE LEVAGE

1 brin à 90°



2 brins à 90°

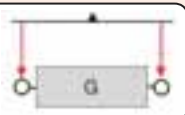

1 brin vertical

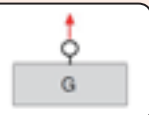

ANNEAU de levage ORIENTABLE

CE réf. 50-801

Eye-bolt with screw - Grade 80

Coefficient de sécurité 1/4

CODE	A	B	C	D	E	F	G	H	J
CMU 1 brin à 90° (kg)*	100	200	250	400	750	1000	1500	2000	3000
CMU 2 brins à 90° (kg)*	200	400	500	800	1500	2000	3000	4000	6000
CMU 1 brin vertical (kg)*	400	800	1000	1600	3000	4000	6000	8000	12000
Ø (mm)	M6	M8	M10	M12	M14	M16	M20	M24	M30
L (mm)	15	15	16	22	20	29	32	40	45
A (mm)	25	25	25	35	35	35	50	50	60
B (mm)	45	45	45	63	63	63	90	90	108
C (mm)	25	25	25	35	35	35	50	50	65
F (mm)	10	10	10	14	14	14	20	20	24
H (mm)	45	45	45	62	62	62	90	90	109
poids (kg)	0,09	0,09	0,11	0,27	0,29	0,31	0,86	0,9	1,7

ORIENTABLE à 360°

GRADE 80

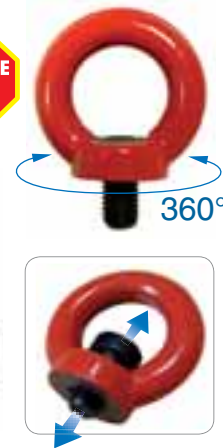
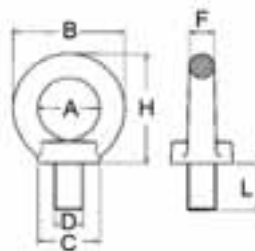

ANNEAU de levage ORIENTABLE « TWISTER » / à roulement

CE réf. 50-817

Twister eye-bolt with bearing - Grade 100

Point d'ancrage destiné au levage des charges, adaptée à la rotation continue sous charge avec tirage axial.

CODE	A	B	C	D	E
CMU 1 brin à 90° (kg)*	750	1500	2300	3200	4500
CMU 1 brin vertical (kg)*					
CMU 2 brins à 90° (kg)*	1500	3000	4600	6400	9000
Ø d (mm)	M12	M16	M20	M24	M30
A (mm)	53,5	56,5	67	80	101
B (mm)	11	13	14	18	22
C (mm)	11	14,5	17	19	27
D (mm)	34	39	42	52	62
E (mm)	44	56	58	73	80
F (mm)	32	33	40	44,5	53
K (mm)	56	65	70	88	106
L (mm)	18	24	30	38,5	44
Poids (kg)	0,46	0,9	1,15	2,05	4

Idéal pour la rotation sous charge !

ORIENTABLE à 360°

Norme EN 1677



Rotation à 360°

GRADE 100

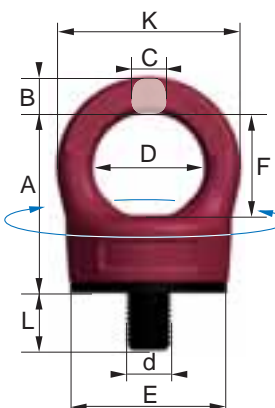

Écrou imperdable

Coefficient de sécurité 1/4 dans toutes les directions de charge

Conçu, testé, certifié selon normes GM-MO 1504 et EN 1677

ANNEAU de levage ORIENTABLE Femelle

CE réf. 50-810F

Rotating female eye-bolt - Grade 100

Point d'ancrage destiné au levage des charges, utilisable avec goujons et/ou tiges filetées.

- Coefficient de sécurité 1/4 dans toutes les directions de charge
- Conçu, testé, certifié selon normes GM-MO 1504 et EN 1677

CODE	A	B	C	D	E	F	G
CMU 1 brin à 90° (kg)*	300	400	750	1500	2300	3200	4500
CMU 2 brins à 90° (kg)*	600	800	1500	3000	4600	6400	9000
CMU 1 brin vertical (kg)*							
Ø d (mm)	M8	M10	M12	M16	M20	M24	M30
A (mm)	44,5	44,5	53,5	59,5	67	80	101
B (mm)	8	8	11	13	14	18	22
C (mm)	10	10	11	14,5	17	19	27
D (mm)	29	29	34	39	42	52	62
E (mm)	32	32	44	56	58	73	80
F (mm)	21,5	21,5	26,5	30,5	33	40	51
K (mm)	45	45	56	65	70	88	106
L (mm)	23	23	27	29	34	40	50
M (mm)	13	14	16	21	26	30	36
Poids (kg)	0,17	0,20	0,39	0,69	0,71	1,70	2,44

SYSTÈME AUTO-BLOQUANT INTÉGRÉ !

GRADE 100

Norme EN 1677

ORIENTABLE à 360°

Rotation à 360°

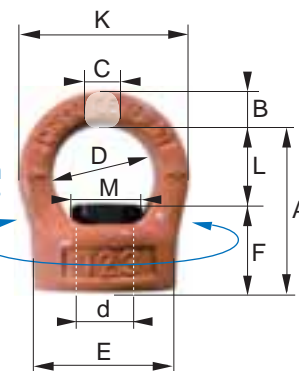

- Écrou imperdable
- Vissage à l'aide d'une clé polygonale

* CMU SELON TYPE DE LEVAGE

1 brin à 90°



2 brins à 90°

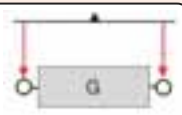

1 brin vertical

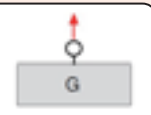

ANNEAU de levage ORIENTABLE Môle / à émerillon

CE réf. 50-807

Rotating eye-bolt - Grade 100

Point d'ancrage destiné au levage des charges

- Coefficient de sécurité 1/4 dans toutes les directions de charge
- Conçu, testé, certifié selon normes GM-MO 1504 et EN 1677

CODE	A	B	C	D	E	F	G	H	J	K
CMU 1 brin à 90° (kg)*	300	400	750	1500	2300	3200	4500	7000	9000	12000
CMU 2 brins à 90° (kg)*	600	800	1500	3000	4600	6400	9000	14000	18000	24000
CMU 1 brin vertical (kg)*										
Ø d (mm)	M8	M10	M12	M16	M20	M24	M30	M36	M42	M48
A (mm)	44,5	44,5	53,5	56,5	67	80	101	125	148	165
B (mm)	8	8	11	13	14	18	22	37	40	45
C (mm)	10	10	11	14,5	17	19	27	38	41	47
D (mm)	29	29	34	39	42	52	62	80	90	95
E (mm)	32	32	44	56	58	73	80	95	105	120
K (mm)	45	45	56	65	70	88	106	154	170	185
L (mm)	12	16	18	24	30	36	43	54	64	72
Poids (kg)	0,3	0,3	0,46	0,9	1,15	2,05	4	6,7	9,5	13,4

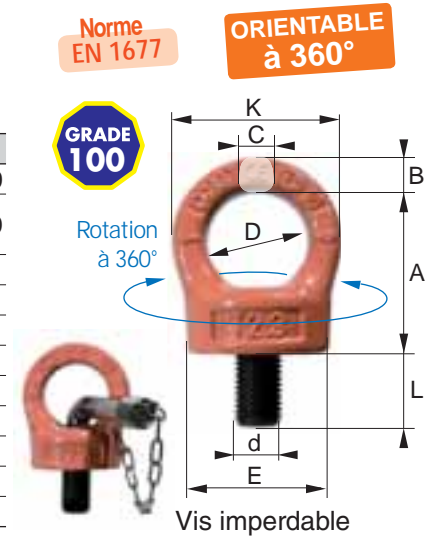

ANNEAU de levage ORIENTABLE à vis long. variable / à émerillon

CE réf. 50-810

Rotating eye-bolt with variable screw length - Grade 100

Point d'ancrage destiné au levage des charges, utilisable en présence de trous débouchants et/ou de trous borgnes taraudés.

- Coefficient de sécurité 1/4 dans toutes les directions de charge
- Conçu, testé, certifié selon normes GM-MO 1504 et EN 1677

CODE	A	B	C	D	E	F	G
CMU 1 brin à 90° (kg)*	300	400	750	1500	2300	3200	4500
CMU 2 brins à 90° (kg)*	600	800	1500	3000	4600	6400	9000
CMU 1 brin vertical (kg)*							
Ø d (mm)	M8	M10	M12	M16	M20	M24	M30
A (mm)	44,5	44,5	53,5	59,5	67	80	101
B (mm)	8	8	11	13	14	18	22
C (mm)	10	10	11	14,5	17	19	27
D (mm)	29	29	34	39	42	52	62
E (mm)	32	32	44	56	58	73	80
K (mm)	45	45	56	65	70	88	106
L longueur utile (mm) SUR DEMANDE	de 24,5 à 149,5	de 33,5 à 173,5	de 37 à 172	de 41,5 à 211,5	de 44,5 à 189,5	de 46,5 à 206,5	de 63 à 183

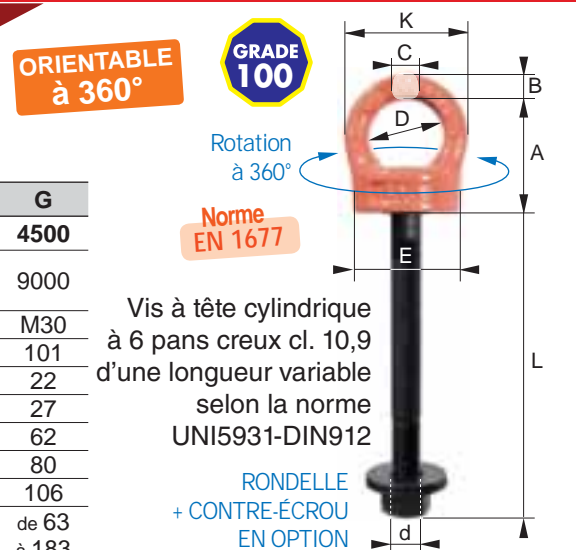

ANNEAU ROTATIF « ANTICHÛTE »

réf. 50-900 et 50-901

Rotating restraining eye-bolt - Grade 100

Point d'arrêt sécurisé pour ancrage d'un dispositif anti-chûte (harnais conforme EN 361) et d'un système de raccordement propre (conforme EN 362), afin de prévenir toute chute lors de travaux en hauteur.

Conçu de manière à ne permettre le démontage qu'à l'aide d'une clé spéciale fournie avec le dispositif.

CODE	A	B
Capacité	1 personne	2 personnes
Ø d (mm)	M12	M16
A (mm)	53,5	59,5
B / C (mm)	11 / 11	13 / 14,5
D (mm)	34	39
E (mm)	44	56
K (mm)	56	65
L1 (mm)	18	24
L2 (mm)	150	150
Couple de serrage	28 Nm	70 Nm
Poids (kg)	0,46	0,90

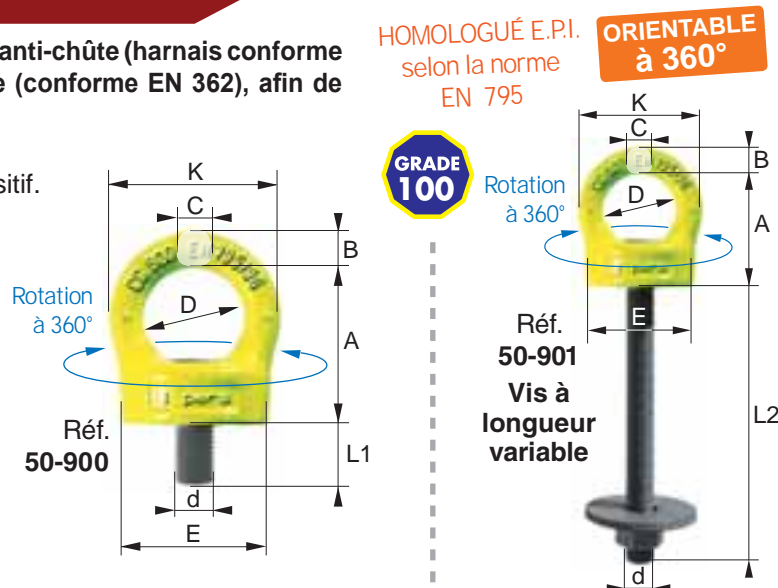

* CMU SELON TYPE DE LEVAGE

1 brin à 90°



2 brins à 90°



1 brin vertical



ANNEAU de levage À SOUDER

CE réf. 50-804

Attachment-point (weld-on type)

CODE	A	B	C	D	E	F
CMU en kg	1120	2000	3150	5300	8000	15000
A (mm)	35	38	42	60	70	90
B x l (mm)	39x33	39x33	45x37	55x55	70x70	97x92
C (mm)	36	36	43	50	65	90
D (mm)	13	13	17	22	26	34
E (mm)	28	28	34	44	53	-
F (mm)	70	70	86	107	127	171
Poids (kg)	0,39	0,39	0,70	1,50	2,60	5,85

Coefficient de sécurité 1/4



AVEC RESSORT

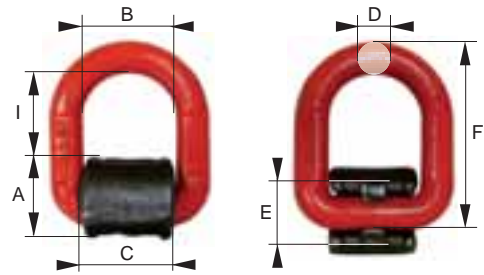

ANNEAU de levage À SOUDER

CE réf. 5164

Weld-on type hook

CODE	G	GA	H	J	K	L
CMU en kg	1120	2000	3000	5000	8000	10000
a en mm	25	26,5	30,5	34,5	34,5	51
b x L en mm	76x97	92x114	106x129	136x171	140x177	171,5x223
c en mm	59,5	67	75	94	94	134,5
g en mm	25	34	36	45	51	53
poids en kg	0,48	0,85	1,12	2,5	3,2	5,2

Coefficient de sécurité 1/4

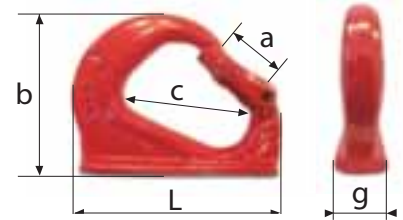

ÉTRIER de levage À SOUDER / à base double

CE réf. 50-820

Weld-on type lifting ring double-base - Grade 100

Étrier à souder destiné au levage - Acier Haute Résistance / Peinture époxy - Coefficient de sécurité : 1/4
L'étrier peut être utilisé en toute sécurité jusqu'à un maximum de 20.000 levages à pleine charge !

CODE	A	B	C	D	E
CMU 1 brin à 90° (kg)*	4000	6700	10000	16000	30000
CMU 1 brin vertical (kg)*					
CMU 2 brins à 90° (kg)*	8000	13400	20000	32000	60000
A (mm)	14	20	22	31	42
B (mm)	65	83	96	126	175
C (mm)	48	60	65	90	130
D (mm)	29	39	48	55	79
E (mm)	134	169	196	264	371
F (mm)	14	16	19,5	29	45
G (mm)	60	88	98	127	157
H (mm)	79	103	118	155	217
Poids (kg)	0,73	1,8	3	5,75	16

POSITIONNEMENT DE LEVAGE FACILITÉ !

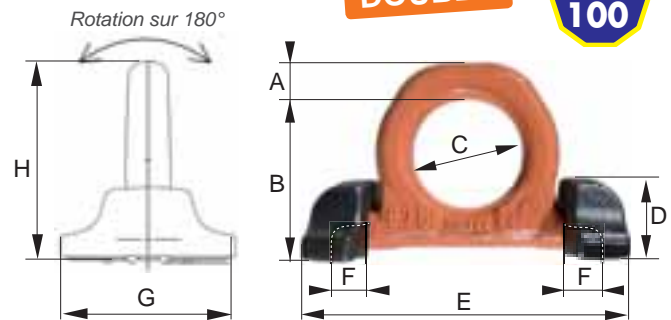

ÉTRIER de levage À SOUDER / à base simple

CE réf. 50-830

Weld-on type lifting ring single-base - Grade 100

Étrier à souder destiné au levage - Acier Haute Résistance / Peinture époxy
Coefficient de sécurité : 1/4

CODE	A	B	C	D	E	F
CMU 1 brin à 90° (kg)*	1500	2500	4000	6700	10000	16000
CMU 1 brin vertical (kg)*						
CMU 2 brins à 90° (kg)*	3000	5000	8000	13400	20000	32000
A (mm)	14	16	18	24	31	45
B (mm)	65	75	84	117	126	174
C (mm)	38	45	51	67,3	67	100
D (mm)	25	27	32	44	55	69
E (mm)	66	77	87	115	129	190
F (mm)	16	18	20	26	28,5	42
G (mm)	31	34,5	40	58,5	70,5	87
H (mm)	79	91	102	141	157	219
Poids (kg)	0,39	0,59	0,87	2,23	3,33	9,28

ENCOMBREMENT MINIMAL

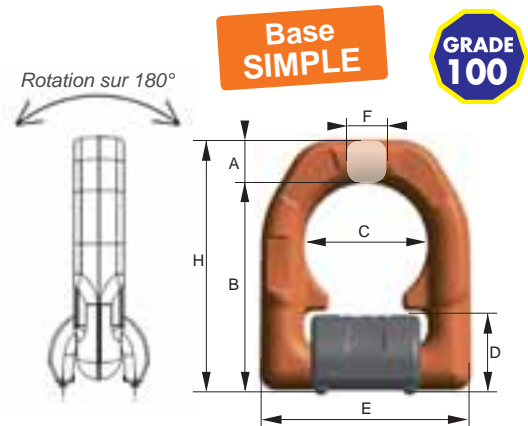

* CMU SELON TYPE DE LEVAGE

1 brin à 90°



2 brins à 90°



1 brin vertical

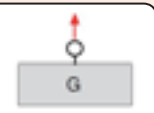

ÉTRIER d'ancrage À SOUDER / à base double

réf. 50-821

Weld-on type lashing ring double-base - Grade 100

POSITIONNEMENT
D'ANCRAGE FACILITÉ !

Base
DOUBLE

Étrier à souder destiné à l'ancrage de charges.

- Acier Haute Résistance / Peinture époxy
- Références normatives à prendre en compte dans le choix et le positionnement de l'étrier : EN 12640 - EN 75410 - EN 12195/1

CODE	A	B	C	D
Capacité (kg)	8000	13400	20000	32000
A (mm)	14	20	22	31
B (mm)	65	83	96	126
C (mm)	48	60	65	90
D (mm)	29	39	48	55
E (mm)	134	169	196	264
F (mm)	114	16	19,5	29
G (mm)	60	88	98	127
H (mm)	79	103	118	155
Poids (kg)	0,73	1,8	3	5,75

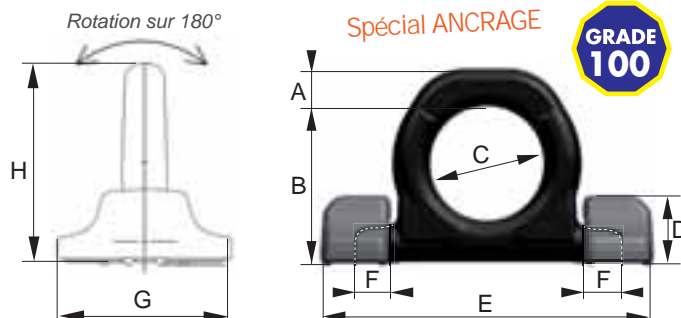

ÉTRIER d'ancrage À SOUDER / à base simple

réf. 50-831

Weld-on type lashing ring single-base - Grade 100

ENCOMBREMENT
MINIMAL

GRADE
100

Base
SIMPLE

Étrier à souder destiné à l'ancrage de charges.

- Références normatives à prendre en compte dans le choix et le positionnement de l'étrier : EN 12640 - EN 75410 - EN 12195/1

CODE	A	B	C	D	E	F
Capacité (daN)*	3000	5000	8000	13400	20000	32000
A (mm)	14	16	18	24	31	45
B (mm)	65	75	84	117	126	174
C (mm)	38	45	51	67,3	67	100
D (mm)	25	27	32	44	55	69
E (mm)	66	77	87	115	129	190
F (mm)	16	18	20	26	28,5	42
G (mm)	31	34,5	40	58,5	70,5	87
H (mm)	79	91	102	141	157	219
Poids (kg)	0,39	0,59	0,87	2,23	3,33	9,28

* 1 daN = 1,019 kg

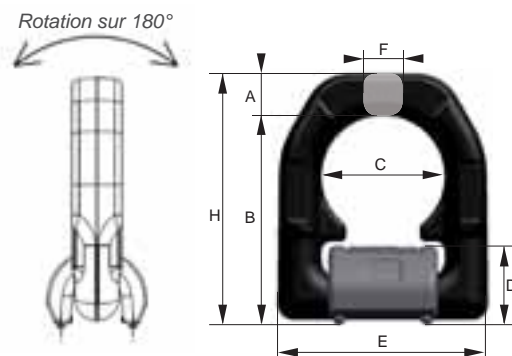

ANNEAU et PLATINE À SOUDER

réf. 5015 et 5016

Weld-on lifting ring & plate

Coefficient de sécurité 1/5

Anneau à souder

CODE	LEVAGE VERTICAL réf 5015						LEVAGE à 45° réf 5016				
	AA	A	B	C	D	E	A	B	C	D	E
CMU (kg)	200	500	1000	2000	4000	8000	500	1000	2000	4000	6000
b en mm	54,5	68	85,5	105	148	210	89	113	134	167	218
d en mm	24	31	43	48	67	100	31	42	45	66	83
e en mm	9	12,5	13	18	25	30	12	14	18	24	28
h en mm	43,5	55	67	82	107	165	55	69	81	113	140
Poids (kg)	0,06	0,14	0,18	0,4	1,02	3,12	0,16	0,3	0,5	1,24	2,36

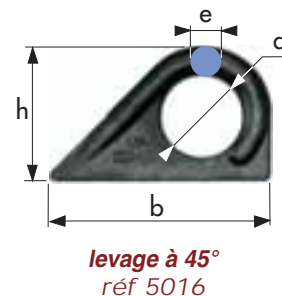
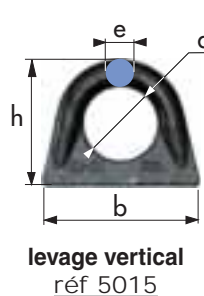

Platine à souder

CODE	LEVAGE VERTICAL réf 5015				LEVAGE à 30° réf 5016			
	MA	MB	MC	MD	PA	PB	PC	PD
CMU (kg)	500	1000	2000	3000	500	1000	2000	3000
b en mm	50	60	80	90	50	60	80	90
d en mm	30	35	42	50	30	35	42	50
e en mm	9	11	13	16	9	11	13	16
h en mm	105	125	165	190	105	125	165	190
Poids (kg)	0,24	0,42	0,88	1,34	0,24	0,42	0,88	1,34

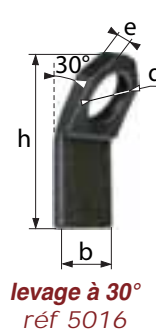
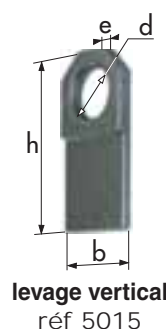

ANNEAU de levage STANDARD MÂLE (Tige longue)

IN CE réf. 5021

Standard lifting long eye-bolt

Coefficient de sécurité : 1/5

CODE	ACIER ZINGUÉ										
	ACG	BCG	CCG	DCG	ECG	FCG	GCG	HCG	ICG	JCG	KCG
CMU en kg	140	230	340	500	700	930	1200	1500	1800	2500	3600
d en mm	8	10	12	14	16	18	20	22	24	27	30
L en mm	24	28,5	40	40	50	52	55	62	67	74	79
D1 x G en mm	36x44	44x51	50x60,5	57x69,5	65x76	71x85	78x92	84x98	94x38	101x40	109x45,5
D2 en mm	20	23	29	33	37	41	46	50	53	59	60
E en mm	20,5	22,5	22,5	26	28	31	32	35	38	40	45,5
F en mm	8	10,5	10,5	12	14	15	16	17	20,5	21	24,5
Poids (kg)	0,06	0,1	0,14	0,2	0,32	0,42	0,52	0,63	0,92	1,16	4,66

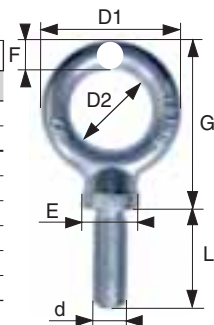

ZINGUÉ
Ø de 8 à 30 mm
codes ACG à KCG

CODE	NOIR					
	K	L	M	N	O	P
CMU en kg	3150	4000	5000	5500	6000	6500
d en mm	30	33	36	39	42	45
L en mm	80	86	95	95	108	108
D1 x G en mm	110x130	120x112	133,5x101	133,5x101	150x123	150x123
D2 en mm	59	64	68,5	68,5	79,5	79,5
E en mm	48	54	69	69	78	78
F en mm	25	28	32,5	32,5	35,2	35,2
Poids (kg)	1,7	2,26	3,08	3,24	4,28	4,44



NOIR
Ø de 33 à 45 mm
codes L à P

ANNEAU de levage H.R. MÂLE (tige longue) et FEMELLE

IN CE réf. 5022 et 5023

Lifting eye-bolt and eye-nut « High-Tensile Steel »

Peinture epoxy rouge. Coefficient de sécurité 1/5 (réf. 5022)
Coefficient de sécurité 1/4 (réf. 5023)



Acier 42CrMO4
traité 85/100 HB

réf 5022
MÂLE

réf 5022, CODE	A	B	C	D	E	F	G	H	I	J	K	L	M
CMU en kg	400	700	1000	1200	1500	2000	2500	3000	4000	5000	6000	8000	10000
d en mm	8	10	12	14	16	18	20	22	24	27	30	36	42
L en mm	24	28	40	40	51	53	56	59	64	76	80	95	108
O en mm	19,5	23	29	31,5	36	41,5	45,5	49,5	53,5	57,5	59,5	68,5	79,5
A en mm	20	21	22	26	28	31	32	35	38	44	48	69	78
F en mm	8	10	12	14	14	16	16	20	20	24	24	28	32
Poids en kg	0,06	0,08	0,14	0,2	0,3	0,42	0,5	0,64	0,86	1,16	1,7	3,08	4,28

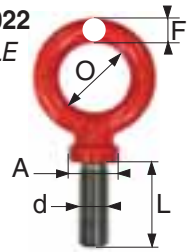

réf 5023, CODE	A	B	C	D	E	F	G	H	J	K	L
CMU en kg	400	800	1000	1600	3000	4000	5000	6000	8000	10000	12000
d en mm	6	8	10	12	14	16	18	20	24	27	30
O en mm	25	25	25	35	35	35	50	50	50	60	60
A en mm	25	25	25	35	35	35	50	50	50	65	65
F en mm	10	10	10	14	14	14	20	20	20	24	24
Poids en kg	0,1	0,1	0,1	0,26	0,26	0,26	0,75	0,75	0,75	1,4	1,4

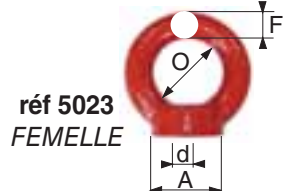

réf 5023
FEMELLE

ANNEAU de levage MÂLE - DIN 580

IN CE réf. 5025

Lifting eye-bolt DIN 580

Acier NOIR, ZINGUÉ, ou INOX

Coefficient de sécurité 1/5

Filetage ISO



Norme DIN 580

anneau acier ZINGUÉ



anneau acier INOX

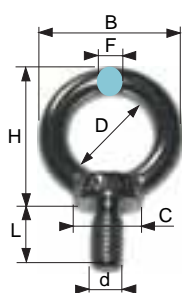
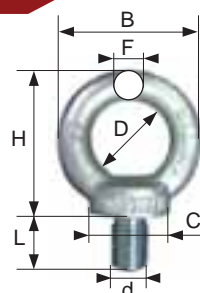

* réf.5025EN : CMU 480 Kg

CODE ZINGUÉ	AG	BG	CG	DG	EG	FG	GG	HG	IG	JG	KG	LG	MG	NG	OG	PG	QG	RG	SG	TG	UG
CODE INOX	AI	BI	CI	DI	EI	FI	GI	HI	-	JI	-	-	-	-	-	-	-	-	-	-	-
CODE NOIR	AN	BN	CN	DN	EN*	FN	GN	HN	IN	JN	KN	LN	MN	NN	-	PN	QN	-	SN	TN	UN
CMU levage vertic.kg	90	140	230	340	500	700	930	1200	1500	1800	2500	3200	4200	4600	6000	6300	7800	8600	9900	11500	16000
CMU levage à 45° kg	60	100	170	240	350	500	650	860	1050	1290	1830	2300	3050	3300	4200	4500	5500	6100	7100	8200	11000
d en mm	6	8	10	12	14	16	18	20	22	24	27	30	33	36	39	42	45	48	52	56	64
B en mm	36	36	45	54	54	63	63	72	72	90	98	108	108	126	144	144	166	166	184	184	206
C en mm	20	20	25	30	30	35	35	40	40	50	62	65	65	75	86	85	100	100	110	110	120
D en mm	20	20	25	30	30	35	35	40	40	50	54	60	60	70	78	80	90	90	100	100	110
F en mm	8	8	10	12	12	14	14	16	16	20	22	24	24	28	33	32	38	38	42	42	48
H en mm	36	36	45	53	53	62	62	71	71	90	99	109	109	128	147	147	168	168	187	187	208
L en mm	13	13	17	20,5	20,5	27	27	30	30	36	45	45	45	54	68	63	68	68	78	78	90
poids en kg (zingué)	0,06	0,06	0,11	0,17	0,17	0,31	0,48	0,48	0,48	0,90	1,25	1,7	1,9	2,15	4,00	4,15	5,3	6,2	8,8	8,8	12,4
poids en kg (inox)	0,06	0,05	0,10	0,16	0,16	0,24	0,38	0,38	-	0,77	-	-	-	-	-	-	-	-	-	-	-

ACCESSOIRES

ANNEAU de levage FEMELLE - DIN 582

IN CE réf. 5026

Lifting eye-nut DIN 582

Acier NOIR, ZINGUÉ, ou INOX

Coefficient de sécurité 1/5

Filetage ISO



Norme DIN 582

anneau acier ZINGUÉ

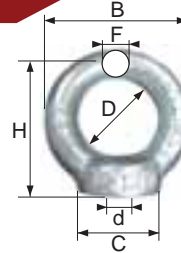

anneau acier INOX

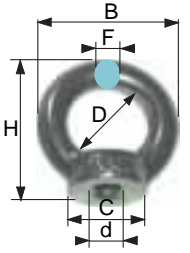

CODE ZINGUÉ	AG	BG	CG	DG	EG	FG	GG	HG	IG	JG	KG	LG	MG	NG	PG	QG	RG	SG	TG	UG
CODE INOX	AI	BI	CI	DI	EI	FI	GI*	HI	-	JI	-	-	-	-	-	-	-	-	-	-
CODE NOIR	AN	BN	CN	DN	EN	FN	GN	HN	IN	JN	KN	LN	MN	NN	PN	QN	RN	-	-	-
CMU levage vertic. kg	90	140	230	340	500	700	930	1200	1500	1800	2500	3200	4200	4600	6300	7800	8600	9900	11500	16000
CMU levage à 45° (kg)	60	100	170	240	350	500	650	860	1050	1290	1830	2300	3050	3300	4500	5500	6100	7100	8200	11000
d en mm	6	8	10	12	14	16	18	20	22	24	27	30	33	36	42	45	48	52	56	64
B en mm	36	36	45	54	54	63	63	72	72	90	98	108	108	126	144	166	166	184	184	206
C en mm	20	20	25	30	30	35	35	40	40	50	62	65	65	75	85	100	100	110	110	120
D en mm	20	20	25	30	30	35	35	40	40	50	54	60	60	70	80	90	90	100	100	110
F en mm	8	8	10	12	12	14	14	16	16	20	22	24	24	28	32	38	38	42	42	48
H en mm	36	36	45	53	53	62	62	71	71	90	99	109	109	128	147	168	168	187	187	208
poids en kg (zingué)	0,06	0,06	0,10	0,17	0,15	0,26	0,24	0,41	0,36	0,75	0,80	1,40	1,27	2,03	3,05	4,06	4,82	7	6,7	10,1
poids en kg (inox)	0,06	0,05	0,10	0,16	0,16	0,24	0,38	0,38	-	0,77	-	-	1,52	-	-	-	-	-	-	-

* CMU 700kg

ECROU à anse (ANNEAU DE LEVAGE OVALE)

IN CE réf. 5170

Eye-nut with oval eye

CODE	AC	BC	CC	EC	FC	GC	HC
CMU verticale / à 45° (kg)	80 / 40	160 / 80	250 / 125	320 / 160	400 / 200	510 / 255	630 / 315
d en mm	M8	M10	M12	M14	M16	M18	M20
D x L en mm	36 x 36	44 x 58	56 x 72	56 x 72	68 x 86	68 x 86	80 x 100
E en mm	8	10	13	13	16	16	19
O en mm	20	24	30	30	36	36	42
A en mm	20	30	34	34	40	40	48
N en mm	8,5	14	16	16	20	20	24
poids en kg	0,08	0,14	0,26	0,26	0,43	0,41	0,59

ACIER ESTAMPÉ
Finition Zinguée
UNI 2948

Coefficient de sécurité 1/5

CODE	IC	JC	KC	MC	NC	OC
CMU verticale / à 45° (kg)	800 / 400	1000 / 500	1250 / 625	2500 / 1250	3750 / 1875	5000 / 2500
d en mm	M22	M24	M27	M36	M42	M48
D x L en mm	80 x 100	94 x 119	94 x 119	128 x 164	148 x 192	162 x 211
E en mm	19	22	22	29	33	36
O en mm	42	50	50	70	82	90
A en mm	48	56	56	80	92	105
N en mm	24	28	28	42	50	58
poids en kg	0,70	1,09	1,04	2,79	4,32	6,02

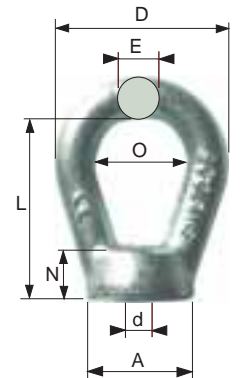

ACCESSOIRES

ANNEAU de levage Main de levage

IN CE réf. 5029

Lifting eye « ARTEON »

Levage et manutention d'éléments préfabriqués (béton ...)

Coefficient de sécurité 1/5

Anneaux non-compatibles avec les ancres de relevage



Poignée ergonomique multidirectionnelle !

RAPIDE et EFFICACE en toute sécurité !

CODE	A	B	C	D	E
charge utile (T)	1,3	2,5	5	10	20
A (mm)	44	56	68	82	113
B (mm)	74	88	118	160	191
C (mm)	70	85	88	112	135
Ø D (mm)	56	68	88	112	152
E (mm)	54	66	83	113	151
F (mm)	32	42	57	73	110
G (mm)	162	196	237	339	447
H (mm)	20	25	37	50	75
J (mm)	12	14	16	26	30
K (mm)	6,5	9	10	14	21
P (mm)	11,5	15,8	21,2	28,7	-
Poids (kg)	0,9	1,62	3,18	9,7	26,2

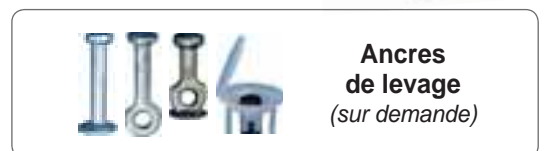
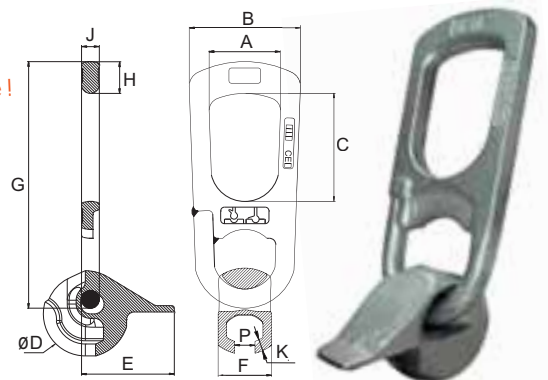

Ancre de levage (sur demande)

ANNEAU de Tête SIMPLE H.R. pour élingue

IN CE réf. 5055

Oblong masterlink

Acier allié à Haute Résistance
Coefficient de sécurité 1/4

GRADE
80

CODE	A	C	D	E	F	G	H	I	J	K	L
CMU verticale (kg)	1600	2000	3150	5300	8000	11200	14000	17000	21200	31500	45000
pour chaîne Ø (mm)	6 - 7	8	10	13	16	18	19-20	22	26	32	36
A en mm	13	16	18	22	26	32	36	40	45	50	60
B en mm	60	60	75	90	100	110	140	160	180	190	200
C en mm	110	110	136	160	183	205	260	300	340	350	400
poids en kg	0,3	0,5	0,8	1,5	2,1	3,9	6,3	9	12,9	17	27

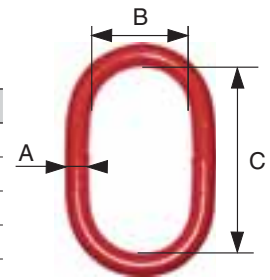

ANNEAU de Tête TRIPLE H.R. pour élingue

IN CE réf. 5056

Masterlink sub-assembly

Acier allié à Haute Résistance
Coefficient de sécurité 1/4

GRADE
80

CODE	A	C	D	E	F	G	H	I	J	K
CMU verticale en kg	2360	4250	6700	11200	17000	21200	26500	31500	45000	67000
pour chaîne Ø (mm)	6 - 7	8	10	13	16	18	19-20	22	26	32
A en mm	18	22	25	30	34	45	50	50	57	70
B en mm	73	88	97	110	138	180	190	190	200	250
C en mm	135	157	182	197	260	340	350	350	400	460
D en mm	14	16	18	22	25	31	33	36	40	50
E en mm	24	31	39	47	62	70	70	75	80	100
F en mm	54	69,5	86	114	140	150	150	170	170	200
poids en kg	1,2	2,2	3,2	6	9,3	18,9	22,7	25,2	36	64,4

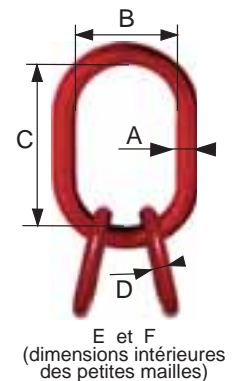

CROCHET à Oeil STANDARD pour élingue

IN CE réf. 5097

Eye-hook for chain-sling

Acier allié à Haute Résistance
Coefficient de sécurité 1/4

GRADE
80

avec linguet de sécurité

CODE	A	B	C	D	E	F	G	H	J
CMU verticale en kg	1120	2000	3150	5300	8000	12500	15000	21200	31500
pour chaîne diam mm	6	7 - 8	10	13	16	20	22	26	32
b en mm	20	25	38	43	50	62	62	70	76
h en mm	20	24	32	42	46	60	60	75	89
l en mm	108	131	165	210	252	300	314	347	387
m en mm	23	27	30	33	45	53	70	77	95
s en mm	14	16	22	27	35	45	51,5	60	71
t en mm	79	96	118	150	183	215	224	237	259
poids en kg	0,3	0,4	0,9	1,9	3	5,8	7,1	12	22

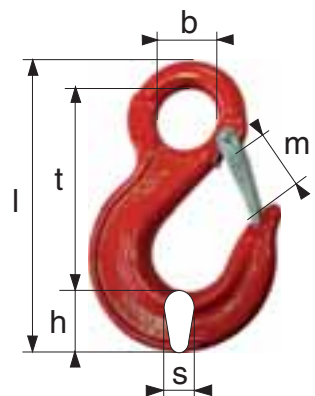

CROCHET à Chape STANDARD pour élingue-chaîne

IN CE réf. 5098

Clevis-hook with latch for chain-sling

Acier allié à Haute Résistance
Coefficient de sécurité 1/4

GRADE
80

avec linguet de sécurité

CODE	A	C	D	E	F	G	H
CMU verticale kg	1120	2000	3150	5300	8000	12500	15000
pour chaîne Ø mm	6	7 et 8	10	13	16	18 et 20	22
épaisseur en mm	14	17	23	27	35	43	50
b en mm	8	9	12	16	20	24	24,5
d en mm	8	9	13	16	21	24	27
h en mm	21	25	32	45	60	52	62
l en mm	110	127	156	197	234	259	302
m en mm	24	23	29	38	47	55	72
t en mm	74	85	102	125	143	175	213
poids en kg	0,32	0,52	1,1	1,82	3,6	6,22	8,8

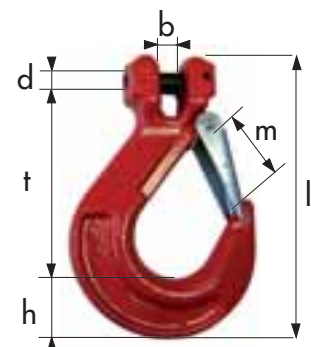

Acier allié à Haute Résistance

Coefficient de sécurité 1/4

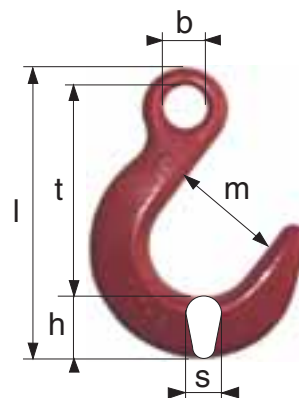

CODE	B	C	D	E	F	G	H	I
CMU verticale en kg	1500	2000	3150	5300	8000	12500	15000	21200
pour chaîne diam (mm)	6 et 7	8	10	13	16	20	22	26
b en mm	18	18	32	27	47	56	47	54
h en mm	26	29	30	40	48	60	70	80
l en mm	132	167	194	232	282	348	365	419
m en mm	49	64	76	89	102	114	124	134
s en mm	20	25	23	38	45	54	65	73
t en mm	96	125	150	173	210	260	265	305
poids en kg	0,5	0,92	1,77	2,82	5,03	7,6	13,6	19,2

CROCHET coulissant pour chaîne

CODE	C	D	E
CMU en kg	2000	3150	5300
pour chaîne diam mm	7 et 8	10	13
b en mm	32	42	52
m en mm	19	21	26
t en mm	96	120	150
poids en kg	0,3	0,8	1,8

Utilisable sur Élingue-chaîne «coulissant» réf.4265

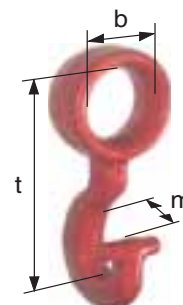

CROCHET PARALLÈLE à Chape pour élingue-chaîne

Acier allié Haute Résistance

Coefficient de sécurité 1/4

CODE	A	B	C	D	E	F
CMU verticale en kg	1120	2000	3150	5300	8000	12500
pour chaîne diam en mm	6	7 et 8	10	13	16	20
épaisseur en mm	26	31	46	56	74	74
H en mm	6,5	9	12,5	14	18	22
D en mm	8	9	13	16	20	24
M en mm	52	52	73	89	100	120
E en mm	7	9	12	15	16	22
L en mm	44	51	71	94	106	134
P en mm	19	24	30	43	46	57
poids en kg	0,2	0,34	0,82	1,66	2,86	3

UTILISATION :
pour le réglage des élingues-chaîne

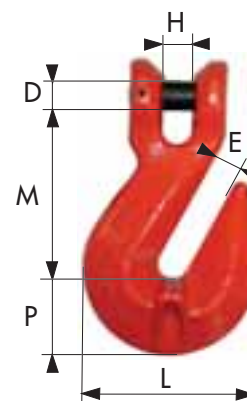

CROCHET PARALLÈLE à Oeil pour élingue-chaîne

Acier allié Haute Résistance - Coefficient de sécurité 1/4

CODE	A	B	C	D	E	F	G	H	I
CMU verticale (kg)	1120	2000	3150	5300	8000	12500	15000	21200	31500
chaîne diam (mm)	6	7 et 8	10	13	16	20*	22	26	32
épaisseur en mm	27	33	46	55	70	73	88	98	90
L en mm	42	50	70	95	106	134	156	178	215
E en mm	7	10	12	16	19	22	27	30	39
D en mm	15	17	20	26	29	37	44	48	57
M en mm	57	60	77	98	105	140	165	206	270
P en mm	-	18,5	29	42	48	56	68	79	86
poids en kg	0,2	0,28	0,66	1,32	2	4,6	8,2	9,49	19,8

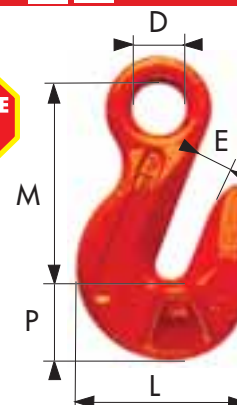

* Ø19 pour chaîne réf. 2031

GRIFFE de RACCOURCISSEMENT pour élingue-chaîne

IN CE réf. 5101

Shortening clutch for chain-sling

Laqué rouge - Coefficient de sécurité 1/4

CODE sans linguet	A	B	C	D	E
CODE avec linguet	ALS	BLS	CLS	DLS	ELS
CMU verticale en kg	1120	2000	3150	5300	8000
pour chaîne diam (mm)	6	7 et 8	10	13	16
A en mm	8	9,5	12	15,5	19
B en mm	8	9,5	12	15,5	21
C en mm	10	10	14,5	18	21
F en mm	45	56	78	90	106
P en mm	7,5	10	13	16	21
pois en kg	0,21	0,48	1,12	1,83	2,83

GRADE 80



modèle avec linguet

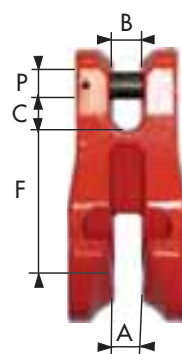

CROCHET à Oeil Acier allié

IN CE réf. 5120

Large eye-hook (alloy-steel)

Acier allié - Coefficient de sécurité 1/4

Préconisé pour élingues-câble

Norme EN 1677-2

CODE	A	B	C	D	E	F	G	H	I
CMU en kg	1250	1600	2500	3200	5400	8000	11500	15000	22000
A en mm	9,5	11	13	15	18	23	29	32	39
B en mm	19	25	27	32	38	51	64	72	90
C en mm	77	82	94	106	132	165	198	221	282
D en mm	23	26	27	31	40	51	58	65	85
E x F en mm	21x15	23x18	27x23	31x23	37x29	49x37	60x43	66x58	77x63
L en mm	82	93	105	121	146	187	230	256	318
pois en kg	0,33	0,46	0,75	1,05	1,86	3,95	7,2	10,5	17,5

GRADE 80

avec linguet de sécurité tôle

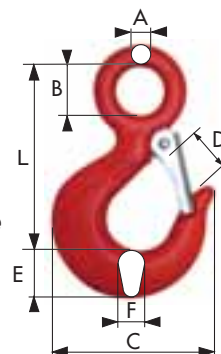

CROCHET à Touret Acier allié

IN CE réf. 5130 et 5131

Swivel hook (alloy-steel)

Acier allié - Coefficient de sécurité 1/4

! NON-CONÇU POUR PIVOTER SOUS CHARGE !

Norme EN 1677-2

5130 CODE	A	B	C	D	E	F	G	H	I	J
CMU en kg	1250	1600	2500	3200	5400	8000	11500	16000	22000	30000
A en mm	8	10	12,5	12,5	15	17,5	22	24	29	34
B en mm	27	33	42	40	50	65	68	84	107	117
C en mm	77	82	94	106	132	165	198	222	283	339
D en mm	24	26	27	32	40	51	58	66	87	97
E x F en mm	21x15	23x18	27x23	31x23	37x29	49x37	60x43	67x52	80x64	94x80
L en mm	116	140	163	172	213	266	310	352	434	512
M en mm	31	38	47	47	58	72	82	92	115	132
pois en kg	0,47	1	1,4	1,66	3,65	5,87	9,75	15,3	26,50	50

GRADE 80

réf. 5130 avec linguet de sécurité tôle

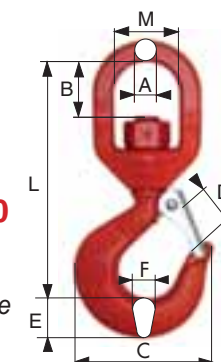

5131 CODE	E	F	G	H	I	J
CMU en kg	5400	8000	11500	16000	22000	30000
B en mm	50	65	68	84	107	117
D en mm	40	51	58	66	87	97
L en mm	213	266	310	352	434	512

réf. 5131 MODÈLE avec ROULEMENTS tournant sous charge

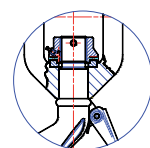

CROCHET à Touret à verrouillage automatique

IN CE réf. 5158

Self-locking swivel-hook

Acier allié - CMU suivant coefficient de sécurité :

- 1/4 pour élingues chaîne

- 1/5 pour élingues câble et tout autre assemblage

CODE	A	B	C	E	F	G
Coef 4 : CMU verticale (kg)	1120	2000	3150	5300	8000	12500
Coef 5 : CMU verticale (kg)	900	1600	2500	4200	6400	10000
pour chaîne diam en mm	6	7 et 8	10	13	16	18 et 20
A x B en mm	33 x 23	37 x 27	42 x 35	48 x 43	62 x 58	71 x 58
C en mm	150	185	217	271	334	355
D x J en mm	20 x 15	24 x 19	30 x 23	40 x 27	49 x 37	59 x 49
F en mm	26	34	42	50	62	89
H en mm	11	13	16	21	22	23
L en mm	35	44	60	71	82	91
pois en kg	0,6	1,1	2	4	6,8	9,8

VERROUILLAGE AUTOMATIQUE !

GRADE 80

! NON-CONÇU POUR PIVOTER SOUS CHARGE !

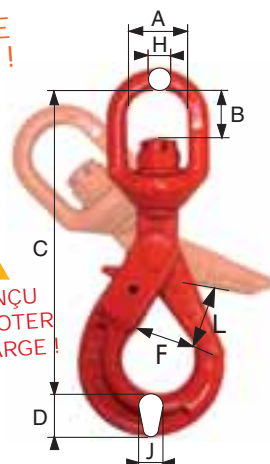

CROCHET à Chape à verrouillage automatique

IN CE réf. 5157 A CHAPE

Self-locking clevis-hook

Acier allié - Coefficient de sécurité 1/4 pour les élingues en chaîne

VERROUILLAGE AUTOMATIQUE !

CODE	G	H	I	J	K	L	M	N
Coef.4 CMU verticale (kg)	1120	2000	3150	5300	8000	12500	15000	21200
pour chaîne diam en mm	6	7 et 8	10	13	16	18 et 20	22	26
A en mm	32	37	47	60	76	80	87	114
B en mm	7	9	13	16	20	24	26	-
C en mm	94	122	140	177	208	235	287	320
D x J en mm	22x16	27x20	30x26	41x33	51x37	58x49	70x62	90x70
E en mm	7	8	11	14	18	24	26	-
F en mm	27	35	42	51	62	85	-	-
L en mm	34	41	51	66	69	85	80	100
poids en kg	0,5	0,8	1,5	3	5,7	8	14,4	23,1

GRADE 80

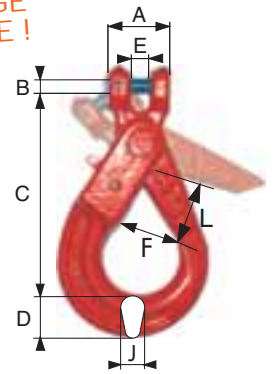

CROCHET à Oeil à verrouillage automatique

IN CE réf. 5157 A OEIL

Self-locking eye-hook

Acier allié - CMU suivant coefficient de sécurité :
- 1/4 pour élingues chaîne
- 1/5 pour élingues câble et tout autre assemblage

GRADE 80

VERROUILLAGE AUTOMATIQUE !

CODE	A	B	C	D	E	F	FA	FB
Coef 4 : CMU verticale (kg)	1120	2000	3150	5300	8000	12500	15000	21200
Coef 5 : CMU verticale (kg)	900	1600	2500	4200	6400	10000	12000	16900
pour chaîne diam en mm	6	7 et 8	10	13	16	18 et 20	22	26
A en mm	22	25	31	40	55	63	70	80
B en mm	43	49	62	79	99	117	134	146
C en mm	107	131	165	201	249	273	320	385
D x J en mm	22x15	27x20	31x26	42x32	52x38	55x50	70x60	90 x 70
F en mm	26	34	42	51	62	85	82	100
H en mm	11	13	15	20	21	26	32	33
L en mm	26	32	51	57	70	76	101	-
poids en kg	0,45	0,82	1,5	2,9	5,5	7,5	14	23,1

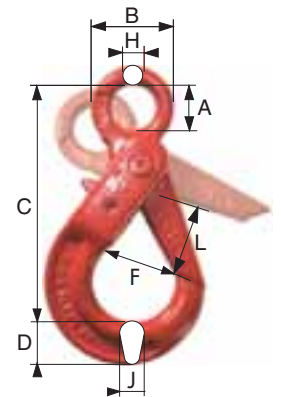

MAILLON de jonction pour sangle

IN CE réf. 5183

Webbing coupling link

Coefficient de sécurité 1/4

CODE	B	C	D	E	F	G
CMU (kg)	2000	3150	5300	8000	12500	15000
diam. (mm)	7 et 8	10	13	16	20	22
A (mm)	40	40	55	67	82	125
B (mm)	58	81	104	115	134	177
F (mm)	14	14	18	24	29	39
Poids en kg	0,28	0,47	0,99	2	2,3	6,3

pour élingues rondes multibrins

Détail PAGE 43



GRADE 80

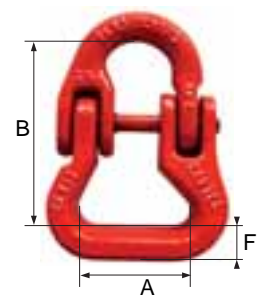

MAILLON d'assemblage pour élingue-chaîne

IN CE réf. 5185

Connecting link for chain-sling

Acier allié estampé à très Haute Résistance

Coefficient de sécurité 1/4

GRADE 80

CODE	B	C	D	E	F	G	H	I	J
CMU en kg	1120	2000	3150	5300	8000	12500	15000	21200	31500
pour chaîne diam en mm	6	7 et 8	10	13	16	18 et 20	22	26	32
A en mm	7	9	12	15	20	25	26	30	37
B en mm	43	59	70	84	104	116	132	154	183
C en mm	20	25	28	31	40	51	60	65	69
D en mm	17	22	28	32	38	43	53	63	79
poids en kg	0,15	0,2	0,33	0,64	1,17	2	3,2	4,5	7,2

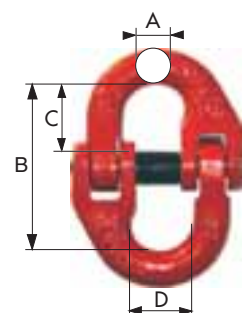

ACCESSOIRES

MAILLE OMÉGA

IN CE réf. 5205

Omega link

Acier allié estampé à très Haute Résistance / Coefficient de sécurité 1/4

CODE	C	D	E	F
CMU en kg	2000	3150	5300	8000
pour chaîne Ø (mm)	7 et 8	10	13	16
A en mm	18	19	25	30
B en mm	32	44	55	65
D en mm	9,5	13	17	21
E en mm	24	32	40	50
pois en kg	0,18	0,35	0,72	1,2

GRADE 80

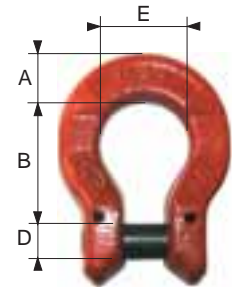

ANNEAU DE TÊTE simple pour élingue-chaîne « GRADE 100 »

IN CE réf. 5810

Oblong masterlink - Grade 100

Acier allié estampé à très Haute Résistance / Coefficient de sécurité 1/4

CODE	A	B	C	D	E	F	G	H	I
CMU en kg	2000	2500	4000	6700	10000	14000	17500	22400	26600
1 brin : Ø chaîne (mm)	7	8	10	13	16	18	20	22	26
2 brins : Ø chaîne (mm)	6	7	8	10	13	16	18	20	22
D en mm	13	16	18	22	26	32	36	40	45
P en mm	110	110	135	160	180	200	260	300	340
L en mm	60	60	75	90	100	110	140	160	180
pois en kg	0,34	0,53	0,92	1,6	2,46	4,14	6,22	8,95	12,82

GRADE 100

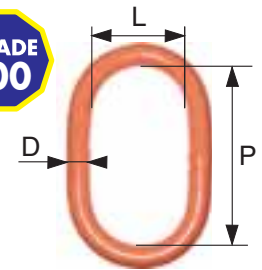

ANNEAU DE TÊTE triple pour élingue-chaîne « GRADE 100 »

IN CE réf. 5815

Masterlink sub-assembly - Grade 100

Acier allié estampé à très Haute Résistance / Coefficient de sécurité 1/4

CODE	A	B	C	D	E	F	G	H	K
CMU en kg	2000	4000	5300	8000	14000	21200	33600	39900	55650
4 brins : Ø chaîne (mm)	6	7	8	10	13	16	20	22	26
D en mm	18	18	22	26	32	36	50	50	57
P en mm	135	135	160	180	200	260	350	350	400
L en mm	75	75	90	100	110	140	190	190	200
D1 en mm	13	13	16	18	22	26	33	36	40
P1 en mm	54	54	70	85	115	140	150	170	170
L1 en mm	25	25	34	40	50	65	70	75	75
pois en kg	1,32	1,32	2,32	3,52	6,26	9,56	22,65	25,19	36,01

GRADE 100

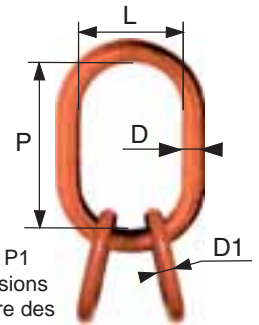

L1 et P1 (dimensions intérieure des petites mailles)

MAILLON d'assemblage pour élingue-chaîne « GRADE 100 »

IN CE réf. 5820

Connecting link - Grade 100

Acier allié estampé à très Haute Résistance / Coefficient de sécurité 1/4

CODE	A	B	C	D	E	F	H	I	K
CMU en kg	1400	1900	2500	4000	6700	10000	16000	19000	26500
pour chaîne Ø (mm)	6	7	8	10	13	16	20	22	26
A en mm	14	16	18	23	27	33	42	49	57
C en mm	18	20	25	30	36	40	46	55	85
R en mm	45	52	62	70	90	105	113	133	192
S en mm	7,5	8,8	9,5	12	17	20,5	25	28	30
pois en kg	0,07	0,14	0,2	0,35	0,74	1,16	2,05	3,1	6,8

GRADE 100

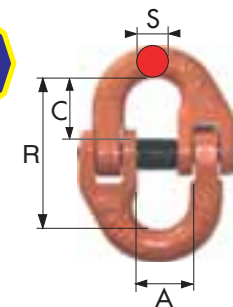

CROCHET à Oeil « GRADE 100 »

IN CE réf. 5825

Eye-hook with latch - Grade 100

Acier allié estampé à très Haute Résistance

Coefficient de sécurité 1/4

avec linguet de sécurité

GRADE 100

CODE	A	C	D	E	F	H	I	K	L
CMU en kg	1400	2500	4000	6700	10000	16000	19000	26500	39500
pour chaîne diam en mm	5 et 6	7 et 8	10	13	16	20	22	26	32
A en mm	26	33	40	51	56	60	70	77	95
D en mm	10	11	16	19	24,5	27	29	35	39
G en mm	16	19	26	33	40	48	50	60	71
H en mm	20	29	33	42	50	53	60	75	89
O en mm	20,5	25	34	43	50	55	60	70	76
R en mm	81	101	131	159	183	203	224	257	299
pois en kg	0,25	0,5	0,97	1,9	3,3	4,5	7,1	12	22

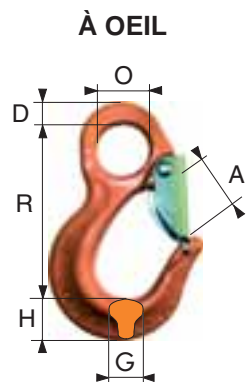

ACCESSOIRES

CROCHET à Chape pour élingue-chaîne « GRADE 100 »

IN CE réf. 5830

Clevis-hook with latch - Grade 100

Acier allié estampé à très Haute Résistance

Coefficient de sécurité 1/4

avec linguet de sécurité



À CHAPE

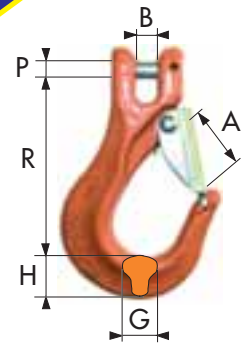

CODE	A	B	C	D	E	F	H	I
CMU en kg	1400	1900	2500	4000	6700	10000	16000	19000
pour chaîne diam (mm)	5 et 6	7	8	10	13	16	20	22
A en mm	26	34	34	40	51	56	60	70
B en mm	7,2	9,5	9,5	12	15	18	23	25
G en mm	15	19	19	25	30	37	51	50
H en mm	20	28	28	33	40	48	52	63
R en mm	69	95	95	110	136	155	185	210
P en mm	7,5	9	10	13	16	20	24	26
poids en kg	0,25	0,55	0,5	1	1,7	3,2	5	12,3

CROCHET à Oeil (VERR. AUTO.) pour élingue-chaîne « GRADE 100 »

IN CE réf. 5835

Self-locking eye-hook - Grade 100

Acier allié estampé à très Haute Résistance

Coefficient de sécurité 1/4

VERROUILLAGE AUTOMATIQUE !



À OEIL

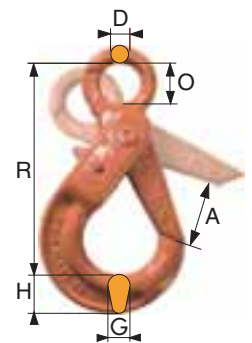

CODE	A	C	D	E	F	H	I	K
CMU en kg	1400	2500	4000	6700	10000	16000	19000	26500
pour chaîne diam en mm	5 et 6	7 et 8	10	13	16	20	22	26
A en mm	28	34	45	51	60	70	80	104
D en mm	11	12	16	20	27	30	32	32
G en mm	16	20	25	35	36	60	62	68
H en mm	21	26	30	40	50	67	70	81,5
O en mm	21	25	33	40	50	60	70	80
R en mm	109	135	168	205	251	290	322	371
poids en kg	0,5	0,96	1,65	3,25	6,1	9,8	14,4	22,5

CROCHET à Chape (VERR. AUTO.) pour élingue-chaîne « GRADE 100 »

IN CE réf. 5845

Self-locking clevis-hook - Grade 100

Acier allié estampé à très Haute Résistance

Coefficient de sécurité 1/4

VERROUILLAGE AUTOMATIQUE !



À CHAPE

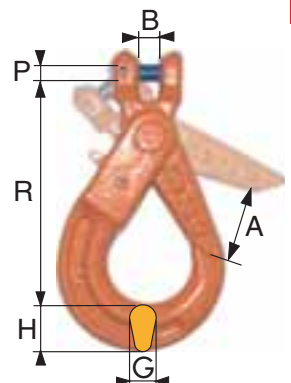

CODE	A	B	C	D	E	F	H	I	K
CMU en kg	1400	1900	2500	4000	6700	10000	16000	19000	26500
pour chaîne diam (mm)	5-6	7	8	10	13	16	20	22	26
A en mm	28	34	34	45	51	60	70	82	104
B en mm	7	9	9	12	15	19	23	26	-
G en mm	16	20	20	25	35	36	60	62	68
H en mm	21	26	26	30	40	50	67	70	81,5
R en mm	94	123	123	143	180	215	253	287	319
P en mm	7,5	9	10	13	16	21	24	26	-
poids en kg	0,5	0,95	0,95	1,6	3,2	6	9,8	14,4	22,5

CROCHET à Touret (VERR. AUTO.) pour élingue-chaîne « GRADE 100 »

IN CE réf. 5840

Self-locking swivel-hook - Grade 100

Acier allié estampé à très Haute Résistance

Coefficient de sécurité 1/4

VERROUILLAGE AUTOMATIQUE !



À TOURET

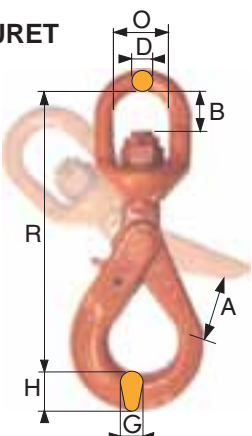

CODE	A	C	D	E	F
CMU en kg	1400	2500	4000	6700	10000
pour chaîne Ø (mm)	5 et 6	7 et 8	10	13	16
A en mm	28	34	45	54	62
B en mm	23	27	35	43	58
D en mm	13	13	16	21	24
G en mm	16	20	25	35	38
H en mm	21	26	30	40	50
O en mm	36	36	42	50	62
R en mm	158	182	217	271	320
poids en kg	0,6	1,1	2	4	6,8

ACCESSOIRES

CROCHET PARRALLÈLE à Oeil pour élingue-chaîne « GRADE 100 »

IN CE réf. 5850

Eye grab hook - Grade 100

Acier allié estampé à très Haute Résistance

Coefficient de sécurité 1/4

GRADE
100

CODE	A	C	D	E	F	H	I	K
CMU en kg	1400	2500	4000	6700	10000	16000	19000	26500
pour chaîne Ø (mm)	6	7 et 8	10	13	16	20	22	26
A en mm	8	10	13	17	19	23,5	26	30,5
G x H en mm	22 x 22	30 x 28	44 x 34	53 x 47	64 x 60	85 x 64	92 x 65	100 x 90
O en mm	12	17	22	26	32	38	41	55
R en mm	51,5	69	86,5	110,5	129	153	180	213
poids en kg	0,18	0,4	0,88	1,95	3,2	4,9	7,5	13

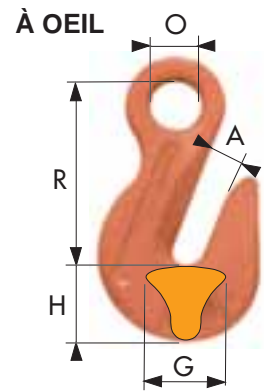

CROCHET PARRALLÈLE à Chape pour élingue-chaîne « GRADE 100 »

IN CE réf. 5855

Clevis grab hook - Grade 100

Acier allié estampé à très Haute Résistance

Coefficient de sécurité 1/4

GRADE
100

CODE	A	B	C	D	E	F	H	I
CMU en kg	1400	1900	2500	4000	6700	10000	16000	19000
pour chaîne Ø (mm)	6	7	8	10	13	16	20	22
A en mm	8	10	10	13	17	19	23,5	26
B en mm	8	10	10	13	17	19	23	26
G en mm	22	30	30	34	47	64	84	85
H en mm	22	28	28	34	47	60	65	68
R en mm	50,5	65,5	64,9	79,9	105,4	111,8	118	154
P en mm	7,5	9	10	13	16	21	24	26
poids en kg	0,2	0,44	0,44	0,96	2,1	3,4	5,2	7,8

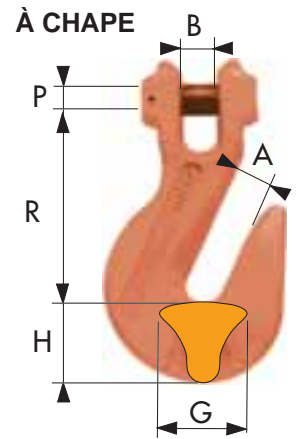

GRIFFE DE RACCOURCISSEMENT pour élingue-chaîne « GRADE 100 »

IN CE réf. 5860

Shortening clutch - Grade 100

Acier allié estampé à très Haute Résistance

Coefficient de sécurité 1/4

GRADE
100

CODE	A	B	C	D	E	F
CMU en kg	1400	1900	2500	4000	6700	10000
pour chaîne Ø (mm)	6	7	8	10	13	16
A en mm	8	9,5	9,5	12	15,5	19
B en mm	8	9,5	9,5	12	15,5	21
C en mm	10	10	10	14,5	18	21
F en mm	45	56	56	78	90	106
P en mm	7,5	9	10	13	16	21
poids en kg	0,21	0,48	0,48	1,12	1,83	2,83

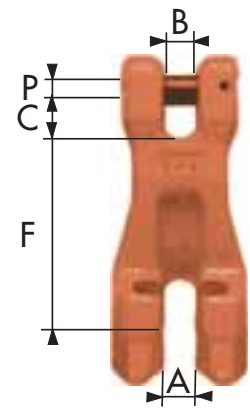

CROCHET de fonderie « GRADE 100 »

IN CE réf. 5865

Foundry hook - Grade 100

Acier allié estampé à très Haute Résistance

Coefficient de sécurité 1/4

GRADE
100

CODE	A	C	D	E	F	H
CMU en kg	1400	2500	4000	6700	10000	16000
pour chaîne Ø (mm)	6	7-8	10	13	16	20
A en mm	53,5	64	76	89	102	114
D en mm	11,5	13,5	14	19	24	28
G x H en mm	22 x 26	25 x 29	23 x 30	38 x 40	45 x 48	54 x 60
O en mm	15	18	32	27	47	56
R en mm	102,5	125	150	173	210	260
poids en kg	0,61	0,92	1,77	2,82	5,03	7,6

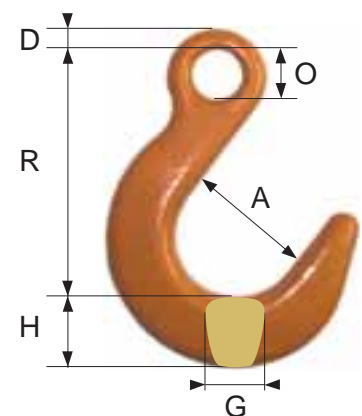



A
Anneaux de tête simple et triple



B
Crochets « Eliminator » tout-en-un ! Grade 100



C
Crochets « Shur-Loc » Grade 100 à verrouillage auto-bloquant !



D
Crochet à touret



E
Crochets à chape / à oeil / de fonderie / parallèle à chape ! Grade 100



F
Crochet de puisatier



G
Émerillon à chape HR



H
Boîte à coin



J
Poulie Type US

A Les anneaux de tête Crosby répondent à toutes les exigences de la norme ASME B30.26 : *identification, ductilité, coefficient de sécurité, test d'épreuve, température, résistance à la fatigue, traçabilité des matériaux* réf. 5019 et 5020

- Largeurs et longueurs intérieures importantes pour le montage sur des accessoires délingage ou des crochets de grue.
- CMU (anneau simple) : jusqu'à 40 tonnes / CMU (anneau triple) : jusqu'à 45 tonnes !

B Crochets « ELIMINATOR » Crosby Grade 100 : acier allié forgé, trempé et revenu.
1 seul crochet combinant les fonctions d'un anneau de tête, d'un maillon de jonction et d'un crochet raccourcisseur !

- Pour Ø chaîne : 7 mm à 16 mm / CMU (crochet simple) : 2000 kg à 10000 kg / CMU (crochet double) : 3900 kg à 20000 kg

C Crochets « SHUR-LOC » Crosby avec linguet à verrouillage auto-bloquant Grade 100 : acier allié forgé - trempé et revenu.

- CMU : 1400 kg à 26500 kg / Ø chaîne : 6 mm à 26 mm

D Crochet à touret Crosby : acier forgé tempé. Coefficient de sécurité 1/5.

- CMU : 750 kg à 15000 kg

réf. 5136 **PAGE 84**

E Crochets Crosby à chape / à oeil / de fonderie / parallèle à chape Grade 100 : acier allié forgé, trempé et revenu.

- CMU : 1400 kg à 26500 kg / Ø chaîne : 6 mm à 26 mm

F Crochet de puisatier Crosby : acier forgé au carbone, tempé et revenu.

- Dimensions : 7/16" (11,11 mm) et 7/16" (14,29 mm)

réf. 5102 **PAGE 85**

G Émerillon à chape Crosby H.R. : acier forgé Haute Résistance

- CMU : 390 kg à 20500 kg

réf. 5173 **PAGE 98**

H Boîte à coin Crosby : corps en acier coulé. La résistance à la rupture de ces boîtes à coin est supérieure à la rupture du câble acier prévu.

- Pour Ø câble : 9-10 mm à 30-32 mm

réf. 5074 **PAGE 97**

J Poulie ouvrante Crosby à câble « Type US » : dispositif d'ouverture permettant d'insérer le câble lorsque la poulie est suspendue !

- CMU : 2000 kg à 15000 kg

réf. 7094 **PAGE 162**

**LEVAGE
OPTIMISÉ,
Rapide
et facile !**

NOUVEAU
1 seul composant!

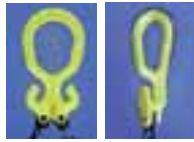

Assemblage rapide des élingues-chaîne !



GUNNEBO
LIFTING

PROCESS
GrabIQ™

ANNEAU simple

In CE réf. MF

Master link « GrabIQ »

Coefficient de sécurité 1/4



GUNNEBO
LIFTING

GrabIQ™

CODE	-0086-10	-0108-10	-1310-10	-1613-10	-2016-10	-2220-10
C.M.U (kg)	2 500	4 000	7 500	10 000	17 000	25 000
Ø chaîne (1 brin) mm	6 / 8	10	13	16	20	22
Ø chaîne (2 brins) mm	6	8	10	13	16	20
Ø chaîne (3 et 4 brins) mm	-	6	8	10	13	16
E x L (mm)	70 x 120	80 x 140	95 x 160	110 x 190	140 x 240	150 x 250
D (mm)	14	17	22	28	34	42
Poids (kg)	0,4	0,8	1,5	2,5	5,2	7,7

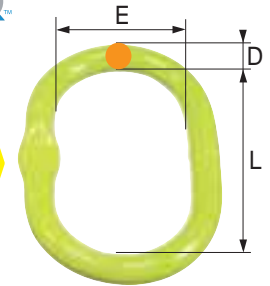

ANNEAU triple

In CE réf. MT

Master link assembly « GrabIQ »

Coefficient de sécurité 1/4



GUNNEBO
LIFTING

GrabIQ™

CODE	-06-10	-08-10	-10-10	-13-10	-16-10	-20-10
C.M.U (kg)	3 500	5 200	11 500	17 000	28 000	35 000
Ø chaîne (mm)	6	8	10	13	16	20
L1 (mm)	270	300	360	450	500	550
E x L (mm)	90 x 150	95 x 160	120 x 200	150 x 250	200 x 300	200 x 300
D (mm)	19	22	30	42	50	55
e x l (mm)	70 x 120	80 x 140	95 x 160	120 x 200	120 x 200	150 x 250
d (mm)	14	17	22	30	32	42
Poids (kg)	1,8	3	6,4	14,7	23	32

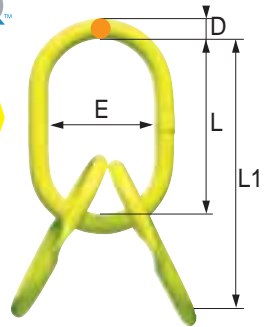

ANNEAU de TÊTE Raccourcisseur et chape intégrés

In CE réf. MG

Master grab « GrabIQ »

Coefficient de sécurité 1/4

Anneau compact « tout-en-un » : pour chaque brin de chaîne, possibilité de passer d'un levage vertical à un levage en étranglement en quelques secondes !

CODE	-06-10	-08-10	-10-10	-13-10	-16-10
C.M.U en kg	1 500	2 500	4 000	6 700	10 000
Ø chaîne en mm	6	8	10	13	16
L en mm	145	171	211	261	311
A x E en mm	88 x 60	92 x 60	113 x 75	138 x 90	157 x 105
H en mm	15	18	22	26	31
Poids (kg)	0,5	0,9	1,8	3,5	6,1

**RACCOURCISSEUR
ET CHAPE INTÉGRÉS !**

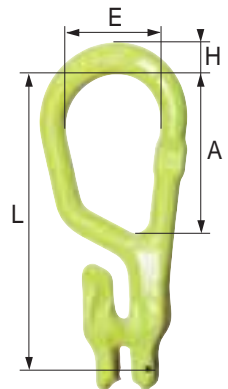

ANNEAU de TÊTE DOUBLE Raccourcisseur et chape intégrés - 2 brins

In CE réf. MGD

Master grab duo « GrabIQ »

Coefficient de sécurité 1/4

Anneau compact « tout-en-un » : pour élingues 2 brins !

CODE	-06-10	-08-10	-10-10	-13-10	-16-10
C.M.U en kg	2 100	3 500	5 600	9 500	14 000
Ø chaîne en mm	6	8	10	13	16
L en mm	144	171	211	262	310
A x E en mm	90 x 60	100 x 75	124 x 90	149 x 105	175 x 120
H en mm	17	21	24	31	35
Poids (kg)	0,7	1,3	2,3	5,2	7,9

**RACCOURCISSEUR
ET CHAPE INTÉGRÉS !**

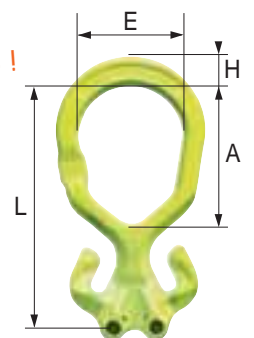

ACCESSOIRES

**LEVAGE
OPTIMISÉ,
Rapide
et facile !**

NOUVEAU
1 seul composant!

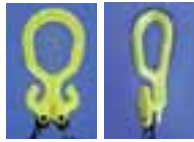

Assemblage rapide des élingues-chaîne !



CROCHET à Oeil à verrouillage automatique

In CE réf. BK

Eye safety hook « GrabiQ »

Coefficient de sécurité 1/4

CODE	-06-10	-08-10	-10-10	-13-10	-16-10	-18-10
C.M.U en kg	1 500	2 500	4 000	6 700	10 000	16 000
Ø chaîne en mm	6	7 - 8	10	13	16	18 - 20
L en mm	109	138	168	207	254	289
B en mm	29	37	45	55	62	68
E en mm	22	28	34	44	56	60
A x F en mm	12 x 10	14 x 11	16 x 13	20 x 16	26 x 20	30 x 22
G x H en mm	15 x 21	17 x 26	21 x 31	30 x 40	37 x 50	44 x 65
Poids (kg)	0,5	0,9	1,5	3,0	5,5	8,7

**VERROUILLAGE
AUTOMATIQUE !**

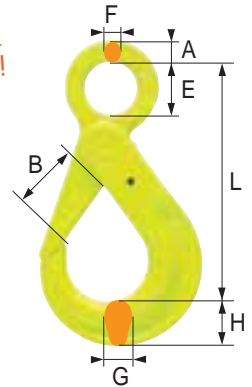

CROCHET à Oeil à verrouillage automatique / linguet à griffe

In CE réf. OBK

Eye safety hook with grip latch « GrabiQ »

Coefficient de sécurité 1/4

CODE	-06-10	-08-10	-10-10	-13-10	-16-10	-18-10
C.M.U en kg	1 500	2 500	4 000	6 700	10 000	16 000
Ø chaîne en mm	6	7 - 8	10	13	16	18 - 20
L en mm	103	139	170	206	251	293
B en mm	26	37	47	53	68	74
E en mm	22	28	34	44	56	60
A x F en mm	12 x 9	14 x 10	16 x 13	21 x 15	26 x 19	28 x 22
G x H en mm	15 x 17	20 x 22	22 x 29	29 x 38	29 x 45	44 x 56
Poids (kg)	0,4	0,8	1,3	2,6	4,4	7,3

**VERROUILLAGE
AUTOMATIQUE !**

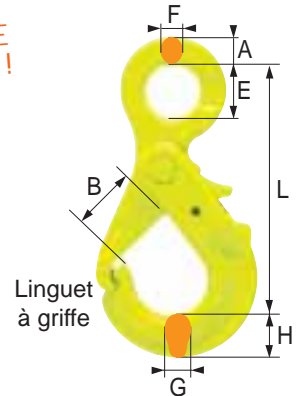

ACCESSOIRES

CROCHET à Chape à verrouillage automatique

In CE réf. BKG

Clevis safety hook « GrabiQ »

Coefficient de sécurité 1/4

CODE	-06-10	-08-10	-10-10	-13-10	-16-10	-20-10
C.M.U en kg	1 500	2 500	4 000	6 700	10 000	16 000
Ø chaîne en mm	6	8	10	13	16	20
L en mm	91	121	144	180	219	240
B en mm	29	37	45	55	62	68
G x H en mm	15 x 21	17 x 26	21 x 31	30 x 40	37 x 50	44 x 65
Poids en kg	0,5	0,9	1,5	2,3	5,5	9,6

**VERROUILLAGE
AUTOMATIQUE !**

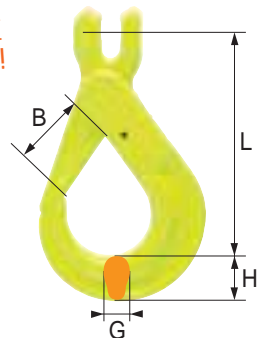

CROCHET à Emerillon à verrouillage automatique

In CE réf. BKL

Swivel safety hook « GrabiQ »

Coefficient de sécurité 1/4

CODE	-06-10	-08-10	-10-10	-13-10	-16-10	-20-10
C.M.U en kg	1 500	2 500	4 000	6 700	10 000	16 000
Ø chaîne en mm	6	7 - 8	10	13	16	18 - 20
L en mm	149	183	218	282	341	368
B en mm	29	37	45	55	62	68
E x C en mm	33 x 23	38 x 27	44 x 37	48 x 49	61 x 65	72 x 70
A en mm	11	12	15	19	25	31
G x H en mm	15 x 21	17 x 26	21 x 31	30 x 40	37 x 50	44 x 65
Poids en kg	0,7	1,2	2	4	7,2	11,4

**VERROUILLAGE
AUTOMATIQUE !**

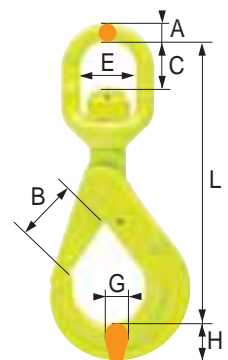

**LEVAGE
OPTIMISÉ,
Rapide
et facile !**

NOUVEAU
1 seul composant!

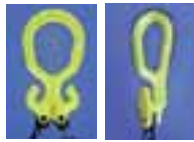

Assemblage rapide des élingues-chaîne !



GUNNEBO
LIFTING

PROCESS
GrabIQ™

CROCHET PARALLÈLE à Chape

IN CE réf. GG

Grab hook « GrabIQ »

Coefficient de sécurité 1/4

CODE	-08-10	-10-10	-13-10	-16-10	-20-10
C.M.U en kg	2 500	4 000	6 700	10 000	16 000
Ø chaîne (mm)	8	10	13	16	20
L en mm	57	83	97	124	147
B en mm	10,5	12	16	20	26
Poids en kg	0,4	0,9	1,8	3,1	7,0

GRADE
100

GUNNEBO
LIFTING
GrabIQ™

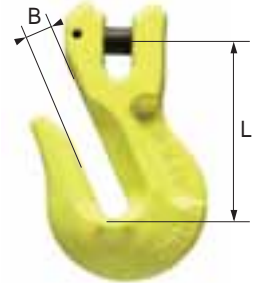

CROCHET de fonderie

IN CE réf. OKE

Foundry hook « GrabIQ »

Coefficient de sécurité 1/4

CODE	-08-10	-10-10	-13-10	-16-10
C.M.U en kg	2 500	4 000	6 700	10 000
Ø chaîne en mm	7 - 8	10	13	16
L en mm	124	151	184	218
B en mm	63	76	90	102
E en mm	28	34	44	56
F en mm	12	15	19	23
G x H en mm	21 x 26	26 x 30	33 x 39	40 x 46
Poids en kg	0,8	1,4	2,8	4,9

GRADE
100

GUNNEBO
LIFTING
GrabIQ™

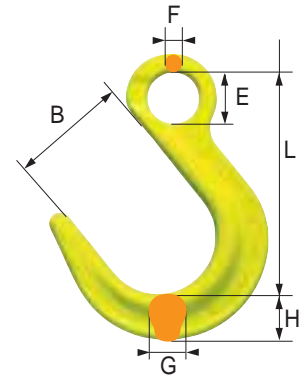

CROCHET pour container

IN CE réf. CH-3

Container hook « GrabIQ »

Coefficient de sécurité 1/4

C.M.U en kg	12 500
A en mm	25
B en mm	46
E en mm	70
G x H en mm	75 x 47
L en mm	187
Poids en kg	3,8

SPÉCIAL
CONTAINER !

GRADE
100

GUNNEBO
LIFTING
GrabIQ™

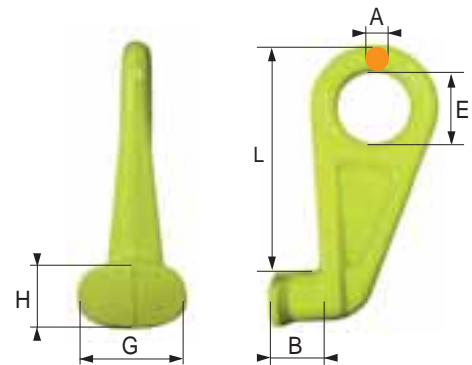

CROCHET pour sangle

IN CE réf. RH

Roundsling hook GrabIQ

Coefficient de sécurité 1/4

CODE	-1-10	-2-10	-3-10	-5-10
C.M.U (kg)	1000	2000	3000	5000
B (mm)	24	28	33	43
E (mm)	35	40	47	73
Epaisseur (mm)	17	17	24	27
L (mm)	84	96	117	155
H (mm)	19	22	30	36
M (mm)	8	10	12	16,5
Poids en kg	0,5	0,7	1,3	3,2

SPÉCIAL
SANGLES !

GRADE
100

GUNNEBO
LIFTING
GrabIQ™

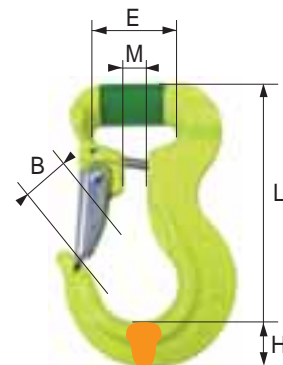

**LEVAGE
OPTIMISÉ,
Rapide
et facile !**

NOUVEAU
1 seul composant!



Assemblage rapide des élingues-chaîne !



GUNNEBO
LIFTING

PROCESS

GrabIQ™

MAILLON de jonction

IN CE réf. G

Coupling link « GrabIQ »

Coefficient de sécurité 1/4

CODE	-06-10	-08-10	-10-10	-13-10	-16-10	-20-10
C.M.U en kg	1 500	2 500	4 000	6 700	10 000	16 000
Ø chaîne (mm)	6	8	10	13	16	20
L en mm	45	56	68	89	106	125
E en mm	15	18	25	29	36	43
F en mm	8	9	12	15	19	26
C en mm	16	22	26	33	40	44
Poids en kg	0,1	0,2	0,3	0,7	1,4	2,2

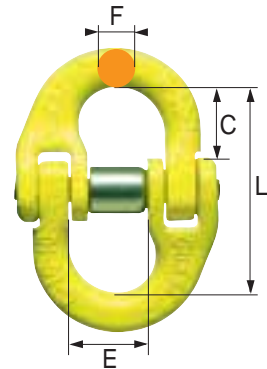

RACCOURCISSEUR universel « REPOSITIONNABLE »

IN CE réf. MIG

Midgrab « GrabIQ »

Coefficient de sécurité 1/4

RÉGLAGE INSTANTANÉ À N'IMPORTE
QUEL ENDROIT DE LA CHAÎNE !

CODE	-08-10	-10-10	-13-10
C.M.U en kg	2 500	4 000	6 700
Ø chaîne en mm	8	10	13
L en mm	95	125	150
X en mm	50	70	90
Y en mm	60	77	80
Poids en kg	0,7	1,1	2,6



Positionnable à
n'importe quel
endroit de la chaîne
pour réglages au
plus près de la
charge (et non plus
au crochet de l'engin
de levage)

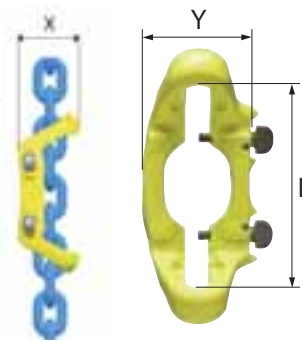

conçu pour prévenir tout dégagement accidentel de la chaîne !

EMERILLON Roulement à billes

IN CE réf. SKLI

Roller-bearing swivel

Coefficient de sécurité 1/4

CODE	-08-8	-10-8	-13-8	-16-8
C.M.U en kg	2000	3200	5400	8000
Ø chaîne en mm	7-8 mm	10	13	16
D en mm	48	59	75	90
L en mm	75	97	120	137



Norme EN 1677-2



roulement
à billes

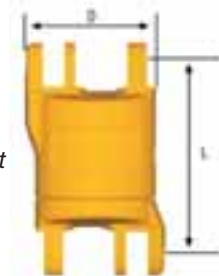

DEMI-MAILLE

IN CE réf. SKT

Halflink

Coefficient de sécurité 1/4

CODE	-08-8	-10-8	-13-8	-16-8
C.M.U en kg	2000	3200	5400	8000
Ø chaîne en mm	7-8 mm	10	13	16
D en mm	22	26	33	40
L en mm	9	12	15	19
H en mm	18	25	30	36



Norme EN 1677-2

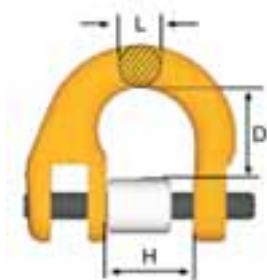

ACCESSOIRES

ANNEAU de TÊTE INOX pour élingue-chaîne INOX

In CE réf. 5050 et 5051

Stainless-steel master link

Acier Haute Résistance INOX AISI 316

Coefficient de sécurité 1/4

Norme DIN 5688



ANNEAU SIMPLE réf. 5050

CODE	AA	A	B	C	D	E	F	G
CMU verticale	850	1600	2600	3500	6300	8900	13200	14700
A en mm	10	13	16	18	23	27	32	36
B en mm	50	60	60	75	90	100	110	140
C en mm	80	110	110	135	160	180	200	260
S en mm	9	10	14	14	17	20	26	29
pois en kg	0,14	0,34	0,53	0,92	1,60	2,46	4,14	6,22

anneau simple réf.5050

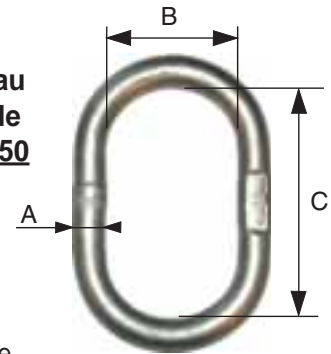

s = épaisseur du méplat



ANNEAU TRIPLE réf. 5051

CODE	A	B	C	D	E
CMU verticale	1300	3350	5250	8900	13200
A en mm	13	18	23	27	32
B en mm	60	75	90	100	110
C en mm	110	135	160	180	200
a en mm	10	16	20	23	27
b en mm	20	34	40	50	65
c en mm	44	70	85	115	140
s en mm	10	14	14	17	20
pois en kg	0,52	2,32	3,68	6,46	10,06



anneau triple réf.5051

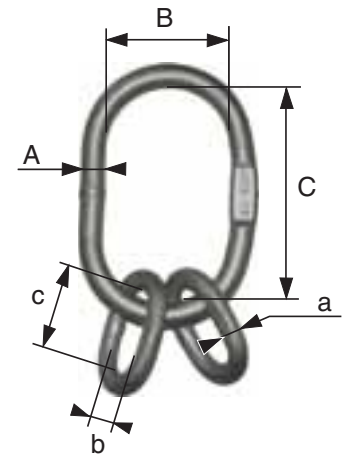

s = épaisseur du méplat

CROCHET à Oeil INOX

In CE réf. 5126

Stainless-steel eye hook

Acier INOX AISI 316

Coefficient de sécurité 1/4

CODE	A	B	C	D	E
CMU en kg	900	1600	2500	4250	6300
H en mm	84	112	133	172	213
D en mm	21	27	37	48	55
C (passage) en mm	22	32	39	51	66
pois en kg	0,25	0,7	1,35	2,6	4,8



Linguet de sécurité tôle

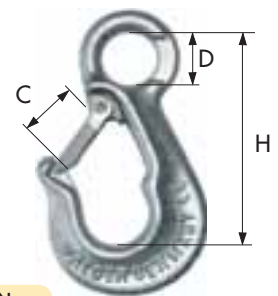

MAILLON d'assemblage INOX pour élingue-chaîne INOX

In CE réf. 5184

Stainless-steel connecting link

Acier INOX AISI 316

Coefficient de sécurité 1/4

CODE	AA	B	C	D	E
CMU (kg)	630	1250	2500	4250	6300
chaîne diam en mm	5	7	10	13	16
C en mm	34	51	70	86	105
B en mm	36	54	73	92	104
E en mm	13	17	25	29	37
pois en kg	0,06	0,14	0,37	0,76	1,4

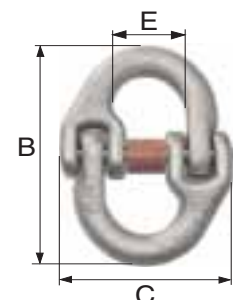

ACCESSOIRES

CROCHET RACCOURCISSEUR INOX pour élingue -chaîne INOX

IN CE réf. 5125

Stainless-steel shortener for chain-sling

CODE	A	B	C	D	E
CMU verticale (kg)	900	1600	2500	4250	6300
Ø chaîne (mm)	5/6	7/8	10	13	16
E (mm)	80	111	133	169	204
A (mm)	52	68	86	108	134
D (mm)	16	22	27	32	38
D1 (mm)	26	34	40	52	64
G (mm)	8	11	12	16	20
poids en kg	0,22	0,57	1,06	2,20	4,16

INOX AISI 316



GRADE 60

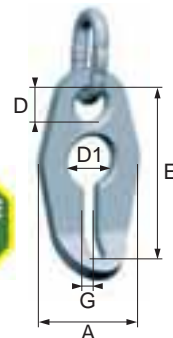

ANNEAU Ovale H.R. pour élingue -câble

IN CE réf. 5058 et 5059

Master link for wire-rope sling

Acier - Grade 80 - Coefficient de sécurité 1/5

Norme EN 1677-4 suivant EN 13414-1

ANNEAU SIMPLE réf. 5058

CODE (réf. 5058)	A	B	C	D	E	F	G
CMU verticale en kg	1000	2000	3200	4000	5000	6300	7000
A en mm	13	16	18	20	22	23	26
C en mm	115	130	140	180	180	200	200
B en mm	65	65	75	90	90	100	100
poids en kg	0,4	0,68	0,95	1,45	1,8	2,15	2,75

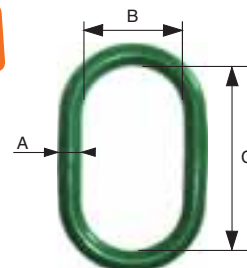

ANNEAU SIMPLE ref. 5058
Pour élingues-câble 1 et 2 brins

CODE (réf. 5058)	H	I	J	K	L	M	N
CMU en kg	8000	10000	12500	14000	17500	20000	30000
A en mm	28	32	36	36	40	45	51
C en mm	230	230	250	280	280	350	350
B en mm	115	115	125	150	150	180	180
poids en kg	3,7	4,3	6	7,55	9,35	14,6	18,7

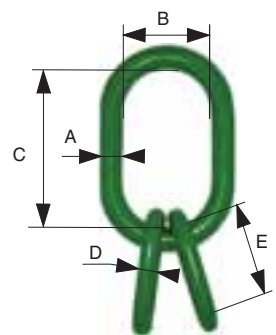

ANNEAU TRIPLE ref. 5059
Pour élingues-câble 3 et 4 brins

ANNEAU TRIPLE réf. 5059

CODE (réf. 5059)	A	B	C	CA	D	E	F	G	H	I
CMU verticale (kg)	2000	3200	4000	5000	6300	8000	10000	12500	15000	20000
A en mm	16	18	22	22	26	26	32	36	36	51
B en mm	65	75	90	90	100	100	115	130	140	180
C en mm	130	140	180	180	200	200	230	250	260	350
D en mm	13	16	16	18	18	20	22	26	26	40
E en mm	80	90	105	110	125	125	145	150	160	200
F en mm	45	50	55	60	65	70	80	90	95	110
poids en kg	1,3	1,6	2,9	3,3	4,5	4,9	7,8	11,1	11,7	32

ANNEAU triangulaire pour élingue -sangle

IN CE réf. 5070 et 5072

Triangle for webbing sling (male / female)

Acier allié traité ZINGUÉ

Pour élingues en sangle réf 4823 et 4824

Coefficient de sécurité 1/6

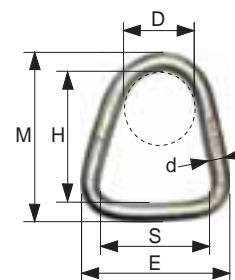
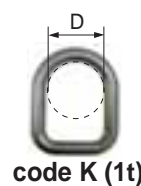

ANNEAU MÂLE ref. 5070

ANNEAU MÂLE réf. 5070 / ANNEAU FEMELLE réf. 5072

CODE	K	M	O	Q	R	T	U	W
CMU en kg	1000	2000	3000	4000	5000	6000	8000	10000
S (mm) largeur sangle	30	60	100	120	150	180	240	300
d en mm	12	16	20	23	26	28	32	35
D en mm	45	30	60	60	90	90	100	100
E x M en mm	70x84	100x112	146x160	179x176	222x232	262x236	344x264	400x320
F en mm	50	40	70	80	90	90	120	120
G en mm	100	146	205	218	300	284	332	385
H en mm	60	80	120	130	180	180	200	250
L x K en mm	80x124	115x178	160x245	200x264	240x352	284x340	370x396	424x455
P en mm	25	40	55	55	80	80	90	100
Poids 5070 (kg)	0,2	0,5	1,1	1,6	2,2	3	5,8	7,9
Poids 5072 (kg)	0,4	1	2	3,1	5	5,4	10,2	13,8

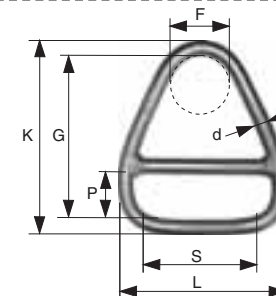

ANNEAU FEMELLE ref. 5072

ACCESSOIRES

CROCHET à Oeil Acier au carbone

IN CE réf. 5135

Carbon-steel eye-hook

Acier au carbone

Coefficient de sécurité 1/5

Finition : B et BB zingués autres modèles peints

Préconisé pour élingues-câble

codes B, BB
zingué



LINGUET DE SÉCURITÉ TÔLE

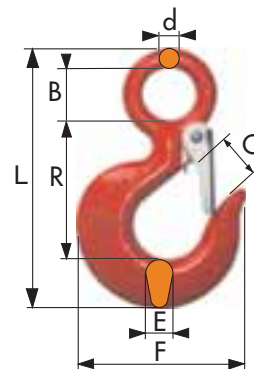

CODE	B	BB	C	D	E	F	H	J	L	M	O
CMU en kg	250	500	800	1000	1600	2000	3200	5000	7500	10000	15000
O (passage) (mm)	14	18	21,5	23	23	24	26,5	40	52	57	76
d en mm	7,5	10	10	12	13	16	19	24	28,5	32	40
B en mm	11,5	16,5	19	23	27	30	38	50	62	72	89
R en mm	50	63	80	93	103	117	145	185	230	255	318
E en mm	13	18	15	17,5	20,5	22	28,5	35	41	49	60
F en mm	53	71	73	82	93	105	125	168	192	221	279
L en mm	88	117	110	125	142	165	204	255	316	354	434
poids en kg	0,15	0,34	0,26	0,35	0,62	0,93	1,73	3,42	5,37	7,76	14,32

CROCHET à touret Acier forgé

IN CE réf. 5136

Forged swivel-hook

Acier forgé trempé

Coefficient de sécurité 1/5

CODE	A	B	C	D	E	F	H	I	J
CMU en kg	750	1000	1600	2000	3200	5000	7500	10000	15000
O en mm	24	25	27	29	36	43	56	61	81
A en mm	32	38	45	45	51	64	70	79	104
B en mm	21	33	38	38	42	58	65	63	96
E en mm	16	18	22	24	29	37	41	49	60
F en mm	73	80	91	102	123	160	192	212	263
L en mm	144	170	197	210	246	317	375	417	542
R en mm	116	136	155	165	191	245	289	311	424
d en mm	10	13	16	16	19	25	29	32	38
poids en kg	0,34	0,57	1,02	1,04	2,25	4,67	7,34	10,5	21,3

Crosby

LINGUET DE SÉCURITÉ TÔLE



NON-CONÇU POUR PIVOTER SOUS CHARGE !

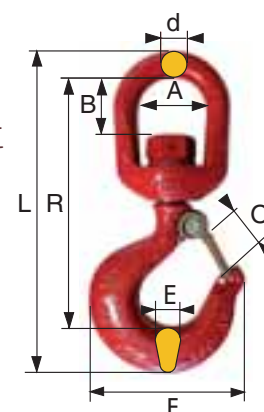

CROCHET coulissant pour élingue-câble

IN CE réf. 5105

Sliding choker hook for wire-rope

Coefficient de sécurité 1/5

Linguet de sécurité monté

CODE	ALS	BLS	CLS	DLS
CMU en kg	1250	2000	3000	5000
Ø câble mini-maxi mm	9-13	14-16	17-19	20-26
b en mm	70	80	103	133
d en mm	17	22	27	33
l en mm	128	147	174	210
m en mm avec LS	19	22	30	40
poids en kg	0,7	1	1,8	3,4

pour élingues-câble en brins coulissants réf 4720 & 4722

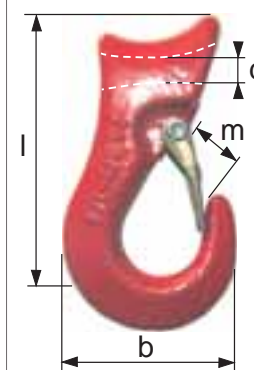

CROCHET à Oeil à linguet extra solide

IN CE réf. 5141

Safety eye hook with extra solid safety latch

Acier laqué vert

Coefficient de sécurité 1/4

GRADE 80

LINGUET DE SÉCURITÉ GALVANISÉ, EXTRA SOLIDE !

CODE	C	D	E	F	G	H	I	J
CMU en kg	500	1200	1500	2000	3150	5300	8000	10000
B en mm	25	27	28	32	34	50	54	60
d en mm	10	13	14	14	17	23	26	34
H en mm	130	147	160	169	195	255	299	329
m en mm	20	24	28	29	34	45	57	61
S en mm	20	24	25	28	30	38	39	45
T en mm	93	105	115	123	137	188	216	234
poids en kg	0,4	0,8	0,9	1,1	1,6	3,7	5,0	8,0

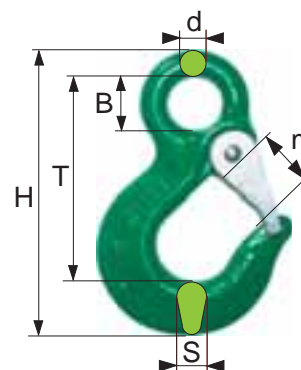

CROCHET pour sangle

IN CE réf. 5142

Joker hook for web sling

Laqué rouge / Coefficient de sécurité 1/4

CODE	A	B
CMU (kg)	1600	2000
Largeur sangle maxi (mm)	50	60
b1 x h (mm)	55 x 10	62 x 22
b2 (mm)	52	55
m (mm)	29	30
l (mm)	151	172
t (mm)	102	114
poids (kg)	1,3	1,9



LINGUET DE SÉCURITÉ GALVANISÉ, EXTRA SOLIDE !

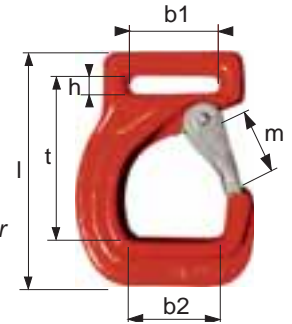

MODÈLE « JOKER » ACIER ALLIÉ HAUTE RÉSISTANCE

Coefficient de sécurité 1/4

CODE	G	H	J	K	L	M	N	P
Couleur	VIOLET	VERT	JAUNE	GRIS	ROUGE	MARRON	BLEU	ORANGE
C.M.U (kg)	1000	2000	3000	4000	5000	6000	8000	10000
A (mm)	78	91	113	133	133	133	188	188
B (mm)	123	148	175	223	223	223	302	302
D (mm)	41	55	55	70	70	70	105	105
T (mm)	31	40	50	59,5	59,5	59,5	80	80
Poids (kg)	0,7	1,2	2,2	4,5	4,5	4,5	6	6

Pour élingues rondes multibrins



Détail PAGE 43

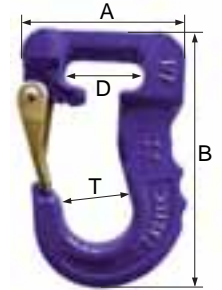

CROCHET à tige filetée

IN CE réf. 5156

Shank hook with latch

Acier allié 39.Ni.Cr.Mo

Coefficient de sécurité 1/5

CODE	A	B	C	D	E	F	G
CMU (kg)	1250	1600	2500	3200	5400	8000	11000
A x H (mm)	73 x 105	81 x 121	92 x 135	104 x 151	125 x 185	166 x 228	193 x 279
B (mm)	25	27	29	32	38	48	58
C (mm)	28	35	41	45	52	61	69
D (mm)	12	16	18	20	22	27	30
G (mm)	58,8	64,5	68,5	77,5	96,5	121	152
poids (kg)	0,25	0,35	0,52	0,8	1,48	2,9	6,3

couleur non-contractuelle

AVEC LINGUET DE SÉCURITÉ !

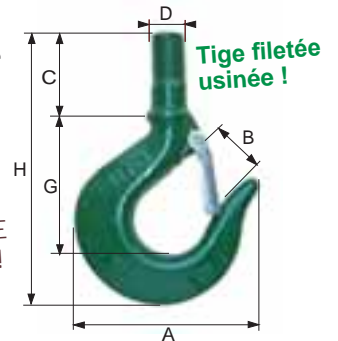

CROCHET de remorquage

IN réf. 5102

Grab hook for towing

Acier galvanisé

CODE	A	B	C
Charge de rupture (kg)	2000	2500	3500
b en mm	18	20	18
d en mm	9	7	8
l en mm	91	105	91
m en mm	10	14	13
s en mm	12	14	12
t en mm	66	77	65
poids en kg	0,13	0,21	0,15

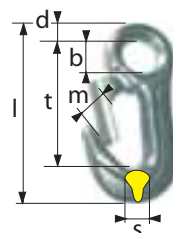

Code A : 2000 Kg

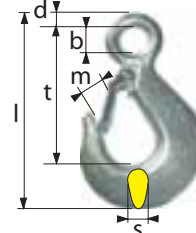

Code B : 2500 Kg

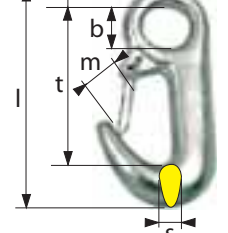

Code C : 3500 Kg

NE PAS UTILISER POUR LE LEVAGE

CROCHET de puisatier

CE réf. 5102

Snap hook (forged carbon steel)

Acier forgé au carbone : trempé et revenu - Coefficient de sécurité 1/4

CODE	G	H
Dim. (pouces/mm)	7/16' (11,11 mm)	7/16' (14,29 mm)
CMU (kg)	340	450
A (mm)	6,35	8,65
B (mm)	19,1	28,4
C (mm)	19,1	20,6
D (mm)	11,2	14,2
E x L (mm)	57 x 100	68,5 x 120
F (mm)	19,1	22,4
R (mm)	82,5	97,5
poids en kg	0,11	0,22

Crosby

LINGUET DE SÉCURITÉ EN ACIER EMBOUTI !
RESSORTS, ÉCROUS ET BOULONS EN ACIER INOXYDABLE !

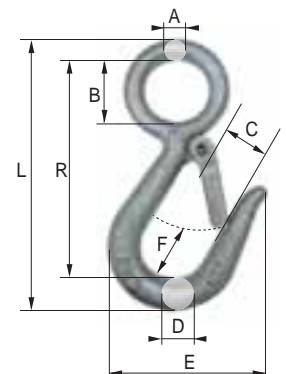

ACCESSOIRES

CROCHET « Choker » SPÉCIAL DÉBARDAGE !

↔ réf. 5103

Choker hook for forestry

Acier allié Haute Résistance

CODE	F	G	H	J
Force de traction (kg)	3250	2000	3150	5300
Ø chaîne (mm)	6	7-8	10	13
A x C (mm)	6,6	9	12,5	16,5
B (mm)	8	9,8	12,9	16
F (mm)	43	58	84	94
P (mm)	7,4	9	13	16
G x H (mm)	15,3x20	17x25	22x33	24x40
pois (kg)	0,22	0,48	0,89	1,5

Pour ÉLINGUE-CHAÎNE DE DÉBARDAGE réf. 4360

Détail PAGE 33

GRADE 80

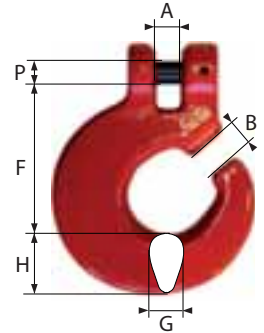

CODE	A
Ø câble mini/max	11,5 / 14,5 mm
A x B (mm)	94 x 50
C (mm)	38
D (mm)	31
E (mm)	17-20
F (mm)	15
G (mm)	36
Poids	0,34 kg

Pour ÉLINGUE-CÂBLE DE DÉBARDAGE réf. 4718

Détail PAGE 41

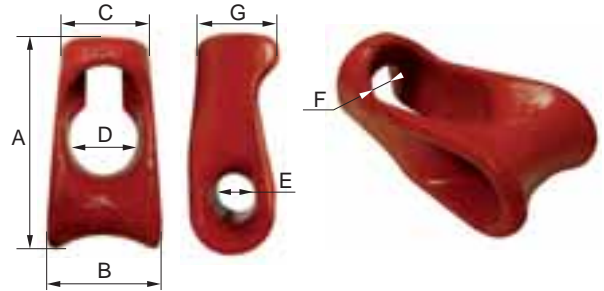

CROCHET de couplage « Choker » SPÉCIAL DÉBARDAGE !

↔ réf. 5103

Choker sliding hook for forestry

CODE	V7	V8	V10
Force de traction (kg)	4500	6000	8500
Ø chaîne (mm)	7	8	10
B (mm)	36	36	36
D (mm)	9	10	12,5
L (mm)	87,5	87	85,5
S (mm)	16,5	16,5	16,5
pois (kg)	0,78	0,78	0,78

Crochet couissant à chape



Pour câble de treuil.

Grâce au passage du crochet (fente) : accrochage et retrait rapide du câble !



CROCHET couissant étrangleur SPÉCIAL DÉBARDAGE !

↔ réf. 5106

Sliding shoe for forestry

Permet le raccourcissement de la chaîne. Evite toute déformation du maillon grâce à sa forme optimale

CODE	B	C *
Force de traction (kg)	6000	8500
Ø chaîne (mm)	7-8	10
D (mm)	34	42
W (mm)	20	36
L (mm)	145	208
pois (kg)	0,61	1,38



Utilisable des 2 côtés sans réduction de la force de traction !

⚠ * Réf.5106C, Ø 10mm uniquement compatible avec chaîne NFE-26012 Classe 80 réf. 2020DN80 page 17

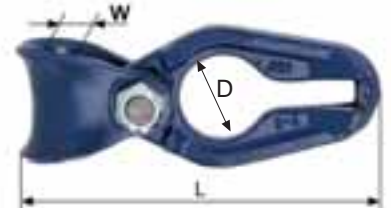

AIGUILLE pour élingue-chaîne de débardage SPÉCIAL DÉBARDAGE !

↔ réf. 5106

Slip through pin for forestry

CODE	-6AIG	AIG
Ø chaîne (mm)	5-6	7-10
D (mm)	7	9,5
L (mm)	250	220
pois (kg)	0,10	0,18

AIGUILLE pour ÉLINGUE-CHAÎNE DE DÉBARDAGE réf. 4360

Elingue PAGE 33

Permet le passage de la chaîne sous les grumes ; L'accrochage se fait à la longueur voulue !



ATTACHE DE CÂBLE (VERROU À COIN) SPÉCIAL DÉBARDAGE !

↔ réf. 5073

Rope end cap for forestry

Réduction de la force de traction admissible pour la chaîne 8 mm (300 daN) et la chaîne 10 mm (4500 daN)

CODE	G	GA *
Ø chaîne (mm)	8-12	12
L (mm)	165	220
pois (kg)	1,1	1,4

code GA Modèle avec anneau *

* Jusqu'à épuisement du stock

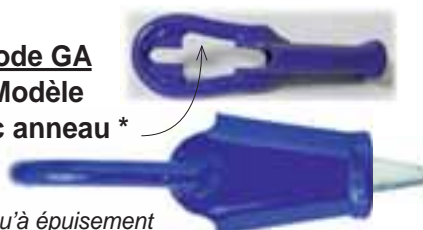

CROCHET « Pipe Line »

IN CE réf. 5104

Pipe-line hook

CODE	A
CMU en kg à la pointe	2000
CMU en kg à la base	7500
B en mm	35
C en mm	30
D en mm	57
L x E en mm	246 x 148
R en mm	167
T en mm	74
pois en kg	2,65

Acier allié, trempé et revenu
Coefficient de sécurité 1/5 (à 50 mm de la pointe)

Pour la manutention de longues formes cylindriques,

par exemple : des tuyaux, pipe lines...

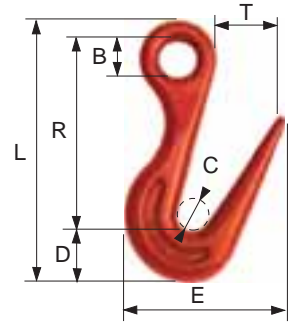

CROCHET Lève-fût

IN CE réf. 5107

Barrel hook

Coefficient de sécurité 1/5

CODE	A
CMU en kg	800
b en mm	40
d en mm	17
l en mm	115
m en mm	40
t en mm	86
pois en kg la paire	1,5

pour élingue-chaîne
« lève-fût »
réf.4370

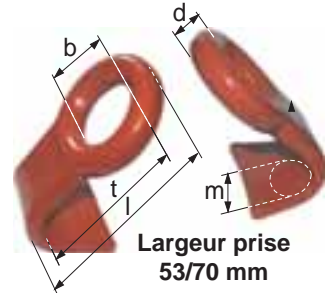

CROCHET pour Bobine et Touret

IN CE réf. 5108

Cable reel & drum lug

Coefficient de sécurité 1/5

Système permettant aux crochets de rester en position de levage à vide.

MANUTENTION RAPIDE !

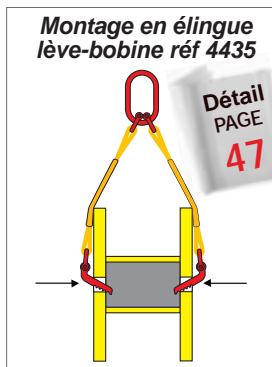
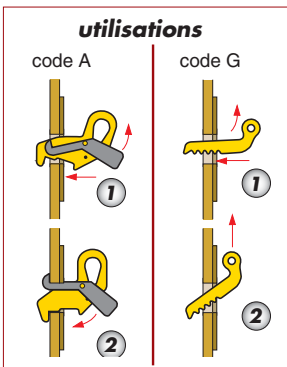

CODE	A
CMU (kg) la paire	5000
H (mm)	277
E (mm)	85
L (mm)	277
M (mm)	50
O (mm)	82
pois (kg) la paire	11

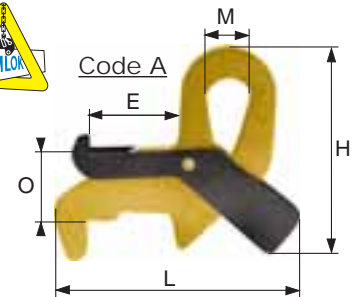
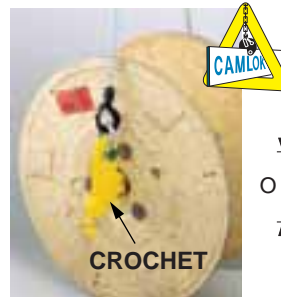

CODE	G
CMU (kg) la paire	6000
L (mm)	300
M (mm)	27
pois (kg) la paire	3,5

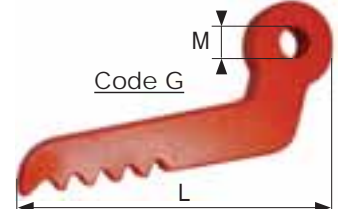

CROCHET « MK » pour Container équipé de coins ISO

IN CE réf. 5109

Container lifting lugs

Acier allié Haute Résistance - Coefficient de sécurité 1/5



code A2A
prise du container par le haut

Code A2A : pour le levage par palonnier avec 4 élingues verticales

CODE	A2A
CMU sur 4 crochets (T)	56
angle de tête MAXI élingue	vertical
D en mm	45
E en mm	37
pois en kg des 4 crochets	28



ENSEMBLE DE 4 CROCHETS

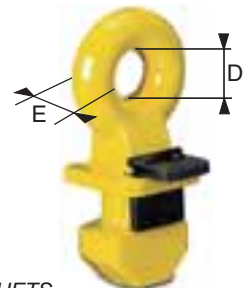

Code A5A : pour le levage par palonnier avec 2 x 2 élingues à 2 brins (angle maxi suivant tableau)



code A5A
prise du container par le bas

CODE	A5A
CMU sur 4 crochets (T)	40 32
angle de tête MAXI élingue (degrés)	36° 50°
E x S en mm	40 x 38
D en mm	45
pois en kg des 4 crochets	18



ENSEMBLE DE 4 CROCHETS

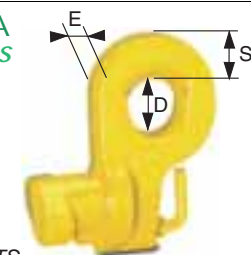

ACCESSOIRES

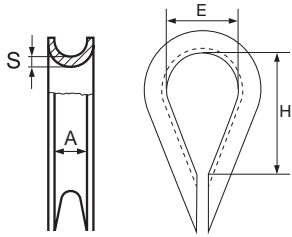

PETITE OUVERTURE
Acier galvanisé
Réf. **5080**



GRANDE OUVERTURE
Acier galvanisé
Réf. **5082**



INOX
AISI 316
Réf. **5087**

Réf. 5080 - Cosse coeur petite ouverture

CODE	0	AA	A	B	C	D	E	F	G	H	I	J	K	L	M	N	O	P
Ø câble (mm)	2,5	3,5	4	5	6	8	10	12	14	16	18	20	22	24	26	28	30	32
A (mm)	3	4	4	5	6	8	10	12	14	16	18	20	22	24	26	28	30	32
H (mm)	21,5	26,5	16	22	26	34	42	51	57	60	67	76	83	88	102	110	115	140
E (mm)	10	12	11	16	19	24	32	38	40	42	45	51	54	64	68	73	79	93
Poids (kg)	0,001	0,002	0,004	0,008	0,014	0,028	0,048	0,08	0,1	0,15	0,22	0,25	0,32	0,46	0,66	0,77	0,8	1,3

Réf. 5082 - Cosse coeur grande ouverture Acier demi-rond creux renforcé à partir du Ø16mm

CODE	C	D	E	F	G	H	I	J	K	L	M	N	O	P	Q	R	S	T
Ø câble (mm)	6	8	10	12	14	16	18	20	22	24	26	28	30	32	35	40	45	50
A (mm)	10	12	15	17	20	22	25	27	29	31	35	38	40	42	43	49	52	54
H (mm)	38	45	56	68	78	87	92	98	105	110	115	120	127	134	150	180	200	223
E (mm)	27	32	39	43	49	55	58	62	66	70	73	77	81	85	98	120	135	150
Poids (kg)	0,027	0,044	0,066	0,105	0,2	0,245	0,26	0,415	0,45	0,53	0,55	1,05	1,1	1,15	1,35	2,15	2,95	4,3

Réf. 5087 - Cosse coeur INOX

CODE	AA	A	B	C	D	F	G	H	I	J	K	L	N
Ø câble (mm)	2	3	4	5	6	8	10	12	14	16	18	20	22
E x H (mm)	7 x 10	9 x 15	11 x 18	14 x 20	15 x 23	18 x 29	24 x 37	29 x 50	33 x 54	37 x 64	40 x 70	45 x 75	48 x 78
S (mm)	0,7	1	1	1,2	1,2	1,5	1,5	1,5	2	2	2,5	2,5	2,5
Poids (kg)	0,003	0,006	0,008	0,01	0,01	0,02	0,03	0,04	0,04	0,08	0,12	0,15	0,18

Réf. 5085 - Cosse coeur Nylon

CODE	A	B	D	E	G	I	J	K	L
Ø câble (mm)	3	4	6	7	9	12	13	16	18
E x H (mm)	6 x 9	9 x 13	12 x 18	14 x 21	20 x 29	24 x 42	26 x 45	30 x 49	36 x 53
Poids (kg)	0,001	0,001	0,002	0,003	0,005	0,009	0,013	0,017	0,027



NYLON
Réf. **5085**

COSSE pleine DIN 3091



Fonte malléable
Brute ou usinée



Codes
A à C
sans
évidement

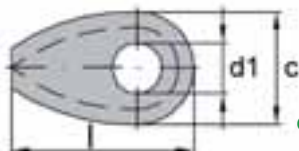

Codes
D à L
avec
évidement



Norme DIN 3091



Modèle sans évidement
(codes A à C)

CODE	A	B	C	D	E	F	G	H	I	J	K	L
pour Ø câble mm	8	10	12	14	16	18	20	22	24	26	28	32
a en mm	9	11	13	16	18	20	22	24	26	29	31	35
b en mm	15	17,5	20	23,5	26	28,5	31	33,5	36	39,5	42	47
d1 brute mm	14	18	21	25	28	31	35	38	41	44	47	53
d1 usinée maxi mm	20	25	30	35	40	45	50	55	60	65	70	80
c en mm	40	50	60	70	80	90	100	110	120	130	140	160
l en mm	66	82	98	114	130	145	161	177	193	209	224	256
poids en kg	0,2	0,3	0,5	0,7	0,8	1,1	1,4	1,8	2,3	3	3,7	5,3



Modèle avec évidement
(codes D à L)

COSSE serre-câble



CODE	A	B	C	D
diam câble en mm	6	10	12	16
a en mm	6	12,2	15,2	19
c mm	21,7	30,8	42	51,5
d maxi mm	6	10	12	16
l x b en mm	67 x 25,7	100 x 37	152 x 47,6	186 x 60,6
s en mm	5,4	8,1	11,3	14,2
poids en kg	0,12	0,37	0,74	1,71

Acier Estampé
Galvanisé

Constituée de
2 demi-coquilles pour
le montage rapide et
occasionnel de boucles
à l'extrémité d'un câble

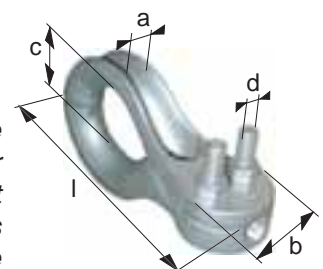

MANCHON à matricer inox, aluminium, cuivre

Q réf. 5194, 5195 et 5196

Ferrules

Réf 5194 : Inox
 Réf 5195 : Aluminium
 Réf 5196 : Cuivre rouge recuit (couple électrolytique faible)

Pour matricage par presse à frapper ou hydraulique

Le diamètre après sertissage est égale à 2 fois le N° du manchon

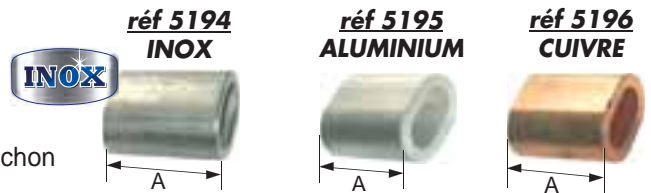

CODE réf 5194 inox	A	B	C		E		G		I	J		L		N
CODE réf 5195 aluminium	A	B	C	D	E	F	G	H	I	J	K	L	M	N
CODE réf 5196 cuivre	A	B	C	D	E	F	G	H	I	J	K	L	M	N
diam câble âme-textile MAXI *	1	1,5	2	2,5	3	3,5	4	4,5	5	6	7	8	9	10
A en mm (tolérance selon NFEN 13411-3)	5	6	7	9	11	13	14	16	18	21	25	28	32	35
Poids pour 100 pièces en kg	0,01	0,02	0,02	0,05	0,084	0,13	0,18	0,26	0,36	0,59	0,95	1,37	1,98	2,64

CODE réf 5194 inox		P		Q	R	S								
CODE réf 5195 aluminium	O	P	PA	Q	R	S	T	U	V	W	X	Y	Z	
CODE réf 5196 cuivre	O	P	Q	R	S	T	U							
diam câble âme-textile MAXI*	11	12	13	14	16	18	20	22	24	26	28	30	32	
A en mm (tolérance selon NFEN 13411-3)	39	42	46	49	56	63	70	77	84	91	98	105	112	
Poids pour 100 pièces en kg	3,58	4,58	5,97	7,35	11,1	15,9	21,7	29,2	37,6	48,1	60,3	73,9	89,7	

* Ame textile, si âme métallique utiliser le manchon immédiatement supérieur

Exemple : pour un câble Ø 3 âme-métallique, prendre 1 manchon pour câble Ø 3,5

MANCHON « Choker »

Q réf. 5199

Choker ferrules

Utilisé comme manchon d'arrêt pour élingues de débardage (exploitation forestière).

Interdit pour des applications de levage de charges ou de personnes.

CODE	A	B	C
Ø câble (mm)	11,5	13	14,5
Longueur (mm)	35	35	35
Ø extérieur (en mm)	31,8	31,8	31,8
Ø intérieur (en mm)	12,3	14	15,7
Ø serti (mm)	27,5	27,5	27,5
Poids (kg)	0,15	0,15	0,15



Forme permettant le montage facile dans le crochet Choker !
 réf. 5103A



PINCE à manchonner

Q réf. 5198

Hand swager

Pour câble acier à âme métallique

Interdit pour des applications de levage de charges ou de personnes.

CODE	A1	B1
Longueur hors-tout en mm	430	650
largeur hors-tout en mm	122	143
pour câble Ø mini/maxi (en mm)	2 à 3,5	2 à 5
pour manchon Ø (en mm)	2 à 3,5	2 à 5
Poids en kg	1,3	2,9



Coupe du câble

Manchonnage



PINCE coupe-câble

Q réf. 6006

Wire-rope cutter

Coupe en triangle assurant un cisaillement facile et parfait, sans déformer ni écraser les fils !

lames et boulons en acier trempé, poignées en alliage d'aluminium forgé

CODE	A	B	C	D
longueur en mm	190	325	500	630
poids en kg	0,27	0,70	1,5	2,3

DIAMÈTRES MAXIMUM DE COUPE EN MM :

	A	B	C	D
câble acier tendre	7	9	12	16
câble acier dur 160 kg/mm ²	5	7	8	14
câble acier très dur 210 kg/mm ²	3	5	5	6
câble acier inox 190 kg/mm ²	4	6	6	7
câble électriques (âme en acier)	7	9	12	16
barre de cuivre ou d'aluminium	5	9	10	14
barre de fer 60 kg/mm ²	4	7	8	10
fil d'acier de ressort, trempés	2,5	4	4	5

code A



codes B et C



code D



poignées en aluminium au titanium

SERRE-CÂBLE à étrier DIN 741

Q réf. 5270

Wire-rope clip - DIN 741

Ensemble zingué

L'utilisation de serre-câbles réduit la charge de rupture du câble de 15 à 20%
La distance entre serre-câbles doit être égale à 6 à 8 fois le diamètre du câble
Serrage : se référer à la norme boulonnerie 6.8

Norme DIN 741

! Ne pas utiliser les serre-câbles sur câbles plastifiés ! Faire obligatoirement des tests de l'ensemble avant mise en service !

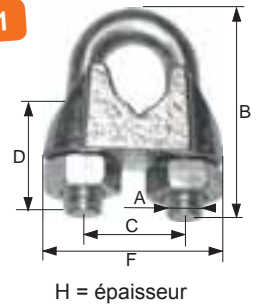

NOMBRE DE SERRE-CÂBLES À UTILISER :

diamètre câble	câble âme textile	câble âme métall.
5 à 12 mm	3 serre-câbles	4 serre-câbles
12,5 à 20 mm	4 serre-câbles	5 serre-câbles
22 à 25 mm	5 serre-câbles	6 serre-câbles
25 à 35 mm	6 serre-câbles	7 serre-câbles
35 à 50 mm	7 serre-câbles	8 serre-câbles

position correcte des serre-câbles
étriers sur brin mort, semelles sur brin tirant



CODE	0G	AG	BG	CG	DG	EG	EG13	FG	GG	HG	JG	KG	LBG	MG	NG	OG	PG
câble Ø mm	3	5	6	8	10	11	12-13	14	16	19	22	26	30	34	40	45	50
A en mm	4	5	5	6	8	8	10	10	12	12	14	14	16	16	18	18	18
B x F mm	20x21	24x23	28x26	34x30	42x30	44x36	55x42	57x44	63x50	75x50	85x61	95x65	110x74	120x80	140x88	165x112	170x121
C en mm	9	11	13	16	19	20	24	25	29	32	37	41	48	52	58	70	70
D en mm	12	13	15	19	22	22	30	30	33	38	44	45	50	55	60	65	67
H en mm	10	11	12	14	18	19	23	23	26	29	33	35	37	42	45	49	51
poids (kg)	0,014	0,015	0,021	0,041	0,068	0,072	0,13	0,135	0,21	0,28	0,4	0,44	0,66	0,85	1,04	1,48	1,95

SERRE-CÂBLE à étrier EN 13411-5

Q réf. 5272

Wire-rope clip - EN 13411-5

Série LOURDE

Acier zingué
Semelle fonte

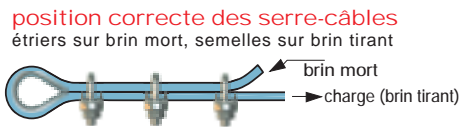

Norme EN 13411-5

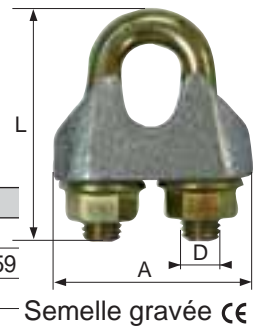

CODE	A	B	C	D	E	EE	F	G	H	I	J	K	L
câble Ø mm	5	6,5	8	10	12	14	16	19	22	26	30	34	40
A x L en mm	25x25	30x32	39x41	40x46	50x50	59x66	64x76	68x83	74x96	84x111	95x127	105x141	117x159
D en mm	5	6	8	8	10	12	14	14	16	20	20	22	24
Poids en kg	0,02	0,04	0,82	0,92	0,25	0,3	0,43	0,49	0,68	1,17	1,4	2,13	2,68

SERRE-CÂBLE à étrier « Estampé à chaud »

Q réf. 5274

Wire-rope clip « Drop-forged »

Semelle et étrier ACIER

Semelle embossée CE



CODE	A	B	C	D	E	F	G	H	I	K	L	M	N	P	R	S	T	V
câble Ø mm	3-4	5	6	8	10	11	12	14	16	18	20	22	24	28	32	38	45	50
A en mm	21	25	30	33	38	40	45	46	53	59	60	64	70	80	92	95	115	115
D en mm	M4	M5	M6	M6	M8	M8	M10	M10	M10	M12	M12	M12	M12	M14	M16	M16	M16	M16
L en mm	20	24	34	34	44	45	55	55	63	78	78	81	86	110	115	130	158	158
Poids en kg	0,01	0,02	0,03	0,04	0,07	0,08	0,12	0,14	0,18	0,26	0,29	0,30	0,38	0,56	0,91	1,03	1,45	1,45

SERRE-CÂBLE à étrier INOX

Q réf. 5285

Stainless-steel wire-rope clip

Acier INOX AISI 316

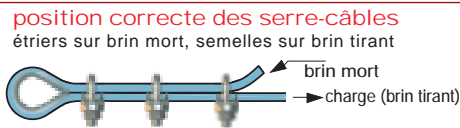

INOX
AISI 316

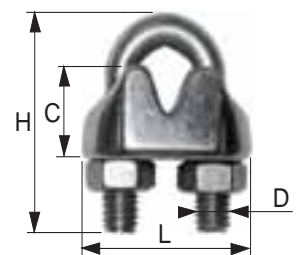

CODE	A	B	BA	C	D	E	F	G	H	I	J	K	L	M	N
diam câble mm	2	3-4	5	6	8	10	12	14	16	18	20	22	25	28	32
C en mm	10	8	9	11	12	14	16	18	20	21	22	23	24	30	37
D en mm	3	4	5	6	6	8	10	10	10	12	12	12	12	14	16
H en mm	18	22	24	33	35	43	54	54	65	80	80	85	85	105	110
L en mm	18	22	24	30	33	37	45	46	53	55	58	64	69	80	92
largueur semelle mm	10	14	16	18	20	22	25	27	30	31,5	33	34	39	42	46
Poids en kg	0,01	0,01	0,02	0,03	0,04	0,07	0,12	0,15	0,2	0,24	0,27	0,31	0,36	0,60	0,90

SERRE-CÂBLE plat 1 et 2 boulons - Zingué

Q réf. 5280 et 5281

Simplex & duplex wire-rope clip

2 BOULONS - réf. 5280

CODE	A	B	C	D	E	G	H
diam câble en mm	2	3	4	5	6	8	10
E en mm	20,5	20,5	25	27	33	42	46
M x H en mm	7,5 x 5	10 x 6,5	12 x 7,5	14 x 8,5	17 x 10	22 x 14	25 x 16
L2 en mm	38	38	47	51	63	76	88
Poids en kg	0,01	0,015	0,025	0,035	0,050	0,1	0,18

Acier zingué

réf 5280
2 boulons



1 BOULON - réf. 5281

CODE	A	B	C	D	E	F	G
diam câble en mm	2	3	4	5	6	8	10
E en mm	20,5	20,5	25	27	33	42	46
M x H en mm	7,5 x 5	10 x 6,5	12 x 7,5	14 x 8,5	17 x 10	22 x 14	25 x 16
L1 diam en mm	17,5	17,5	22	24	30	36	42
Poids en kg	0,002	0,002	0,004	0,004	0,005	0,05	0,09

Acier zingué

réf 5281
1 boulon



SERRE-CÂBLE plat 1 et 2 boulons - INOX

Q réf. 5286 et 5287

Stainless-steel simplex & duplex wire-rope clip

Acier INOX AISI 316

2 BOULONS - réf. 5287

CODE	A	B	C	D	E	F	G
diam câble en mm	2	3	4	5	6	8	10
M x H en mm	7,5 x 5	10 x 6,5	12 x 7,5	14 x 8,5	17 x 10	22 x 14	25 x 16
L2 en mm	38	38	47	51	63	76	88
Poids en kg	0,01	0,03	0,03	0,03	0,05	0,1	0,18



réf 5287
2 boulons

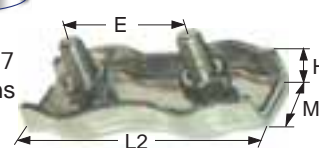

1 BOULON - réf. 5286

CODE	A	B	C	D	E	F	G
diam câble en mm	2	3	4	5	6	8	10
M x H en mm	7,5 x 5	10 x 6,5	12 x 7,5	14 x 8,5	17 x 10	22 x 14	25 x 16
L1 en mm	17,5	17,5	22	24	30	36	42
Poids en kg	0,01	0,02	0,03	0,03	0,04	0,05	0,09



réf 5286
1 boulon



SERRE-CÂBLE coquille Galvanisé

Q réf. 5290

Solid galvanized sika clip

Acier galvanisé estampé

Constitué de 2 demi-coquilles striées

CODE	A	B	C	D	E
diam câble en mm	6	9	12	16	20
l x b en mm	33 x 27	36 x 32	47 x 40	55 x 47	63 x 54
D en mm	6	8	10	12	14
h1 en mm	18	24	30	35	46
h2 en mm	34	46	56	67	89
poids en kg	0,08	0,14	0,29	0,44	0,79

Livré avec
vis 8-8
et écrous

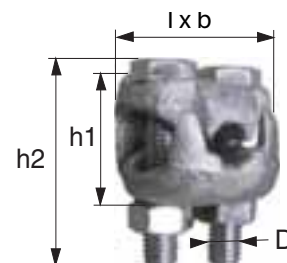

SERRE-CÂBLE à tension automatique « Maxtensor »

Q réf. 4040

Automatic joiner & tensioner for wire-rope

Utilisations : projecteurs, sonorisations, décoration, panneaux, tuyaux, faisceaux, tableaux, ventilateurs, capots, placoplâtres, signalisations, etc...

Matière : - carcasse en alliage de zinc
- rouleau de blocage en alliage très résistant
- ressort en acier inox

Non démontable mais réutilisable

pince de tension
réf. 4040P

Détail
PAGE
40



À utiliser uniquement
avec le câble spécial
«maxtensor» Ø 3 mm

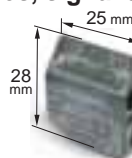

code **MX1**

1 passage pour
faire 1 arrêt

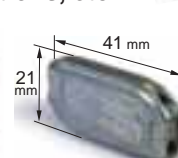

code **MX2**

2 passages pour
faire 1 boucle

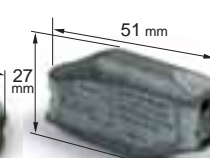

code **MX2-4**

2 passages
Câble Ø 2,7 à
4,4mm



code **MX2-ind**

Débrayable
2 passages pour
faire 1 boucle

CODE	DÉBRAYABLE			
	MX1	MX2	MX2-4	MX2-ind
nombre de passage de câble	1	2	2	2
diam câble en mm	3	3	2,7 à 4,4	1,5 à 2,5
poids en kg	0,024	0,032	0,032	0,032

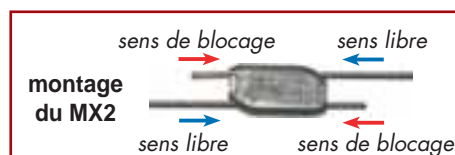

ACCESSOIRES

ÉTRIER Zingué

Q réf. 5271

Threaded stirrup

CODE	BG100	CG100	DG100	EG100	FG100	GG100
D Ø tube (mm)	14	18	22	27	34	43
E x F en mm	M6 x 20	M6 x 20	M6 x 25	M6 x 25	M6 x 25	M6 x 25
L en mm	39	41	48	52	60	68
Poids en kg	0,02	0,022	0,024	0,027	0,03	0,033
CODE	HG100	IG100	JG100	KG	LG	MG
D Ø tube (mm)	49	61	77	89	102	115
E x F en mm	M8 x 30	M8 x 30	M8 x 30	M8 x 30	M8 x 35	M8 x 35
L en mm	80	92	108	118	134	150
Poids en kg	0,072	0,082	0,095	0,104	0,117	0,127

Série Légère
ACIER ZINGUÉ

2 écrous
+ 2 rondelles

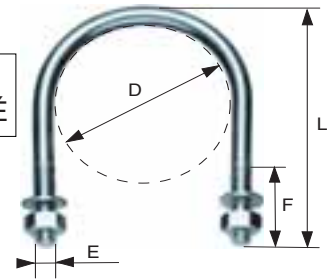

Lot de 100 pièces : codes BG100 à JG100
Lot de 10 pièces : codes KG à MG

TENDEUR INOX

Q réf. 5291, 5292 et 5293

Stainless-steel turnbuckle

3 modèles en acier INOX AISI 316

INOX AISI 316



réf 5291
2 crochets



réf 5292
2 yeux



réf 5293
1 crochet + 1 oeil

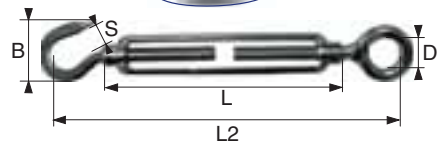

CODE	A	B	BA	C	D	E	F
diam tige en mm	5	6	8	10	12	16	20
L en mm	70	90	120	150	200	250	300
L2 mini / maxi en mm	110 - 170	140 - 220	180 - 280	230 - 360	280 - 460	370 - 590	420 - 650
B en mm	19	22	28	35	40	56	62
D en mm	8	10	14	16	18	26	30
S en mm	9	10	11	12	14	16	18
capacité de charge * statique indicative (kg)	140 *	225 *	410 *	650 *	930 *	1770 *	2700 *
poids en kg	0,04	0,08	0,16	0,25	0,56	1,1	1,9

* Uniquement pour Modèle «2 yeux» réf. 5292

RIDOIR INOX à 2 chapes

Q réf. 5294

Stainless-steel turnbuckle with 2 welded forks

Acier INOX AISI 316

INOX

2 chapes
soudées inox



CODE	A	B	C	D	E	F	G	H
Ø tige filetée (mm)	5	6	8	10	12	14	16	20
A x C en mm	11 x 19	11 x 20	11 x 21	13 x 24	12 x 40	13 x 40	15 x 40	21 x 56
D en mm	6	6	6	8	12	12	14	15
L mini / maxi en mm	125 / 175	135 / 200	145 / 210	180 / 250	210 / 300	260 / 410	290 / 460	350 / 520
rupture indicative (kg)	510	720	1080	1320	1800	2700	3900	5400
poids en kg	0,06	0,08	0,16	0,27	0,38	0,68	1,03	2,22

RIDOIR INOX à 1 chape + 1 embout à sertir

Q réf. 5296

Stainless-steel turnbuckle with fork and terminal

Pour
système INOX
d'architecture

Détail
PAGE
48

INOX
AISI 316

E = Ø perçage



CODE	A	B	C	D	E	F	G	H
diam. tige filetée (mm)	5	6	8	10	12	14	16	20
pour câble Ø (mm)	2,5	3	4	5	6	7	8	10
E = Ø perçage (mm)	2,7	3,2	4,2	5,2	6,2	7,2	8,2	10,5
A en mm	7	6	8	10	12	14	16	18
D en mm	5	5	7	8	10	12	14	14
L mini / maxi en mm	155 / 215	185 / 230	210 / 275	235 / 325	320 / 435	360 / 515	415 / 575	480 / 600
rupture indicative (kg)	510	720	1080	1320	1800	2700	3900	5400
poids en kg	0,05	0,08	0,13	0,23	0,48	0,62	1,12	2,20

EMBOUT INOX à sertir

Stainless-steel fork terminal / swage stud / eye terminal

Q réf. 5171

Détail
PAGE
48

INOX AISI 316

Pour système INOX d'architecture

Embout à chape (codes AC...)

CODE	ACB	ACC	ACD	ACE	ACF	ACG	ACH	ACI
pour câble diam mm	3	4	5	6	7	8	10	12
L en mm	72	86	98	122	126	153	170	210
poids en kg	0,03	0,05	0,07	0,13	0,15	0,23	0,33	0,52

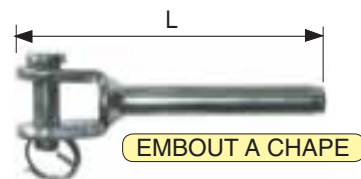

Embout à tige filetée (codes AF...)

CODE	AFA	AFB	AFD	AFE	AFF	AFG	AFH	AFI
pour câble diam mm	2,5	3	4	5	6	7	8	10
filetage en mm iso M	M5	M6	M8	M10	M12	M14	M16	M20
B en mm	40	46	56	63	80	88	98	122
L en mm	45	52	62	66	84	91	96	108
poids en kg	0,014	0,03	0,04	0,08	0,13	0,22	0,22	0,4

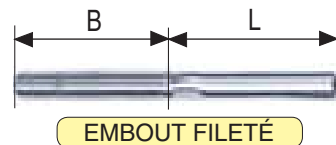

Embout à oeil (codes AO...)

CODE	AOB	AOC	AOD	AOE	AOF	AOG	AOH	AOI
pour câble diam mm	3	4	5	6	7	8	10	12
L en mm	62	73	90	120	120	140	165	190
D en mm	6,5	8,5	10	12	13	14	16	18
poids en kg	0,015	0,03	0,05	0,09	0,11	0,16	0,32	0,46

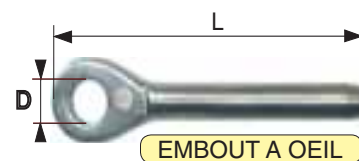

PITON À OEIL INOX avec écrou et rondelle

Stainless-steel eye-bolt with nut and washer

Q réf. 5027

INOX AISI 316

CODE	A	B	C	D	E	F	G	H
Filetage	M6	M6	M6	M8	M8	M8	M10	M12
A (mm)	12	12	12	14	14	14	16	18
B (mm)	22	22	22	27	27	27	31	36
C (mm)	4	6	8	6	8	10	10	12
L (mm)	40	60	80	60	80	100	100	120
Poids (kg)	0,02	0,03	0,03	0,05	0,06	0,06	0,1	0,16

écrou et
rondelle
INOX

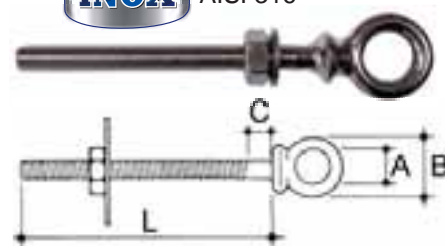

OEIL FILETÉ INOX

Stainless-steel eye

Q réf. 5297

CODE	B	C	EO	F
diam. (mm)	6	8	10	12
CMU (kg)	225	410	650	930
A (mm)	10	11	13	15,8
B (mm)	19	22	25,5	32
C (mm)	55	55	60	66
E (mm)	60	60	63	70
L (mm)	79	82	88,5	102
Poids (kg)	0,015	0,03	0,06	0,13

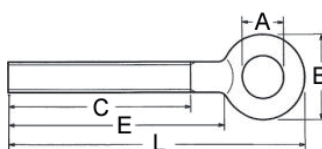

INOX AISI 304



PITON / QUEUE DE COCHON

Pigtail bolts

Q réf. 5269

À TIGE FILETÉE	CODE	A	AA	B	C	D
Acier zingué, pas à droite	D en mm	8	10	12	16	20
	A en mm	110	110	170	220	270
	Poids en kg	0,06	0,115	0,2	0,48	0,9

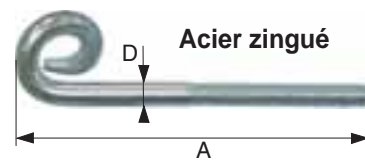

À PLATINE	CODE	E	F	G	H	I	J
Acier forgé	D en mm	8	10	12	14	16	20
	A en mm	70	90	110	130	145	180
	B en mm	40	50	60	70	80	100
	C en mm	16	20	24	28	32	40
	épaisseur plat. mm	4	5	6	7	8	10
	Poids en kg	0,053	0,099	0,158	0,265	0,39	0,785

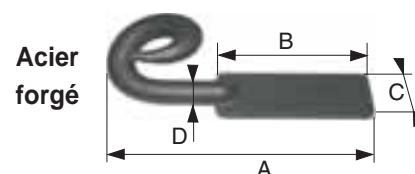

À SOUDER	CODE	K	L	LA	M	N
Acier forgé	D en mm	8	12	14	16	20
	A en mm	70	100	110	120	150
	Poids en kg	0,048	0,158	0,265	0,335	0,7



ACCESSOIRES

Acier estampé et galvanisé à chaud

Coefficient de sécurité 1/5

Chapes des réf. 5309 et 5309/8 du Ø 6,5 à 16 mm : AXES BOULONNÉS

Chapes des réf. 5309 et 5309/8 du Ø 19 à 70 mm : AXES GOUPILLÉS

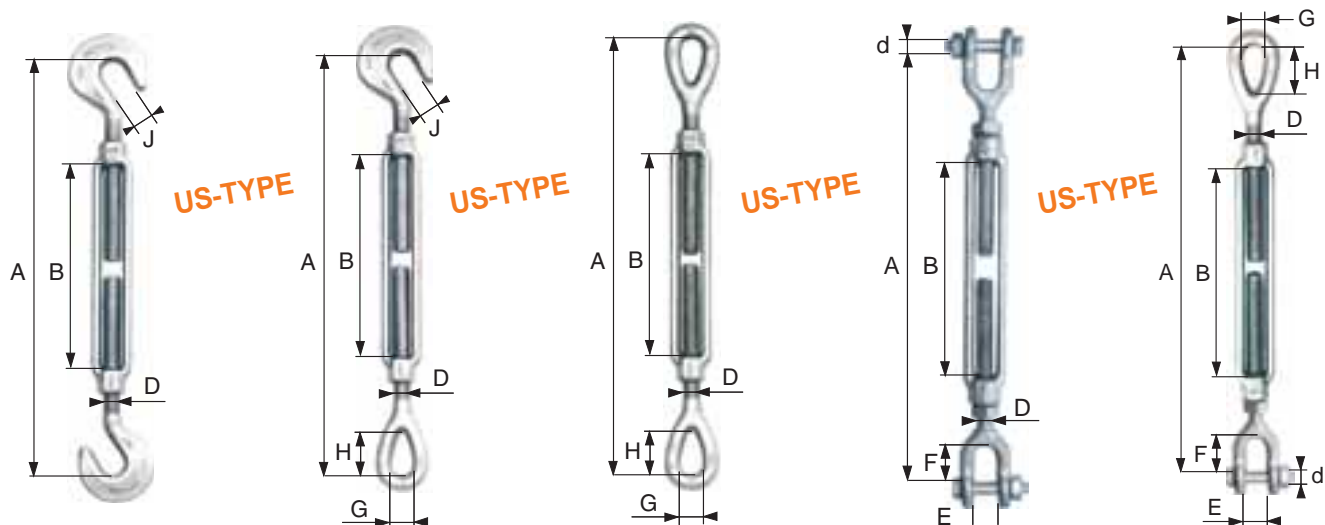

réf 5307
2 crochets

réf 5307/8
1 crochet 1 œil

réf 5308
2 yeux ovales

réf 5309
2 chapes

réf 5309/8
1 chape 1 œil

CODE	A	B	C	D	E	F	G	H	I	J	K	L	M	N	O
CMU kg (5307, 5307/8)	180	320	450	680	680	680	1020	1020	1020	1360	1360	1360	1360	1810	1810
CMU (5308,5309,5309/8)	230	360	540	1000	1000	1000	1590	1590	1590	2360	2360	2360	2360	3270	3270
D en mm (calibre)	6,5	8	9,5	12,7	12,7	12,7	15,9	15,9	15,9	19	19	19	19	22,2	22,2
D en pouces	1/4'	5/16'	3/8'	1/2'	1/2'	1/2'	5/8'	5/8'	5/8'	3/4'	3/4'	3/4'	3/4'	7/8'	7/8'
B en mm (course)	102	114	152	152	228	304	152	228	304	152	228	304	457	304	457
B en pouces	4'	4,5'	6'	6'	9'	12'	6'	9'	12'	6'	9'	12'	18'	12'	18'
A moyen fermé en mm	210	243	274	294	374	444	322	402	472	346	426	496	656	532	692
d en mm	6	6	8	10	10	10	13	13	13	16	16	16	16	19	19
J en mm	11	13	12	15	15	15	20	20	20	23	23	23	23	26	26
H en mm	20	24	28	36	36	36	44	44	44	54	54	54	54	60	60
G en mm	9	11	13	18	18	18	22	22	22	25	25	25	25	31	31
F en mm	16	22	22	27	27	27	33	33	33	38	38	38	38	44	44
E en mm	10	12	12	16	16	16	19	19	19	23	23	23	23	28	28
pois en kg (réf 5309)	0,16	0,24	0,45	0,76	0,93	1,1	1,25	1,49	1,73	2,03	2,37	2,7	3,36	4,04	4,91

CODE	P	Q	R	S	T	U	V	W	X	Y	Z	ZA	ZB	ZC	ZD
CMU kg (5307, 5307/8)	2270	2270	2270	2270											
CMU (5308,5309,5309/8)	4540	4540	4540	4540	6890	6890	6890	9710	9710	9710	12700	12700	16780	27220	34000
D en mm (calibre)	25,4	25,4	25,4	25,4	31,7	31,7	31,7	38,1	38,1	38,1	44,5	44,5	50,8	63,5	70
D en pouces	1'	1'	1'	1'	1'1/4	1'1/4	1'1/4	1'1/2	1'1/2	1'1/2	1'3/4	1'3/4	2'	2'1/2	2'3/4
B en mm (course)	152	304	457	610	304	457	610	304	457	610	457	610	610	610	610
B en pouces	6'	12'	18'	24'	12'	18'	24'	12'	18'	24'	18'	24'	24'	24'	24'
A moyen fermé en mm	524	572	732	981	660	760	958	720	860	992	880	1000	1080	1160	1562
d en mm	22	22	22	22	29	29	29	35	35	35	44	44	51	63	70
J en mm	31,5	29	29	31,5	-	-	-	-	-	-	-	-	-	-	-
H en mm	76	76	76	76	90	90	90	104	104	104	117	117	143	165	-
G en mm	36,5	36	36	36,5	46	46	46	54	54	54	59	59	67	79	-
F en mm	52	52	52	52	71	71	71	71	71	71	86	86	95	113	106
E en mm	30	30	30	30	44	44	44	52	52	52	60	60	64	73	89
pois en kg (réf 5309)	4,62	5,61	6,81	8,2	9,8	11,6	13,6	15,4	18,02	19,3	23,6	26,8	45	81	91

Acier galvanisé (sauf réf 5312 = acier noir) Cages et extrémités estampées.

Coefficient de sécurité 1/4, sauf codes avec # coef 1/3

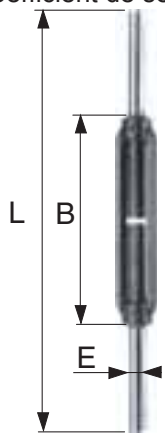

réf 5312
2 tiges à souder

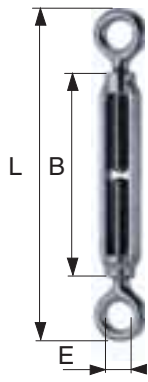

réf 5321
2 yeux ronds

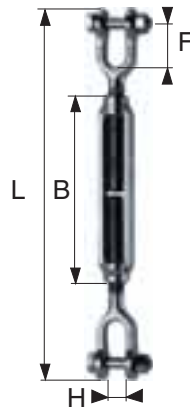

réf 5322
2 chapes

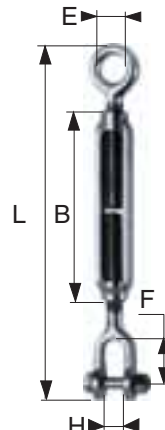

réf 5325
1 oeil rond, 1 chape

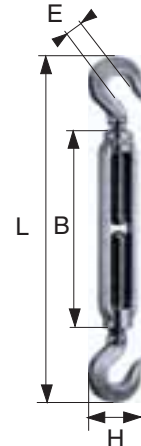

réf 5326
2 crochets

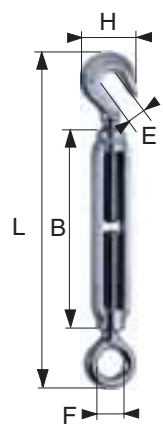

réf 5327
1 croc, 1 oeil rond

Calibre	M5	M6	M8	M10	M12	M14	M16	M18	M20	M22	M24	M27	M30	M33	M36	M39
B en mm	80	110	105	125	140	170	190	205	220	240	260	270	280	290	300	300
5312	Code 0	A	B	C	D	E	F	G	H	I	J	K	L	M	N	O#
CMU kg *	115	160	300	470	690	940	1290	1660	2130	2630	3060	4000	4860	6040	6500	7900
L mm **	160-223	180-243	210-292	250-347	280-386	340-470	380-525	410-564	440-604	480-659	520-712	560-754	560-764	600-797	600-808	600-800
E mm	4,3	5,1	7	8,8	10,6	12,5	14,5	16,1	18	20	21,8	24,8	27,5	30,0	32,0	35,0
Poids kg	0,05	0,06	0,12	0,21	0,35	0,58	0,84	1,1	1,53	2,28	2,56	4,33	5,8	5,7	6,98	8,45

5321	Code 0	AA	A	B	C	D	E	F	G	H	I	J	K	L	M#	N#
CMU kg *	115	160	300	470	690	940	1290	1660	2130	2630	3060	4000	4860	6040	6500	7900
L mm **	118-175	130-193	158-240	192-289	226-332	256-386	290-435	358-512	358-522	400-579	436-628	474-668	498-694	516-732	532-740	544-743
E mm	8	10	11	14	17	18	23	28	28	34	36	38	40	41	43	45
Poids kg	0,05	0,06	0,11	0,19	0,33	0,52	0,79	1,26	1,53	2,22	2,74	4,77	5,25	5,88	7,22	8,85

Calibre	M5	M6	M8	M10	M12	M14	M16	M18	M20	M22	M24	M27	M30	M33	M36	M39
B en mm	80	110	105	125	140	170	190	205	220	240	260	270	280	290	300	300
5322	Code :	AA	A	B	C	D	E	F	G	H	I	J	K	L#	M#	N#
CMU kg *	-	230	300	470	690	940	1290	1660	2130	2630	3060	4000	4860	4000	4800	5600
L mm **	-	190-264	192-274	234-331	274-380	342-472	372-517	406-560	406-570	466-645	486-678	510-704	566-762	612-832	664-890	670-934
F mm	-	20	25	30	38	44	44	50	50	56	56	62	70	78	85	90
H mm	-	10	10	12	16	20	20	24	24	28	28	32	36	40	45	45
Poids kg	-	0,09	0,18	0,31	0,55	0,97	1,14	1,8	2,07	3,14	3,44	5,55	7,31	8,94	12,98	16,01

5325	Code :	A	B	C	D	E	F	G	H	I	J	K	L (Ø35)	M (Ø40)	Ø	
CMU kg *	-	-	300	470	690	940	1290	1660	2130	2630	3060	4000	4500	5300	7500	-
L mm **	-	-	175-257	215-310	250-356	299-429	331-476	382-536	382-546	433-612	461-653	492-686	590-826	687-955	788-1111	-
E mm	-	-	11	14	17	18	23	28	28	34	36	38	CEIL OVALE			
F mm	-	-	25	30	38	44	44	50	50	56	56	62	76	80	98	-
H mm	-	-	10	12	16	20	20	24	24	28	28	32	35	38	46	-
Poids kg	-	-	0,14	0,25	0,36	0,75	0,97	1,53	1,80	2,67	3,09	4,95	8	12,15	19,1	-

Calibre	M5	M6	M8	M10	M12	M14	M16	M18	M20	M22	M24	M27	M30	M33	M36	M39
B en mm	80	110	105	125	140	170	190	205	220	240	260	270	280	290	300	300
5326	Code 0	AA	A	B	C	D	E	F	G	H	I	J#	K#	L#	M#	N#
CMU kg *	25	45	95	140	300	420	570	700	900	1100	1300	1870	2240	2850	3530	4150
L mm **	124-187	134-197	181-262	211-303	262-368	312-442	354-499	388-542	424-588	466-645	504-696	515-655	514-659	527-672	583-743	600-776
E mm	6	8	10	12,5	17,5	21	24	27	30	34	36	29	29	29	30	30
H mm	17	22	30	36	56	66	77	85	95	106	114	97	115	115	110	-
Poids kg	0,05	0,06	0,12	0,21	0,48	0,78	1,2	1,52	2,15	2,82	4,16	3,87	4,25	6,01	7,81	9,4

5327	Code 0	AA	A	B	C	D	E	F	G	H	I	J#	K#	L#	M#	N#
CMU kg *	25	45	95	140	300	420	570	700	900	1100	1300	1870	2240	2850	3530	4150
L mm **	121-181	132-195	170-251	204-296	244-350	284-414	322-475	373-517	391-555	433-612	470-662	515-655	514-659	527-672	583-743	600-776
E mm	6	8	10	12,5	17,5	21	24	27	30	34	36	29	29	29	30	30
F mm	8	10	11	14	17	18	23	28	28	34	36	38	38	39	48	48
H mm	17	22	30	36	56	66	77	85	95	106	114	123	115	115	110	-
Poids kg	0,05	0,06	0,12	0,2	0,4	0,66	1	1,39	1,84	2,52	3,45	4,99	4,15	5,88	7,53	9,38

* CMU pour tendeurs de traction

** Longueur mini - maxi

Coefficient de sécurité 1/3

ACCESSOIRES

TENDEUR PARALLÈLE

↔ réf. 5295

Rope tensioning clip

Pour la tension des câbles acier, électriques ou autres.

Le ressort de rappel ramène les mâchoires en position fermée

CODE	A	B	C	D	E
diam câble en mm	1-4	3-8	5-10	8-16	12-26
force traction maxi kg	500	1000	1700	3000	3500
c en mm	15	21	24	25	31
d x w en mm	19x19	20x20	18x18	30x39	29x38
h fermé / ouvert en mm	47 / 51	76 / 82	80 / 88	83 / 97	107 / 130
l en mm	124	169	195	245	265
pois en kg	0,25	0,85	1,1	1,8	3,5

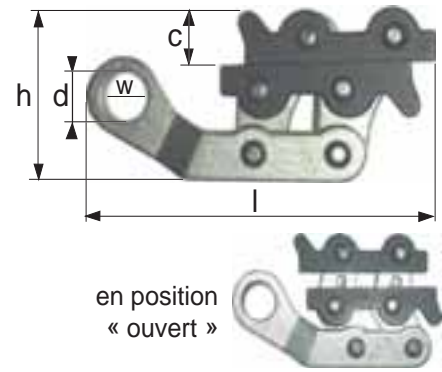

TIRE-CÂBLE « rapide »

↔ réf. 5340

Wire-rope gripping clamp

A utiliser pour des opérations de traction.

MISE EN OEUVRE RAPIDE !

CODE	B	C	D
Capacité (kg)	750	1500	3000
Diamètre câble (mm)	8 - 10	12 - 14	16 - 20
a en mm	34	42	48
b en mm	16	19	20
c en mm	10,5	15,5	18
pois en kg	0,9	2	4,8

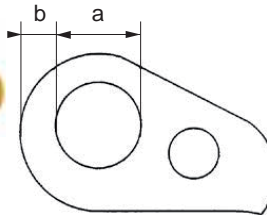

NE PAS UTILISER POUR LE LEVAGE
TRACTION UNIQUEMENT !



TIRE-CÂBLE

↔ réf. 5334 à 5337

Cable grip

Pour le tirage des câbles acier, électriques, téléphoniques, aériens, souterrains ...

réf 5334 : tire-câble « manchon »

CONSTITUÉ DE CÂBLE EN ACIER GALVANISÉ !

CODE	B	D	G	H
câble Ø mini-maxi (mm)	10 - 20	20 - 30	30 - 40	40 - 50
L en mm	1200	1200	1300	1400
rupture en kg	1818	2272	3500	4200
pois en kg	0,3	0,6	0,82	1,1

réf 5334 type manchon

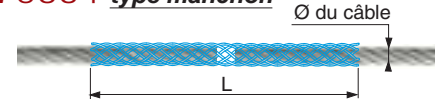

réf 5335 : tire-câble « fermé simple boucle »

CODE	B	D	G	H	K	L	M	N	O
câble Ø mini-maxi (mm)	10-20	20-30	30-40	40-50	50-65	65-80	80-95	95-110	110-125
L en mm	750	900	900	950	1000	1000	1100	1100	1200
rupture en kg	1860	1990	2900	4250	4250	5700	5700	5700	5700
pois en kg	0,17	0,25	0,35	0,6	0,65	0,8	0,9	1,3	1,3

réf 5335 fermé / simple-boucle

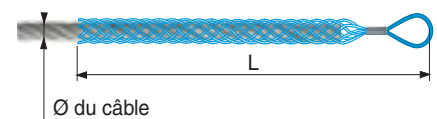

réf 5336 : tire-câble « ouvert double boucle »

CODE	B	D	G	H	K	L	M	N	O
câble Ø mini-maxi (mm)	10-20	20-30	30-40	40-50	50-65	65-80	80-95	95-110	110-125
L en mm	750	900	900	950	1000	1000	1100	1100	1200
rupture en kg	1860	1990	2900	4250	4250	5700	5700	5700	5700
pois en kg	0,25	0,27	0,41	0,6	0,7	0,82	0,9	1,4	1,4

réf 5336 ouvert / double-boucle

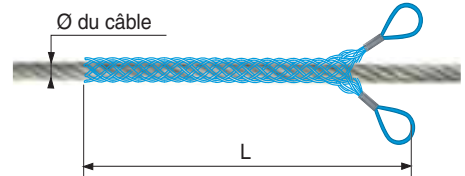

réf 5337 : tire-câble « double boucle à lacet »

CODE	B	D	G	H	K	L	M
câble Ø mini-maxi (mm)	10-20	20-30	30-40	40-50	50-65	65-80	80-95
L en mm	750	900	900	950	1000	1000	1100
rupture en kg	1860	1990	2900	4250	4250	5700	5700
pois en kg	0,2	0,25	0,37	0,63	0,87	0,91	0,95

réf 5337 double-boucle à lacet

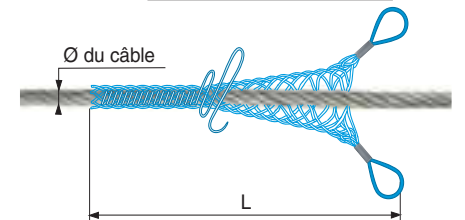

BOÎTE À COIN Acier

Q réf. 5074

Cast-steel wedge socket

Corps en acier coulé

La résistance à la rupture de ces boîtes à coin est supérieure à la rupture du câble acier prévu

- Bloque le brin mort du câble contre le coin, en évitant que le coin ne se perde ou saute !
- Évite de devoir utiliser une longueur supplémentaire de câble et s'installe facilement !
- Empêche toute rupture éventuelle du brin mort due à la fatigue !
- Le brin mort qui est bloqué par la base du clip ne subit aucune déformation !

MONTAGE RAPIDE !
GRANDE SÉCURITÉ
GRÂCE À SON AXE DÉPORTÉ !

Crosby

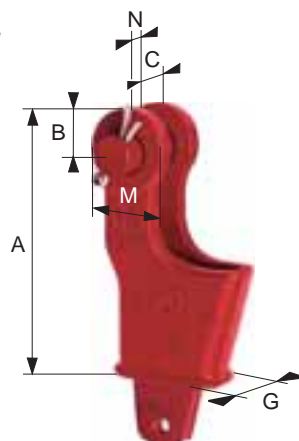

CODE	A	B	C	D	E	F	G	H
diam câble en mm	9-10	11-13	14-16	18-19	20-22	24-26	28	30-32
A en mm	145	175	210	251	286	325	365	415
B en mm	22,4	26,9	31	35,6	42,4	51	57	59,5
C en mm	20,6	25,4	31,8	38,1	44,5	51	57	66,5
diam. axe en mm	20,6	25,4	30,2	35,1	41,4	51,0	57	63,5
G en mm	35,1	41,1	53,8	62	68,5	74,7	84	90,5
M en mm	39,6	49,3	57,2	66,8	79,5	95,5	108	114
N en mm	11,2	12,7	14,2	16,8	19,1	22,4	25,4	26,9
poids en kg	1,44	2,79	4,4	6,58	9,75	13,9	20,5	29,4

BOÎTE À COIN à angle déporté - DIN 43148 / EN 13411-6

CE réf. 5075

Open wedge socket (offset angle)

Permet de fixer un câble acier sur un point fixe

En FONTE

Norme DIN 43148
codes A à F

Norme EN 13411-6
codes G à I

Le serre-câble doit être monté à une distance A comprise entre 50% et 75% de la hauteur du coin

Ligature souple

Serre-câble selon la norme EN 13411-5

Serre-câble selon la norme EN 13411-5

MÉTHODE 1

MÉTHODE 2

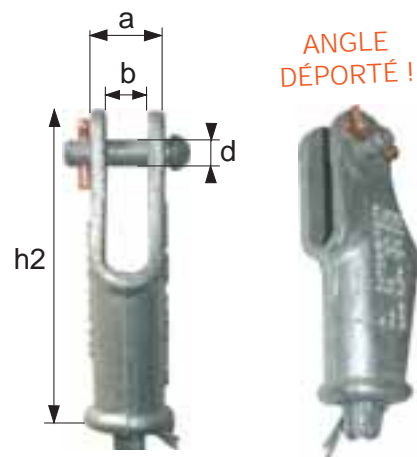

ACCESSOIRES

CODE	norme DIN 43148					
	A	B	C	D	E	F
diam câble en mm	6-7	8	9-12	10-12	12-14	12-15
CMU en tonnes	0,5	0,5	0,5	1	1	2,5
a en mm	26	26	26	31	31	40
b en mm	14	14	14	17	17	20
h2 en mm	150	150	150	163	163	220
d en mm	14	14	14	17	17	20
poids en kg	0,75	0,69	0,65	0,82	0,78	2,56

CODE	norme EN 13411-6		
	G	H	I
diam câble en mm	16-17	22-25	26-30
CMU en tonnes	5,5	10	12
a en mm	52	66	91
b en mm	24	30	37
h2 en mm	273	370	486
d en mm	25	33,5	48,5
poids en kg	6,3	12,9	27

BOÎTE À COIN droite - DIN 15315

Q réf. 5076

Open wedge socket - DIN 15315

Permet de fixer un câble acier sur un point fixe
Présentation galvanisée

Norme DIN 15315

CODE	A	B	C	D	E	F	G	H	I	J	K
Ø câble (mm)	4-5	5-6,5	6-8	9-11	12-14	15-17	18-20	22-25	26-30	31-35	36-40
b en mm	12	10	14	17	22	25	27	33	40	44	50
e en mm	14	16	20	26	32	36	40	40	55	60	70
h2 en mm	110	100	150	190	230	260	300	285	335	390	460
d en mm	10	10	12	16	18	22	25	40	50	55	60
s en mm	3	4,5	4	6	8	10	12	12	14	27	29
poids en kg	0,17	0,21	0,5	1,04	2,07	3,66	5,35	6,22	10,1	23,6	33,2





Acier estampé, zingué - Coefficient de sécurité 1/5

CODE	A	B	C	D	E	F	G
CMU en kg	350	600	1000	1750	2500	3300	4000
d en mm	10	12	16	19	20	22	25
A en mm	23	32	37	45	50	53	58
B en mm	25	29	35	37	42	47	54
C en mm	25	32	36	39	45	50	57
E en mm	10	12	15	18	20	22	25
H en mm	90	126	140	162	183	200	222
L en mm	110	152	170	196	220	240	270
Poids en kg	0,25	0,47	0,7	0,96	1,4	2	2,93

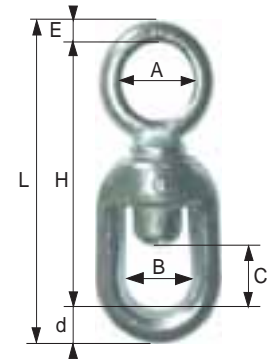

EMERILLON à chape Haute Résistance



Acier forgé Haute Résistance

Coefficient de sécurité 1/5



NON-CONÇU POUR PIVOTER SOUS CHARGE !



CODE	A	B	C	D	E	F	G	H	J	K
CMU en kg	390	570	1020	1600	2400	3300	4500	5700	8200	20500
diam D en mm	6	8	10	13	16	19	22	25	32	38
B en mm	17	21	24	33	40	44	52	59	68	98
C en mm	19	25	32	38	44	51	57	64	79	102
K en mm	12	13	16	19	24	29	30	44	52	73
N en mm	22	22	27	33	38	44	52	71	71	113
P en mm	6	8	10	13	16	19	22	29	35	57
R en mm	67	75	92	114	135	154	178	217	248	374
poids en kg	0,1	0,15	0,3	0,61	1,12	1,76	2,66	4,46	7,14	24,8

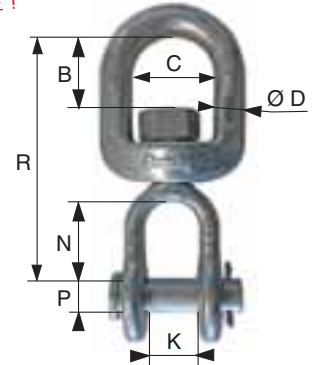

EMERILLON INOX



Acier INOX AISI 316. Coefficient de sécurité 1/5

EMERILLON DOUBLE

CODE	AA	AB	AC	AD	AE	AF
A (mm)	6	8	10	14	16	20
CMU (kg)	225	450	625	875	1250	2500
B (mm)	15	20	24	32	39	41
C (mm)	20	28	35	46	56	63
D (mm)	7	11	13	18	22	33
H (mm)	33	47	58	77	94	115
S (mm)	6	8	10	13	16	19
poids (kg)	0,06	0,09	0,24	0,53	1,14	1,83

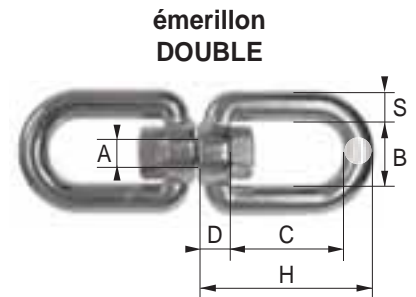

EMERILLON AVEC 1 MANILLE

CODE	BA	BB	BC	BD	BE	BF
D (mm)	6	8	10	13	16	19
CMU (kg)	225	450	625	875	1250	2500
A (mm)	66	94	118	152	188	229
B (mm)	12	16	20	26	32	38
C (mm)	11	16	22	28	37	45
poids (kg)	0,058	0,15	0,29	0,604	1,064	1,882

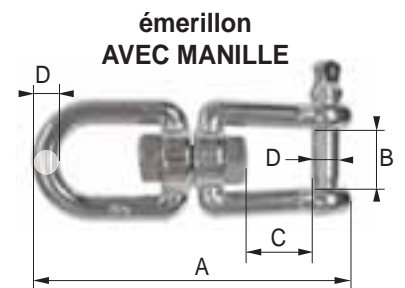

EMERILLON AVEC 2 MANILLES

CODE	CA	CB	CC	CD	CE	CF
D (mm)	6	8	10	13	16	19
CMU (kg)	225	450	625	875	1250	2500
A (mm)	66	94	118	152	188	229
B (mm)	12	16	20	26	32	38
C (mm)	11	16	22	28	37	45
poids (kg)	0,066	0,17	0,33	0,667	1,148	2,084

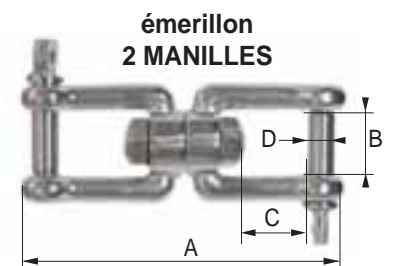

CHAPE DE TRINGLERIE

Q réf. 5077 et 5078

Female yoke

Acier zingué, galvanisé ou bichromaté sur demande. Modèle à queue taraudée - carrée

Chaque chape est vendue avec axe, rondelles, goupilles

Bras courts réf.5077

CODE	B	C	D	E	F	G	H	I	J	K
D en mm	5	6	8	10	12	14	16	18	20	24
Pas à droite (mm)	0,9	1	1,25	1,5	1,75	2	2	2,5	2,5	3
A en mm	5,2	6,2	8,2	10,2	12,2	14,2	16,2	18,2	20,2	24,2
B en mm	10	12	16	20	24	28	32	35	40	50
C en mm	10	12	16	20	24	28	32	35	40	50
E en mm	9	10	14	18	20	24	26	30	32	38
F en mm	6	7	10	12	14	16	19	21	25	28
G en mm	10	12	16	20	24	28	32	35	40	50
pois (kg)	0,011	0,02	0,048	0,096	0,15	0,245	0,36	0,51	0,685	1,26

Bras courts réf.5077

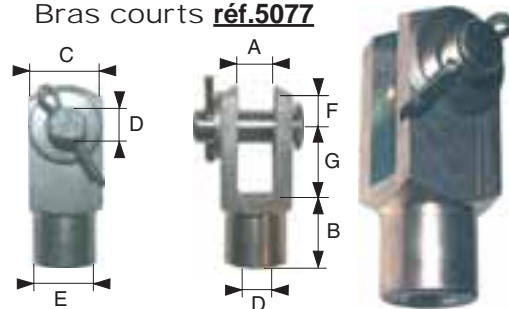

Bras longs réf.5078

CODE	C	D	E	F	G	H	I	J	K
D en mm	6	8	10	12	14	16	18	20	24
Pas à droite (mm)	1	1,25	1,5	1,75	2	2	2,5	2,5	3
A en mm	6,2	8,2	10,2	12,2	14,2	16,2	18,2	20,2	24,2
B en mm	12	16	20	24	28	32	35	40	50
C en mm	12	16	20	24	28	32	35	40	50
E en mm	10	14	18	20	24	26	30	32	38
F en mm	7	10	12	14	16	19	21	25	28
G en mm	24	32	40	48	56	64	70	80	100
pois (kg)	0,026	0,065	0,128	0,209	0,344	0,5	0,9	1	1,38

Bras longs réf.5078



CHAPE Standard

Q réf. 5028

Standard male clevis

Acier noir AF42C20 (C22R)

Filetage ISO pas à droite (ou à gauche sur demande)

CHAPE MÂLE
codes A à M



CODE	A	B	C	D	E	F	G	H	I	J	K	L	M
diam filetage (mm)	8	10	12	14	16	18	20	22	24	27	30	33	36
D en mm	16	20	25	28	33	37	41	46	51	55	63	69	75
O en mm	8,25	10,25	12,25	14,25	16,25	18,25	20,25	22,25	24,25	27,25	30,25	33,25	36,25
M en mm	102	118	142	164	194	208	225	244	260	277	304	328	355
L en mm	85	90	115	135	160	170	180	190	210	220	240	265	285
Epaisseur en mm	10	13	15	18	20	23	25	27	29	32	36	40	43
H en mm	17	28	27	29	34	38	45	54	50	57	64	63	70
Poids en kg	0,04	0,08	0,14	0,2	0,32	0,44	0,58	0,8	1,04	1,34	1,9	2,5	3,28

CODE	AS	BS	CS	DS	ES	FS	GS
diam d en mm	8	10	12	14	16	18	20
O en mm	11	14	16	19	21	25	27
E en mm	4	5	6	6	8	10	10
I x H en mm	19 x 26	24 x 32	28 x 39	31 x 45	37 x 52	45 x 60	47 x 64
Epaisseur en mm	20	25	30	35	40	50	50
h en mm	16	20	24	28	32	36	40
Poids en kg	0,04	0,1	0,18	0,24	0,36	0,6	0,68

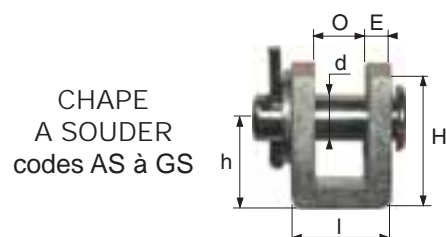

NOIX pour chaîne - AFNOR E-26011

In réf. 5268

Chain wheel - AFNOR E-26011

Pour entraînement de chaîne - Dureté superficielle 225/255 Brinell

CODE	AA	A	B	C	D	E	F	G	H	I	L
pour chaîne mm	6	6	8	8	9	10	10	10	12	14	16
nombre de Pans	5	8	6	14	8	5	8	10	6	5	5
F en mm	70	104	110	232	156	120	183	215	163	180	185
C en mm	31	65	56	178	98	52	109	150	84	134	155
E en mm	31	50	63	90	70	60	100	100	84	80	80
B en mm	40	40	50	60	60	70	70	70	78	90	100
A en mm	33	33	44	44	50	55	55	50	66	75	88
pois en kg	0,6	1,6	2,1	6,8	5,7	2,8	8,2	11,7	6,6	9	11

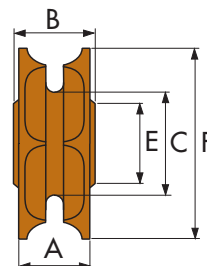

FONTE FT25
AFNOR E-26011



ACCESSOIRES

ESSE de levage « ouvert » Haute Résistance

In CE réf. 5167

High-tensile « S »-hook

Acier allié Haute Résistance

Coefficient de sécurité 1/5

ESSE OUVERT

CODE	N	P	Q	R	S	T	U	V	W	X	Y	Z
CMU en kg	200	300	500	750	1000	1250	1500	2000	3000	4000	5000	6000
d en mm	8	10	13	16	18	20	22	26	32	36	40	45
b en mm	70	80	100	130	160	180	200	220	260	320	360	400
a en mm	20	25	30	40	50	55	60	65	80	95	110	120
poids en kg	0,1	0,2	0,5	0,7	1	1,3	2,0	3,6	5,6	7,9	11	15,3

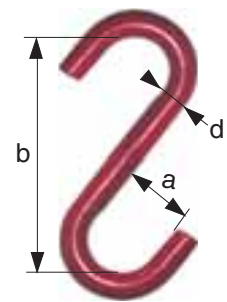

ESSE de levage « fermé » Haute Résistance

In CE réf. 5168

High-tensile « S »-hook

Acier allié Haute Résistance

Coefficient de sécurité 1/5

ESSE FERMÉ

CODE	N	P	Q	R	S	T	U	V	W	X	Y
CMU en kg	200	300	500	750	1000	1250	1500	2000	3000	4000	5000
d en mm	8	10	13	16	18	20	22	26	32	36	40
b en mm	70	80	100	130	160	180	200	220	260	320	360
a en mm	20	25	30	40	50	55	60	65	80	95	110
poids en kg	0,1	0,2	0,5	0,7	1	1,3	2,0	3,6	5,6	7,9	11

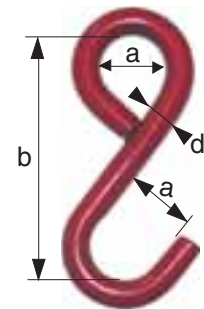

ESSE « Série LÉGÈRE »

Q réf. 5169

Galvanized and stainless-steel « S »-hook

CODE	Z I N G U É						
	A	B	C	D	E	F	G
d en mm	3	4	5	6	7	8	10
O en mm	4	5	6	10	9	10	18
O2 en mm	4	6	6	11	10	11	17
L en mm	24	31	37	42	57	51	80
Poids en kg	0,003	0,008	0,013	0,022	0,037	0,05	0,129

ACIER ZINGUÉ

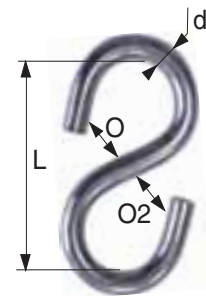

NE PAS UTILISER POUR LE LEVAGE

CODE	I N O X				
	AI	BI	CI	DI	FI
d en mm	3	4	5	6	8
O en mm	5	6	6	7	9
O2 en mm	5	12	12	15	20
L en mm	25	36	43	50	67
Poids en kg	0,004	0,01	0,019	0,03	0,07

INOX
AISI 316

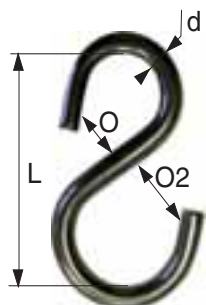

MOUSQUETON « SIMPLEX »

Q réf. 5266

Simplex hook

NE PAS UTILISER POUR LE LEVAGE

ACIER ZINGUÉ

CODE	SIM30	SIM40	SIMP50	SIM60	SIM70	SIM80	SIM100
L en mm	30/50	40/67	50/83	60/97	70/115	80/123	100/146
F en mm	4,5	5,5	6,5	7,5	9	10	11
D1 en mm	6	7	9	10	11	12	14
D2 en mm	8	10	11	13	17	17	19
Poids en kg	0,005	0,009	0,014	0,023	0,031	0,05	0,086

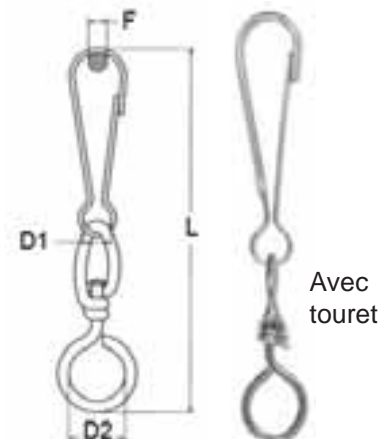

Avec touret



modèle STANDARD

CODE standard	AA	A	B	C	D	E	F	G	H
d en mm	4	5	6	7	8	10	11	12	13
A en mm	6	8	9	10	12	15	19	20	23
B diam en mm	5	6	7,5	8,5	9	10,5	15,5	14	18
C «ouverture» (mm)	6	7	8	9	11	13	16	21	22
L en mm	40	50	60	70	80	100	120	140	160
Poids en kg	0,009	0,02	0,03	0,05	0,07	0,13	0,19	0,27	0,36

Standard
code AA à H

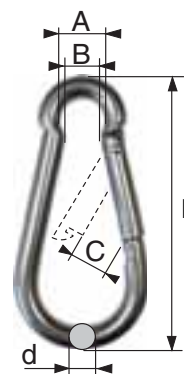

modèle A OEIL

CODE à oeil	AAO	AO	BO	CO	DO	EO	FO	GO	HO
d en mm	4	5	6	7	8	10	11	12	13
A1 en mm	4,5	7	8	9	10,5	14	18	18	20
B diam en mm	5	6	7,5	8,5	9	10,5	15,5	14	18
C «ouverture» (mm)	6	7	8	9	11	13	16	21	22
L en mm	40	50	60	70	80	100	120	140	160
Poids en kg	0,009	0,02	0,03	0,05	0,07	0,13	0,19	0,27	0,36

à oeil
code AAO à HO

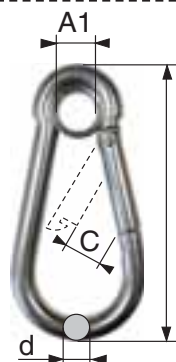

MOUSQUETONS « Forme poire » - Acier ZINGUÉ

ACIER ZINGUÉ

modèle STANDARD

CODE standard	A	B	C	D	E	F	G	H	I	J	K
A en mm	4	5	6	7	8	9	10	11	12	13	14
L en mm	40	50	60	70	80	90	100	120	140	160	180
O ouverture (mm)	6	7	8	9	10	10	13	15	22	28	30
C en mm	7	8	9	10	12	12	15	18	20	22	22
D en mm	5	7	7	9	11	11	12	14	16	20	20
poids en kg	0,006	0,008	0,016	0,026	0,044	0,064	0,093	0,125	0,135	0,25	0,35

Standard
code A à K

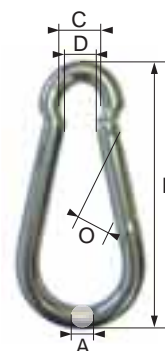

modèle A OEIL

CODE à oeil	AO	BO	CO	DO	EO	FO	GO	HO	IO	JO
A en mm	4	5	6	7	8	9	10	11	12	13
L en mm	40	50	60	70	80	90	100	120	140	160
O1 ouverture (mm)	6,5	7	8	8	9	9	12	18	19	30
F en mm	6	7	8	8	9,5	11,5	12,5	12,5	15	19
poids en kg	0,01	0,02	0,03	0,04	0,07	0,09	0,13	0,19	0,21	0,37

à oeil
code AO à JO

ACIER ZINGUÉ

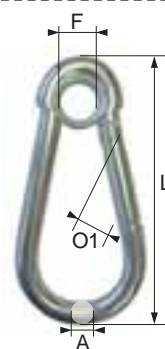

modèle A VIS DE SÉCURITÉ

CODE à oeil	CV	DV	EV	FV	GV	HV	IV	JV
A en mm	6	7	8	9	10	11	12	13
L en mm	60	70	80	90	100	120	140	160
O2 en mm	6	7	8	8	10	15	17	25
C en mm	10	11	13	13	16	19	20	22
D en mm	7	8	9	10	11	12	14	16
poids en kg	0,028	0,043	0,066	0,092	0,129	0,186	0,256	0,354

à vis de sécurité
code CV à JV

ACIER ZINGUÉ

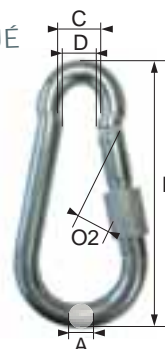



Acier zingué ou INOX AISI 316 / Coefficient de sécurité 1/5

CODE ZINGUÉ	AAG	ABG	AG	BG	CG	DG	EG	FG*
CODE INOX	AAI	ABI	AI	BI	CI	DI	EI	FI
CMU en kg ZINGUÉ	35	50	100	180	280	400	550	700
CMU en kg INOX	100	160	220	280	450	650	900	1100
D en mm	2,5	3	3,5	4	5	6	7	8
L en mm	21	25	29	31,5	39,5	45	52	58
H en mm	7	8,5	10	11,5	13	14,5	16	17,5
O (ouverture) en mm	3,5	4	5	5,5	6,5	7,5	8,5	11
Poids en kg	0,003	0,005	0,008	0,012	0,021	0,035	0,052	0,078
CODE ZINGUÉ	GG	HG*	IG	JG	KG	LG	MG	
CODE INOX	GI	HI	II	JI	KI	LI	-	
CMU en kg ZINGUÉ	900	1100	1500	2200	2900	3500	4000	
CMU en kg INOX	1400	1800	2500	3500	4500	5400	-	
D en mm	9	10	12	14	16	18	20	
L en mm	62	69	80,5	93	108	121	137,5	
H en mm	19	20,5	23,5	26,5	29,5	32,5	35,5	
O (ouverture) en mm	11	12	15	17	19	23	26	
Poids en kg	0,1	0,14	0,24	0,37	0,57	0,8	1,1	

* HOMOLOGUÉ EPI EN326

PETITE OUVERTURE

zingué



INOX



Acier zingué ou INOX AISI 316 / Coefficient de sécurité 1/5

CODE ZINGUÉ	AAG	ABG	AG	BG	CG	DG	EG*	FG
CODE INOX	AAI	ABI	AI	BI	CI	DI	EI	FI
CMU en kg ZINGUÉ	30	45	90	160	250	350	500	650
CMU en kg INOX	90	145	200	250	400	580	800	980
D en mm	2,5	3	3,5	4	5	6	7	8
L en mm	28	33,5	39	45	52	58,5	65	72
H en mm	7	8,5	10	11,5	13	14,5	16	17,5
O (ouverture) en mm	7	8,5	10	11,5	13	14,5	16	17,5
Poids en kg	0,004	0,007	0,010	0,015	0,026	0,042	0,062	0,093
CODE ZINGUÉ	GG	HG	IG	JG	KG	LG	MG	
CODE INOX	GI	HI	II	JI	KI	-	-	
CMU en kg ZINGUÉ	800	1000	1250	2000	2500	3000	3600	
CMU en kg INOX	1250	1600	2200	3100	4000	-	-	
D en mm	9	10	12	14	16	18	20	
L en mm	77	85,5	100	114	129	140,5	158,5	
H en mm	19	20,5	23,5	26,5	29,5	32,5	35,5	
O (ouverture) en mm	19	20,5	23,5	26,5	29,5	32,5	35,5	
Poids en kg	0,12	0,16	0,27	0,43	0,64	0,89	1,22	

* HOMOLOGUÉ EPI EN326

GRANDE OUVERTURE

zingué



INOX



Acier zingué ou INOX AISI 316 / Coefficient de sécurité 1/5

CODE ZINGUÉ	-	-	AG	BG	CG	DG	EG	FG
CODE INOX	-	-	AI	BI	CI	DI	EI	FI
CMU en kg ZINGUÉ	25	40	70	100	150	250	400	550
CMU en kg INOX	70	110	150	200	325	450	625	770
D en mm	2,5	3	3,5	4	5	6	7	8
L en mm	22	24	29	32	38	44	49	57
L1 en mm	17	21	24	27,5	30	35	37	40
O (ouverture) en mm	3,5	4	5	5,5	6,5	7,5	8,5	10
Poids en kg (ZINGUÉ)	0,003	0,006	0,009	0,014	0,023	0,039	0,058	0,086
Poids en kg (INOX)	0,003	0,006	0,010	0,014	0,024	0,040	0,059	0,088
CODE ZINGUÉ	GG	HG	IG	JG	KG	LG	MG	
CODE INOX	GI	HI	II	JI	KI	-	-	
CMU en kg ZINGUÉ	700	900	1100	1800	2200	2600	3000	
CMU en kg INOX	980	1250	1750	2450	3150	4200	-	
D en mm	9	10	12	14	16	18	20	
L en mm	60	67	80	95	106	119	136	
L1 en mm	42	46	51	57	61	66	72	
O (ouverture) en mm	11	12	15	17	19	23	24	
Poids en kg (ZINGUÉ)	0,115	0,153	0,256	0,404	0,612	0,845	1,185	
Poids en kg (INOX)	0,115	0,156	0,262	0,414	0,627	0,866	-	

zingué



INOX



ACCESSOIRES

Acier allié traité haute résistance
 Coefficient de sécurité 1/5
 Couleur de l'axe non contractuelle

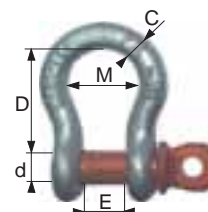

Réf 5210 : axe à oeil

réf 5210 : MANILLE LYRE « AXE A OEIL »

CODE	A	B	C	D	E	F	G	H	I	J	K	L	M	N	O	P	Q
CMU en kg	500	750	1000	1500	2000	3250	4750	6500	8500	9500	12000	13500	17000	25000	35000	55000	85000
C en mm	7	8	10	12	13	17	20	23	26	29	33	35	38	45	50	65	75
D en mm	29	31	37	41	46	60	71	83	95	108	119	132	147	178	197	254	330
E en mm	12	13	17	18	21	26	30	38	44	49	54	57	62	74	83	105	127
M en mm	20	21	25	28	32	42	50	57	66	74	80	89	98	126	138	185	-
d en mm	8	10	11	12	16	19	23	25	29	34	36	38	40	50	57	70	80
poids en kg	0,07	0,09	0,14	0,17	0,33	0,62	1,07	1,64	2,28	3,36	4,30	6,14	7,80	14,9	20,6	41	59

Acier allié traité haute résistance
 Coefficient de sécurité 1/5
 Couleur de l'axe non contractuelle

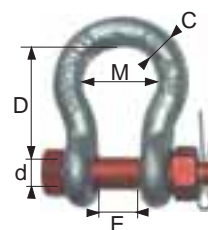

Réf 5211 : axe boulonné

réf 5211 : MANILLE LYRE « AXE BOULONNÉ »

CODE	B	C	D	E	F	G	H	I	J	K	L	M	N	O	P	Q	R
CMU en kg	750	1000	1500	2000	3250	4750	6500	8500	9500	12000	13500	17000	25000	35000	55000	85000	120000
C en mm	9	10	11	13,5	16	19	22	25	28	32	35	38	45	50	65	75	90
D en mm	32	36,5	43	51	64	76	83	95	108	115	133	146	178	197	254	330	381
E en mm	13,5	17	18,5	22	27	31	36	43	47	51	57	60	74	80	105	127	146
M en mm	21	26	29	32	43	51	58	68	75	83	92	99	126	138	185	190	238
d en mm	10	11	12	16	19	22	25	28	32	35	38	42	50	57	70	80	95
poids en kg	0,13	0,17	0,25	0,44	0,79	1,26	1,88	2,78	3,87	5,26	6,94	8,79	14,99	20,65	41,05	62,24	110

Acier allié traité haute résistance
 Coefficient de sécurité 1/5
 Couleur de l'axe non contractuelle

Réf 5220 : axe à oeil

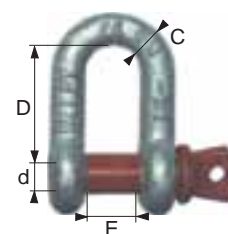

réf 5220 : MANILLE DROITE « AXE A OEIL »

CODE	A	B	C	D	E	F	G	H	I	J	K	L	M	N	O	P
CMU en kg	500	750	1000	1500	2000	3250	4750	6500	8500	9500	12000	13500	17000	25000	35000	55000
C en mm	7	9	10	11,2	12,7	18	20	23	25,4	29	32	35	38	45	50	65
D en mm	25	27	31	36	42	51	62	72	80	87	103	115	127	149	171	209
E en mm	12	13,5	17	20	22	28	32	36,6	43	49	55	57	60	74	83	105
d en mm	8	10	11	13	15	19	22	25	28	33	35	38	42	50	57	70
poids en kg	0,06	0,11	0,15	0,19	0,28	0,57	1,19	1,43	2,15	3,06	4,11	5,93	7,89	13,4	18,9	37,9

Acier allié traité haute résistance
 Coefficient de sécurité 1/5
 Couleur de l'axe non contractuelle

Réf 5221 : axe boulonné

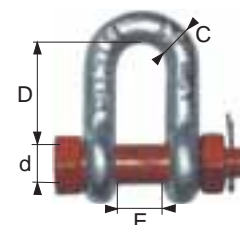

réf 5221 : MANILLE DROITE « AXE BOULONNÉ »

CODE	C	D	E	F	G	H	I	J	K	L	M	N	O	P	Q
CMU en kg	1000	1500	2000	3250	4750	6500	8500	9500	12000	13500	17000	25000	35000	55000	85000
C en mm	10	11	13,5	16	19	22	25	28	32	35	38	45	50	65	75
D en mm	31	37	43	51	59	73	85	90	94	115	127	149	171	203	230
E en mm	17	18,5	22	27	31	36	43	47	51	57	60	74	83	105	127
d en mm	11	12	16	19	22	25	28	32	35	38	42	50	57	70	80
poids en kg	0,18	0,24	0,37	0,65	1,06	1,56	2,32	3,28	4,51	5,93	7,89	13,4	18,85	37,86	58,68

ACCESSOIRES

MANILLE Droite Standard

CE réf. 5230

Standard dee-shackle

Acier estampé zingué

Coefficient de sécurité 1/5

CODE	AG	BG	DG	FG	GG	HG	IG	JG
CMU en kg	70	100	250	400	600	800	1000	1300
d en mm	5	6	8	10	12	14	16	18
C en mm	4	5	6,5	8	9,5	11	13	14,5
E en mm	10	12	16	20	24	28	32	36
H en mm	21	25	33	42	50	57	61	65
pois en kg	0,013	0,022	0,05	0,092	0,17	0,26	0,34	0,49

CODE	KG	LG	MMG	NG	OG	PG	QG	RG	SG
CMU en kg	1600	2000	2800	3150	4000	5000	6300	7100	8000
d en mm	20	22	25	27	30	33	36	39	42
C en mm	16	17,5	19	27	30	33	36	39	38
E en mm	40	44	48	54	60	66	72	78	60
H en mm	70	74	80	89	99	103	111	126	131
pois en kg	0,67	0,9	1,22	2,15	2,83	3,7	4,8	6	7,4

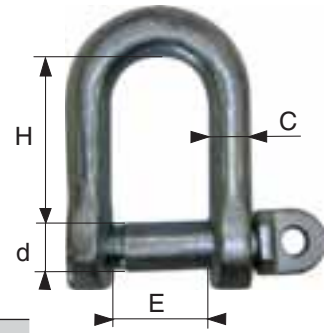

MANILLE Droite Série commerciale

Q réf. 5235

Dee-shackle (commercial-type)

Acier galvanisé



CODE	A	B	D	F	G	H	I
diam D (mm)	5	6	8	10	12	14	16
A en mm	10	12	16	20	24	28	32
H en mm	19	25	32	38	51	53	64
pois en kg	0,01	0,02	0,06	0,12	0,20	0,32	0,48

CODE	K	L	M	N	O	P	Q
diam D (mm)	20	22	24	28	32	38	42
A en mm	40	44	50	56	64	76	84
H en mm	76	89	100	115	127	152	185
pois en kg	0,94	1,26	1,85	2,60	3,88	6,50	7,8

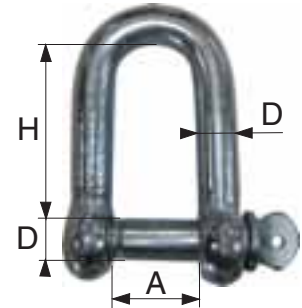

MANILLE Droite AFNOR J-33 330

CE réf. 5240

Dee-shackle - AFNOR J-33-330

Acier estampé :

- du Ø 8 au Ø 16 : acier zingué

- du Ø 18 au Ø 48 : acier galva à chaud

suivant
AFNOR J-33 330

Coefficient de sécurité 1/5

CODE	AG	BG	CG	DG	EG	FG	GG	HG
CMU en kg	250	400	630	800	1000	1250	1600	2000
d et C en mm	8	10	12	14	16	18	20	22
H en mm	30	36	44	47	58	61	67	74
E en mm	12	15	18	21	24	27	30	33
M en mm	46	56	68	75	90	97	107	118
pois en kg	0,06	0,11	0,18	0,29	0,46	0,64	0,86	1,12

CODE	IG	JG	KG	LG	MG	NG	OG	PG	QG
CMU en kg	2500	3150	4000	5000	6300	7100	8000	10000	11200
d et C en mm	24	27	30	33	36	39	42	45	48
H en mm	81	91	100	105	113	129	146	153	157
E en mm	36	41	45	50	54	59	63	68	72
M en mm	129	145	160	171	185	207	230	243	253
pois en kg	1,52	2,15	2,83	3,70	4,80	6,00	7,00	9,00	11

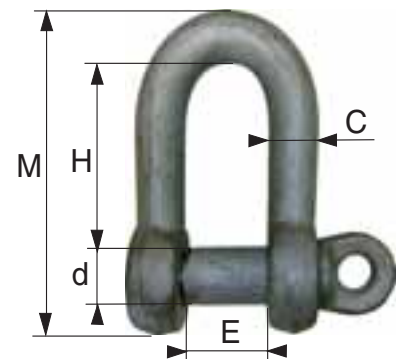

MANILLE Lyre Standard

CE réf. 5250

Standard bow-shackle

Acier estampé zingué / Coefficient de sécurité 1/5

CODE	AG	BG	DG	FG	GG	HG	IG	JG
CMU en kg	80	100	200	300	500	600	800	1100
d / C en mm	5	6	8	10	12	14	16	18
H en mm	20	24	32	40	48	56	64	81
E en mm	10	12	16	20	24	28	32	36
D en mm	16	20	24	33	39	46	46	54
poids en kg	0,019	0,034	0,07	0,13	0,26	0,4	0,5	0,71

CODE	KG	LG	MMG	NG	OG	PG	QG	RG
CMU en kg	1100	1500	2000	3150	4000	5000	6300	7100
d / C en mm	20	22	25	27	30	33	36	39
H en mm	80	88	100	120	118	128	143	153
E en mm	40	44	50	54	60	66	72	78
D en mm	65	72	81	80	89	100	106	113
poids en kg	0,8	1,3	2,00	2,42	3,23	4,25	5,70	7,1

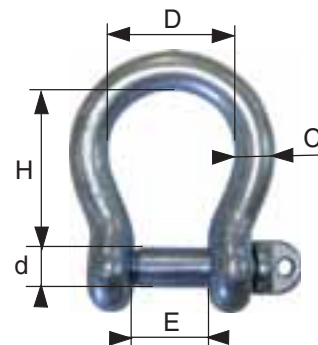

PAGE 104 Manille DROITE



MANILLE Lyre Série commerciale

Q réf. 5255

Bow-shackle (commercial-type)

Acier galvanisé

CODE	A	B	D	F	G	H
diam.D (mm)	5	6	8	10	12	14
A en mm	10	12	16	20	24	28
C en mm	18	18	24	30	36	42
H en mm	20	24	32	40	48	56
poids en kg	0,015	0,027	0,063	0,12	0,21	0,34



NE PAS UTILISER POUR LE LEVAGE

CODE	I	J	K	L	M	N	O	P	Q
diam. D (mm)	16	18	20	22	25	28	32	38	42
A en mm	32	37	40	44	50	56	64	76	84
C en mm	48	55	60	66	75	84	96	114	142
H en mm	64	73	80	88	100	112	128	152	185
poids en kg	0,5	0,6	0,98	1,31	1,92	2,7	4,03	6,74	8

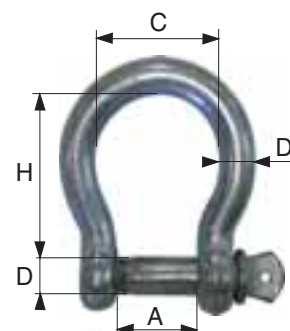

PAGE 104 Manille DROITE



MANILLE Lyre AFNOR J-33 344

CE réf. 5260

Bow-shackle - AFNOR J-33-344

Acier estampé : - du Ø 14 au Ø 16 : acier zingué

Coefficient de sécurité 1/5

- du Ø 18 au Ø 45 : acier galva à chaud

CODE	AG	BG	CG	DG	EG	FG
CMU en kg	800	1000	1250	1600	2000	2500
d et C en mm	14	16	18	20	22	24
H en mm	50	55	53	64	71	77
E en mm	21	24	27	30	33	36
D en mm	32	37	41	44	49	53
poids en kg	0,35	0,53	0,71	1,01	1,26	1,6

CODE	GG	HG	IG	JG	KG	LG	MG
CMU en kg	3150	4000	5000	6300	7100	8000	10000
d et C en mm	27	30	33	36	39	42	45
H en mm	88	97	102	113	123	139	147
E en mm	41	45	50	54	59	63	68
D en mm	60	66	72	80	86	93	99
poids en kg	2,42	3,23	4,25	5,7	7,1	7,5	9

suivant AFNOR J-33 344

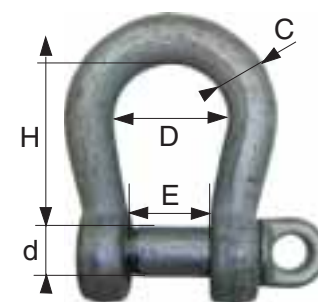

PAGE 104 Manille DROITE



MANILLE pour palplanche

CE réf. 5265

Shackle for steel sheet-plate

Acier estampé / Coefficient de sécurité 1/5

CODE	A	B	C	D
CMU en kg	2500	3000	5000	10000
d en mm	25	30	36	55
D en mm	30	30	30	50
W en mm	50	50	50	110
H en mm	250	250	250	400
poids en kg	4,8	5	5,9	22,5

FERMETURE RAPIDE !

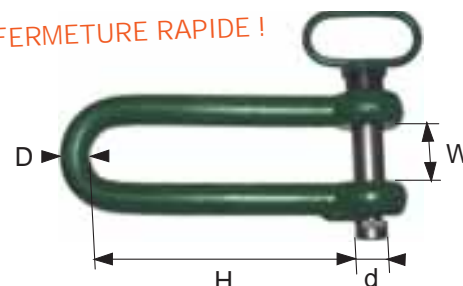

MANILLE LYRE INOX

CE réf. 5222

Stainless-steel bow-shackle

Coefficient de sécurité 1/5

CODE	A	B	C	D	E	F	G
CMU en kg	45	70	100	200	300	500	600
D diam en mm	4	5	6	8	10	12	14
A en mm	8	10	14	16	20	26	27
B en mm	16	20	24	32	40	48	50
F en mm	12,5	15	21	24	31	38	43,5
Poids kg	0,01	0,02	0,03	0,08	0,13	0,224	0,265

CODE	H	I	J	K	L	M	O
CMU en kg	800	1100	1100	1500	2000	2600	3000
D diam en mm	16	19	20	22	25	28	32
A en mm	32	42	39	44	54	56	64
B en mm	64	76	81	88	100	112	128
F en mm	52	59	61	67	76,5	86	101
Poids kg	0,37	0,95	0,98	1,35	2,2	2,88	4,10

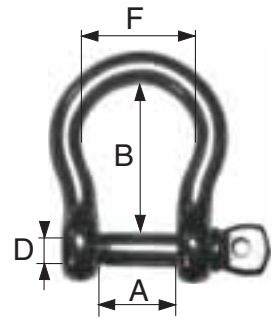

MANILLE DROITE INOX

CE réf. 5262

Stainless-steel dee-shackle

Coefficient de sécurité 1/5

CODE	AAA	AA	A	B	C	D
CMU en kg	45	70	100	250	400	630
D diam en mm	4	5	6	8	10	12
C en mm	16	20	25	33	35	48
E en mm	8	10	13	16	22	24
Poids kg	0,01	0,02	0,03	0,07	0,11	0,21

CODE	E	F	G	H	I
CMU en kg	1000	1600	2000	2500	4000
D diam en mm	16	19	22	25	32
C en mm	64	76	96	100	110
E en mm	34	40	47	50	64
Poids kg	0,38	0,69	1,2	1,3	4,17

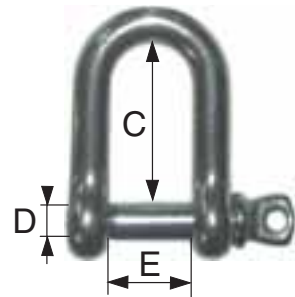

MANILLE LONGUE INOX

Q réf. 5223

Stainless-steel long shackle



CODE	A	B	C	D	E	F
D diam en mm	4	5	6	8	10	12
L en mm	30	38	46	60	75	90
P en mm	8	10	12	15	20	23
Poids kg	0,01	0,02	0,03	0,08	0,17	0,28

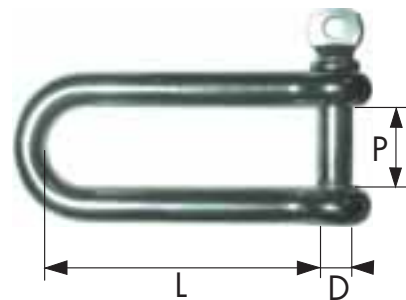

MANILLE TORSÉE INOX

Q réf. 5225

Stainless-steel twisted shackle



CODE	A	B	C	D	E	F
D diam. (mm)	4	5	6	8	10	12
P en mm	8	10	12	16	20	24
L en mm	22	28	34	40	45	52
S en mm	4	5	6	8	10	12
Poids en kg	0,01	0,01	0,03	0,07	0,13	0,22

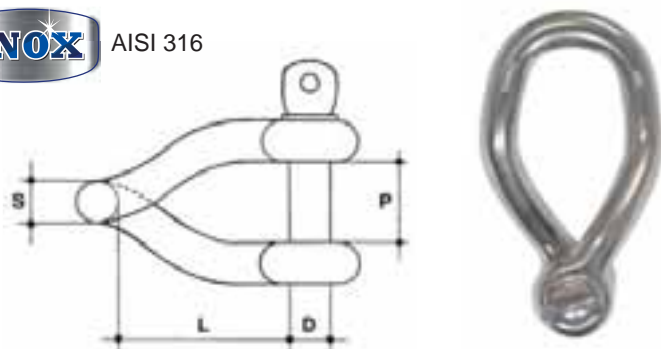

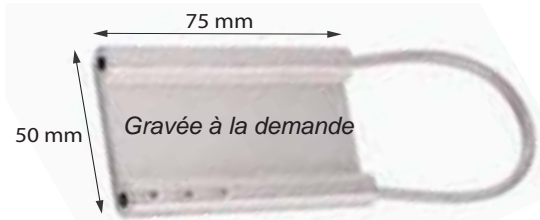

Ø câble 2 mm câblette gainée long. 225 mm
Ø gainé 3,5 mm à sertir au marteau

CODE	-24
Poids (kg)	0,057



pour ÉLINGUES-CHAÎNE

CODE	-25	-26
type élingue-chaîne	1 brin	2 / 3 / 4 brins
Poids (kg)	0,047	0,047

Dernière et prochaine vérification périodique par POINÇONNAGE sur calendrier

code AY004
Plaquette de marquage

Calendrier à poinçonner

code AY005
Pince perforatrice



	LAST INSPECTION <input type="checkbox"/>												NEXT INSPECTION <input type="checkbox"/>											
	01	02	03	04	05	06	07	08	09	10	11	12	01	02	03	04	05	06	07	08	09	10	11	12
2007																								
2008																								
2009																								
2010																								
2011																								
2012																								
2013																								
2014																								
2015																								

* **VÉRIFICATIONS GÉNÉRALES PÉRIODIQUES** tous les 12 mois !
Arrêté du 1er Mars 2004 - Code du Travail (Art. 4323)

PAGE
6

CARNET DE MAINTENANCE

Responsable de l'appareil: _____
Nom: _____

Société: _____

Signature: _____

Identificateur de l'appareil: _____

Marque: _____

Modèle / Référence: _____

N° de série: _____

Catégorie (au verso): _____

Charge max. d'utilisation (CMU): _____

Marquage CE: OUI NON

APPAREIL DE LEVAGE

N° DE SÉRIE: _____
TYPE D'APPAREIL: _____
MARQUE: _____
RÉFÉRENCE: _____

VÉRIFICATION INITIALE et RÉSULTAT DES ÉPREUVES

DATE DE MISE EN SERVICE: _____

VÉRIFICATEUR / N° D'AGREMENT: _____

NOM: _____
FONCTION: _____
SOCIÉTÉ: _____

ÉPREUVE STATIQUE
Conforme à être supporté à l'appareil de levage, soumis à son poids nominal, sans le faire mouvoir en CMU à 1,5 pendant 1 heure. Oui Non

ÉPREUVE DYNAMIQUE
Conforme à être soulevé par l'appareil de levage en CMU à 1,1 de façon à soulever toute charge dans toutes les positions où elle peut être soulevée. Oui Non

OBSERVATIONS / ÉVÉNÈMENTS APRÈS ÉPREUVE: _____

TÉLÉCHARGEABLE
sur www.levac.fr

Chaudronnerie Lourde et complexe

Mécano-soudure et oxycoupage à façon



PALONNIERS / PORTIQUES / POTENCES

Et aussi ...

Pinces Spéciales

Systèmes de préhension

Remorques industrielles

Chariots de manutention lourds

Chassis de camion

Chassis spéciaux

Tables de manutention

Blindages, coffrages, passerelles

Nous proposons un haut niveau de service à nos clients locaux ou internationaux :

1. Des prix bas
2. Un contrôle logistique total
3. Une grande réactivité, associée à un service rapide

Nos clients ont deux options possibles :

- Fournir des dessins aux formats CAO/DAO compatibles pour enregistrement direct,
- Solliciter nos dessinateurs/projeteurs expérimentés CAO/DAO

> Découpe PLASMA et OXYCOUPAGE

Nos systèmes de découpe au plasma ont une capacité de plus de 10000 heures/an et nos machines permettent d'exécuter toutes les formes et types de travail de l'acier.

Nous découpons les tôles d'acier de 1.5 mm à 100 mm d'épaisseur.

> Façonnage

Nous proposons notre grande expérience en cintrage de tubes-acier (carbone & inox) et en pliage de tôles.

> Soudage

Nous réalisons des soudures TIG-MIG effectuées par des soudeurs qualifiés et certifiés.

> Traitement de surface

Nous pouvons fournir une gamme de traitements de surface, incluant peinture, revêtement-poudre, galvanisation par immersion à chaud, répondant aux exigences des clients.

> Assemblage

Nous offrons des solutions d'assemblage total d'ensembles complexes répondant aux critères les plus exigeants.

Le SAVOIR-FAIRE ET L'EXPERTISE de nos équipes qualifiées sont au service de l'industrie, du bâtiment, de l'agriculture, du ferroviaire, de la construction navale, de la manutention et du transport.



Tarif téléchargeable sur www.levac.fr



FABRICATIONS SUR MESURE !
Mécano-soudure et oxycoupage à façon



LES APPAREILS DE LEVAGE

LIFTING DEVICES



La NOTICE D'UTILISATION doit être à la disposition de l'utilisateur final qui doit en prendre connaissance avant toute mise en service !

Informations techniques et consignes de sécurité pages 2 à 6

Vérifications Générales Périodiques page 6

Caractéristiques « produits » publiées à titre indicatif et susceptibles de modifications sans préavis

réf	désignation	PAGE
6017WEQ	BALANCE ÉLECTRONIQUE	111
6065 / 71 / 73 / 61	CHARIOT PORTE-PALAN par poussée / par chaîne / A GRIFFE CTP	120-121
6009 / 6010	CRIC A FÛT MONTANT STANDARD / CRIC HYDRAULIQUE	112
6011 / 6012	CRIC DE BORD HYDRAULIQUE / CRIC A LEVIER HI-LIFT	112-113
6007	CRIC DE VANNE M512	113
6018	DYNAMOMETRE A AFFICHAGE DIGITAL / AFFICHEUR DE POIDS	110
6025	GRIFFES A POUTRELLES	122
6058	GUIRLANDE D'ALIMENTATION pour palan électrique	120
6029	LÈVE-PALETTE A ÉQUILIBRAGE manuel ou automatique	137
6044 / 6051 / 6049	PALAN A MAIN A CHAÎNE usage courant / intensif / Amenabar	116
6040 / 6043 / 6045	PALAN A MAIN A CORDE / A LEVIER A CÂBLE / A LEVIER A CHAÎNE	114-115
6050 / 52 / 54 / 53	PALAN ÉLECTRIQUE A CHAÎNE 24V / 220V / Fortes charges / Triphasé	117 à 119
6084 / 6085	PALAN-TENDEUR DE TRACTION A CÂBLE / MINI-MULE	114-115
6055 / 6056 / 6057	PALONNIER MONOPOUTRE Standard / Réglable / Big-Bag	138-137
6059	PARACHUTE POUR PORTE BASCULANTE	114
6017	PÈSE-PALETTE ÉLECTRONIQUE	111
6118 / 6119(A-B)	PINCE A BORDURE TSA / PINCE A BORDURE DE TROTTOIR	131
6090 / 6091	PINCE A TÔLE universelle CZ / Multipositions CX-CY	123
6088 / 94 / 95 / 6105	PINCE A TÔLE haute-dureté HG / Horizontale CH/ACH / surfaces fragiles TSS/RH	125-124
6106 / 07 / 09 / 10	PINCE A TÔLE THS / THK et PINCE POUR PANNEAU TSB / TAG	126-127
6124 / 1 / 6119K	PINCE LÈVE-BLOCS de pierre, béton / Caisses TBG / Éléments préfabriqués	130-129
6096 / 97 / 86 / 6121	PINCE LÈVE-BUSES / Tuyaux / Regards béton / Panneaux TPZ / BTR semi-autom.	128-129
6112 / 13 / 15 / 20	PINCE LÈVE-FÛT vertical / Horizontal / à prise latérale / à serrage à vis TSZ	134
6098 / 61.242 / .111	PINCE LÈVE-POUTRELLES ET PROFILÉS / PINCE LÈVE-RONDS ET TUBES	132-131
6101 / 02 / 03 / 6099	PINCE LÈVE-PROFILÉS à bourrelet CB / en H CG / TTR / pour RAILS CR	132-133
6003 / 04 / 15 / 6123	PINCE PALPLANCHES / Extraction PP / CÉ de retournement TCS / Lève-bobines	135
6001	PORTEUR MAGNÉTIQUE à commande manuelle	122
6125	PORTIQUE ROULANT	139
6126 / 6127 / 6128	POTENCE MURALE / POTENCE AU SOL / pour fourches de chariot-élévateur	140-139
6132	TÊTE D'ÉQUILIBRAGE	136

6029	Balance crane fork (for pallet lifting)	137
6055 / 6056 / 6057	Beam : Fixed spreader beam / Adjustable spreader beam / Big-bag lifter	138-137
6025	Clamp : Beam clamp	122
6124 / 1 / 6119K	Clamp : Block grab / TBG for stone blocks / Concrete element lifter	129-130
6101 / 02 / 03 / 6099	Clamp : Bulb section CB / girder turning CG / stacking TTR / Rail clamp CR	132-133
6096 / 97 / 86 / 6121	Clamp : Concrete-pipe & manhole ring grab / Pipe hook / Board TPZ / Grab BTR	128-129
6098 / 61.242 / .111	Clamp : Horizontal flange girder stacking TTG / Profile beam / Round stock grab	132-131
6118 / 6119(A-B)	Clamp : Light weight block grab TSA / Adjustable kerbstone layer	131
6106 / 07 / 09 / 10	Clamp : Loading plate clamp THS / THK & TSB / Wide-jaw TSB / TAG	126-127
6003 / 04 / 15 / 6123	Clamp : Pile pitching CP / pulling PP / Coil turning hook TCS / Inside coil grab TDI	135
6112 / 13 / 15 / 20	Clamp : Vertical / Horizontal lifting drum clamp / Side gripping / 2-way screw TSZ	134
6090 / 6091	Clamp : Vertical plate clamp CZ / various angles CX-CY	123
6088 / 94 / 95 / 6105	Clamp : Vertical plate clamp HG / Horizontal CH/ACH / Gentle grip TSS/ RH	125-124
6018 / 6017	Crane scale with digital display / Portable weight repeater / Pallet weighing scale	110-111
6058	Electrical line for electric chain hoist	120
6125	Gantry crane (movable)	139
6059	Gripping device for tilting gate	114
6050 / 52 / 54 / 53	Hoist : Electric chain hoist voltage 24v / 220v / heavy duty / three-phases	117 to 119
6084 / 6085	Hoist : Hand puller / Cable hoist puller « mini-mule »	114-115
6044 / 6051 / 6049	Hoist : Manual chain hoist / Amenabar	116
6040 / 6043 / 6045	Hoist : Manual hoist with nylon rope / Lincoln lever cable-hoist / Chain lever hoist	114-115
6011 / 6012	Jack : Hydraulic bottle jack / High lift jack	112-113
6009 / 6010	Jack : Rack jack / Hydraulic jack	112
6126 / 6127 / 6128	Jib-crane : Wall / pillar jib crane / Fork-lift-truck bracket	140-139
6132	Load positioner	136
6001	Magnetic lifter	122
6017	Pallet-weighing (electronic) / Bench & floor electronic scale	111
6007	Sluice gate drive	113
6065 / 71 / 73 / 61	Trolley : Plain & geared trolley / Trolley-clamp CTP	120-121

Facile à utiliser et fiable, le dynamomètre électronique professionnel est utilisé en environnements industriels.

Faible encombrement, permettant de réduire la hauteur de levage / Afficheur LCD de 25 mm rétro éclairé : bonne visibilité et une lecture en toutes conditions / 2 manilles galvanisées ;

Clavier étanche 5 touches : Zéro, tare semi-automatique ou programmée, mode Totalisation, Pic ou Hold ;

Boîtier robuste en acier peint époxy / Télécommande à infrarouge d'une portée de 8 m

Alimentation par 4 piles AA non-rechargeables / Autonomie de fonctionnement en continu : 40h ;

Calibration numérique à partir du SetUp / Filtre digital et arrêt automatique programmable.

réf 6018 CODE :	A	AB	B	C
Charge maxi (tonnes)	1,5	3	6	9,5
Progression mini (kg)	0,1	0,5	0,5	1
poids pièce (kg)	8	11	11	18

*OPTION : modèles équipés du module « RADIO-FRÉQUENCE » (codes ARF/BRF/CRF) pour utilisation avec l'afficheur de poids et connexion à un PC**



Livré avec malette de transport

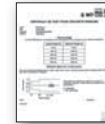

Livré avec certificat d'étalonnage



Précision : +/- 0,03%

Modèle MCW09T : Acier **INOX** FORTES CHARGES : 12 à 55 t !

- **Compact, précis et fiable**, utilisable dans tous les milieux industriels et difficiles !

- **Étanche IP67** contre la poussière et les projections d'eau capteur et clavier)

- **Certificat d'essai** avec masses étalons fourni jusqu'à 15 t de capacité.

- **Grand afficheur 40mm** à DOT LED rouge très lumineux garantissant une visibilité parfaite du poids dans n'importe quel angle, même à une distance élevée et dans toutes les conditions d'éclairage, même solaire directe !

- **Utilisable à l'intérieur comme à l'extérieur** (mais stocké à l'intérieur)

- **Clavier étanche à 5 touches** : zéro, tare semi automatique, mode, impression et on/off.

- Filtre digital programmable : visualisation optimale du poids en toutes conditions de travail.

- Télécommande radiofréquence 6 touches, configurable en tare semi-automatique ou clavier à distance.

- Batterie rechargeable, autonomie moyenne 30h (Chargeur 230Vac 50 Hz)

- Température de fonctionnement: -10/+40 °C

2 manilles galvanisées

Précision : +/- 0,1%

totalisation des pesées



CODE	MCW 09T12	MCW 09T17	MCW 09T25	MCW 09T30	MCW 09T50
Charge maxi (t)	12	17	25	30	55
A (mm)	451	592	640	730	1350
B (mm)	186	220	290	280	350
C (mm)	52	61	75	82	105
D (mm)	272,5	272,5	272,5	272,5	292,5
E (mm)	100	100	100	105	130
F (mm)	270	320	400	400	620
G (mm)	83	98	130	130	180
Poids (kg)	35	74	91	108	178

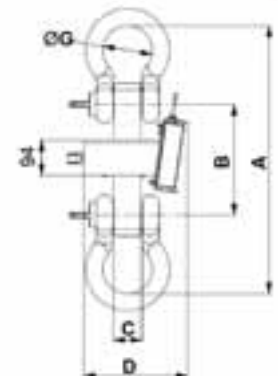
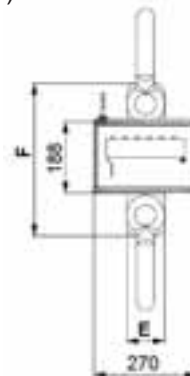

AFFICHEUR DE POIDS à distance (indicateur mobile)

- **Équipé d'une RADIO-FRÉQUENCE**, permettant de lire le poids, de tarer et mémoriser les pesées

- Utilisable avec les dynamomètres équipés d'un **module RADIO-FRÉQUENCE réf.6018 ARF/BRF/CRF**

- **Compact, facile à transporter et à consulter** avec son afficheur rétro-éclairé avec de grands chiffres

- Permet de répéter les fonctions principales de la balance à distance par son clavier intégré et de sauvegarder les pesées, transférables ultérieurement sur un PC par liaison USB (modèle RUSB)*



178 x 53,5 x 109 mm

Afficheur LCD rétro-éclairé, 6 chiffres de 25mm, haut contraste, icônes des fonctions activées

Alimentation en 6V par 4 piles AA sur tiroir extractible / Clavier étanche 5 touches

Boîtier ABS IP65 compact et solide, facile à nettoyer et résistant aux milieux industriels difficiles et corrosifs / SetUp digital par clavier ou par PC* / Mémoire pour sauvegarder les pesées (modèle RUSB) / Radio-Modem intégré à 868 Mhz, 50 canaux de fréquence différents facilement programmables sur PC* pour communication avec le crochet-peseur (Dynamomètre) / Port USB (modèle RUSB) pour connexion rapide à un PC* / Port infra-rouge pour fonctionnement avec télécommande

MODES DE FONCTIONNEMENT :

- **Afficheur Multi-balances (Master)** : fonction qui permet de répéter jusqu'à 32 capteurs indépendants + possibilité de gérer leurs fonctions ou de visualiser et imprimer la somme des poids de tous les capteurs.

- **Afficheur universel de poids** : fonction qui permet de répéter le poids des capteurs par la configuration de la chaîne d'entrée

CODE	R	RUSB
spécificité du modèle	afficheur radio-fréquence	afficheur radio-fréquence avec port USB + mémoire des pesées
Poids (kg)	1	1

* Pour une connexion avec un PC ou imprimante, NOUS CONSULTER (option à commander : interface/récepteur OBRFUSB)

APPAREILS

- Indicateur de poids complet avec câble de raccordement extensible, facilement positionnable en fonction de la pesée
- Batterie interne amovible avec tiroir pour faciliter le remplacement
- **Triple échelle de précision** permettant une lecture précise sur chaque portée, tout en main tenant la capacité de charge élevée
- indicateur de poids avec support orientable, adapté pour installation sur une colonne, un mur, une table ou plateforme
- Boîtier ABS IP54, facile à nettoyer et résistant dans des environnements difficiles et corrosifs
- Clavier étanche fonctionnel à 5 touches
- **Affichage LCD rétro-éclairé** de 25mm avec 6 chiffres à contraste élevé et icônes indiquant les fonctions actives
- **Fonctionne sur 4 capteurs** à cisaillement ; Taille du faisceau à 2 fois la charge nominale
- Structure en acier avec peinture epoxy, pieds réglables
- Précision: + / -0,05% de la plage / Programmable Auto / Off
- Calibrage par le Set-up de l'indicateur à partir du clavier numérique ou d'un PC avec DINITOOLS
- Alimentation électrique de 5 à 12 V
- Livré avec Tiroir de logement : 4 piles AA (non-fournies)
- Adaptateur secteur 230V fourni (*déconnecte les piles si en service*)



portée maxi
2000 kg

Précision :
0,2 kg
portée 600 kg
0,5 kg
portée 1500 kg
1 kg
portée 2000 kg

Présentation avec l'option COLONNE



CODE	EPWL	COL	TELIMP
Éléments	PESE-PALETTE portée maxi 2000 kg	COLONNE sur pied pour indicateur, acier inox H=1026mm	TÉLÉCOMMANDE infrarouge + IMPRIMANTE 18 touches / distance 8m
Poids (kg)	38	8	1,5

TRANSPALETTE PESEUR

Détail PAGE 142 réf. 6140P



BALANCE électronique au sol ou sur table

- Utilisable au sol ou sur table avec colonne / Indicateur de poids multi-fonctions
- Structure robuste et plateau en acier inox **indiquée en milieu industriel ou commercial**
- **Indicateur de poids avec boîtier ABS, afficheur LCD rétro éclairé à 6 digits 25 mm à haut contraste** avec signalétique des fonctions. Clavier étanche fonctionnel à 5 touches.
- Fonctionnement avec Capteur aluminium, homologué à 3000 divisions, indice protection IP65
- Structure tubulaire en acier peint de couleur bleu. Pieds réglables et niveau à bulle.
- Plateau de charge en acier inox dimensions voir le tableau ci-dessous.
- Support de montage avec une inclinaison réglable et colonne
- Alimentation par 4 piles AA ou bloc d'alimentation 230 Vac

FONCTIONS SÉLECTIONNABLES :

- Affichage en Haute Résolution (x 10)
- Totalisation de poids
- Mémoire Alibi avec date/heure
- Pesée en pourcentage
- Comptage de pièces

SIMPLE À UTILISER,
POLYVALENTE, PRÉCISE
ET FIABLE !

PLATEAU
INOX



CODE	WEQ030	WEQ060	WEQ150	WEX300
Portée maxi (kg)	30 kg	60 kg	150 kg	300 kg
L x P x H (mm)	400 x 400 x 140	400 x 400 x 140	400 x 400 x 140	600 x 600 x 150
Division standard (g)	10 g	20 g	50 g	100 g
Poids (kg)	15	15	15	36

SUR DEMANDE,
homologuée
en métrologie légale



Corps du cric en acier allié
Palier d'engrenages en fonte malléable
Frein à friction

CODE	A	B	C	D	E
C.M.U tête (kg)	3000	5000	10000	16000	20000
N (mm) (course)	350	350	320	320	300
M (mm)	197	189	245	280	325
L (mm)	200	239	290	315	330
H (mm)	730	730	795	900	960
G (mm)	60	71	95	92	85
P (mm)	70	80	90	160	150
E (mm)	127	127	200	280	280
R (mm)	250	275	300	400	400
effort maxi (kg)	36	41	54	73	80
pois (kg)	22	30	38	65	90

MAINTIEN
AUTOMATIQUE
DE LA CHARGE
DÈS QUE
LA MANIVELLE
EST ARRÊTÉE !

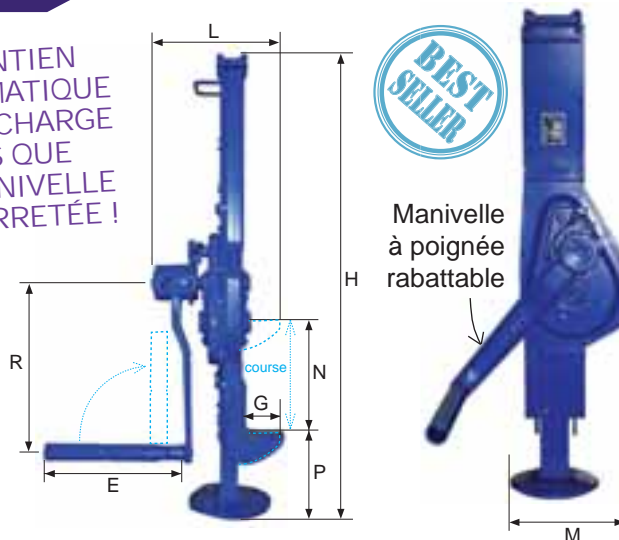

CRIC hydraulique

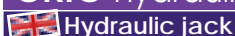

LEVAGE HORIZONTAL OU VERTICAL par la tête de levage
ou par la patte de levage

Pièces de Fatigue traitées à haute résistance

CODE	A	B	D
C.M.U en kg	5000	10000	25000
course en mm	205	233	233
effort au levier maxi daN*	38	40	40
D en mm	93	108	160
Hauteur H mini (tête) mm	368	420	470
Hauteur H mini (patte) mm	25	30	58
L en mm	140	170	270
S en mm	210	210	330
pois en kg	25	35	92

* 1 daN = 1,019 kg



VITESSE DE DESCENTE CONTRÔLÉE
SANS EFFORT !

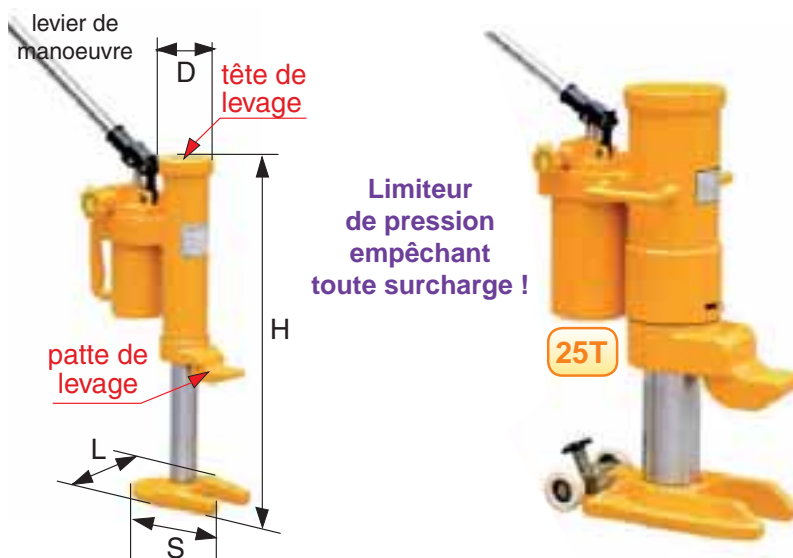

CRIC de bord hydraulique



Crics hydrauliques de haute qualité pour usage professionnel

Plage d'utilisation : de -20°C à +70°C

Tous les modèles sont équipés d'une soupape de sécurité

Dernière rallonge équipée d'un crochet, permettant de récupérer facilement le cric sous le véhicule.

CODE	A	B	C	D	E
C.M.U en kg	2000	3500	5000	8000	10000
H fermé en mm	170	170	212	220	220
H ouvert en mm	377	377	464	480	480
pois en kg	2,9	2,9	3,9	5,7	5,7

CODE	F	G	H	I	J
C.M.U en kg	12000	15000	20000	25000	30000
H fermé en mm	230	230	240	240	240
H ouvert en mm	497	495	505	515	484
pois en kg	7,1	8	10,7	13,4	14,5

Emboîtement des rallonges :
maintien par clips.



Conforme à la
norme BGVD8



APPAREILS

Permet de soulever, de tirer, de pousser, d'écarter, de tendre etc...

Le cric HI-LIFT est le seul entièrement coulé, actuellement fabriqué dans le monde !

Équipé de :

- 1 levier permettant de lever grâce à un système « d'engrenage » à cliquet
- 1 tête à plusieurs positions, permettant de l'utiliser comme serre-joint
- 1 manette pour « déverrouiller » la fonction levage afin de le faire redescendre
- 1 verrou de sécurité « anti-surcharge » (maxi 3200 kg)

Le cric HI-LIFT est conçu pour :

- le levage de charges immobilisées, véhicule 4x4
- le treuillage pour dégager les véhicules embourbés
- le halage de charges lourdes
- le serrage ou séparation de pièces
- la tension de filins

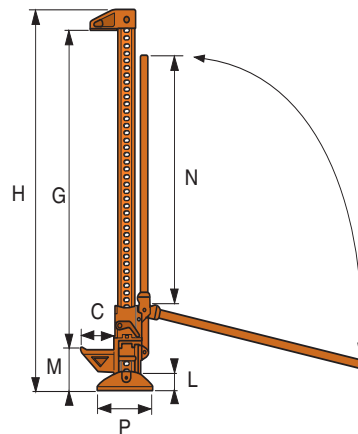

TRÈS ROBUSTE ET POLYVALENT ! FACILE À MANIER !

Levier à système d'engrenage à cliquet

CODE	A
C.M.U en kg	3200
course en mm	940
H en mm	1193
G en mm	940
C en mm	120
M maxi en mm	110
P en mm	180
L en mm	104
N en mm	750
poids en kg	13

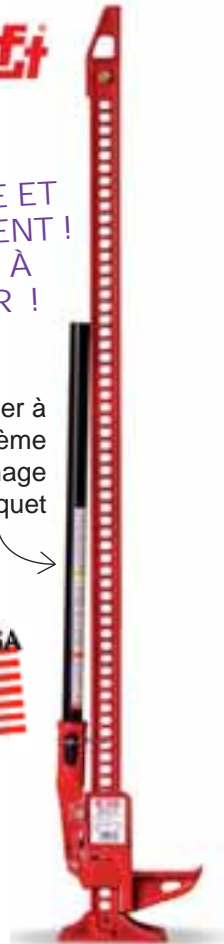

Utilisé comme équipement d'ouvrages pour manoeuvre de vannes : barrages hydroélectriques - Ouvrages régulateurs de cours d'eaux, canaux, étangs - Écluses - Périmètres d'irrigation - Bassins de traitement des eaux

Autres applications : Création d'une retenue pour alimenter en eau sous pression une usine hydroélectrique - Création d'une réserve d'eau destinée à l'alimentation de villes - Irrigation des terres par gravité à partir d'un plan d'eau à l'amont d'un barrage - Aménagement et élévation d'un plan d'eau en vue d'irriguer des terres situées en amont - Prévention du danger d'inondation par des réservoirs naturels à remplissage saisonnier.

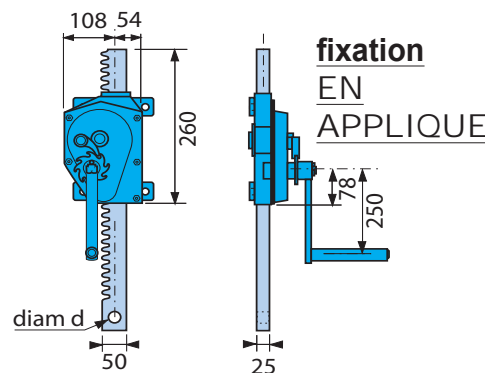
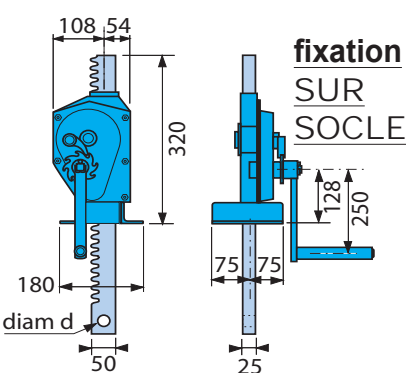

Système de fixation des crémaillères proposé : bout plat percé

Vitesse de manoeuvre : 13,33 mm/tour

Manivelle de sécurité conforme norme NF EN 1494.

CODE (SUR SOCLE)	A10	A15	A20	B10	B15	B20	C10	C15	C20
CODE (EN APPLIQUE)	J10	J15	J20	K10	K15	K20	L10	L15	L20
Force (kg)	500	500	500	1000	1000	1000	2000	2000	2000
Longueur crémaillère (m)	1 m	1,5 m	2 m	1 m	1,5 m	2 m	1 m	1,5 m	2 m
Course (mm)	670	1170	1670	670	1170	1670	670	1170	1670
d (mm)	20	20	20	22	22	22	22	22	22
Effort sur manivelle (kg)	6,6	6,6	6,6	13,3	13,3	13,3	26,5	26,5	26,5
Poids (kg)	19	24	29	19	24	29	19	24	29



Sur demande : système de fixation de crémaillère par oeil ou chape, longueur crémaillère et forces différentes, motorisation, crics doubles, accouplement etc...

PARACHUTE pour porte basculante

Q réf. 6059

Gripping device for tilting gate

Pour toutes installations de portes basculantes

Dispositif permettant de bloquer immédiatement la porte en cas de rupture de câble ou d'un organe de suspension, empêchant ainsi la chute de la porte. Par la traction du câble, un cliquet est maintenu sans frottement dans le profil rail-guide. Si le câble venait à casser, le cliquet, sous l'action du ressort incorporé, se met en position de blocage.

CODE	A
pois de la porte maxi	800 kg
pois de la porte mini	100 kg
Rail de guidage	profil U 50/30/4 mm laminé à chaud
A mini en mm	140
B en mm	120
C en mm	60
pour câble diam en mm	9
diam de l'axe en mm	20
pois de la paire en kg	1,4

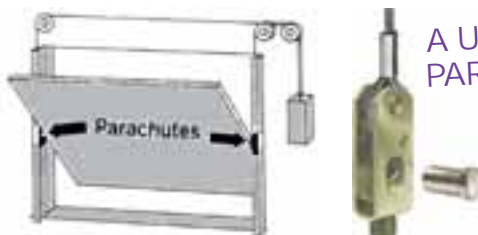

A UTILISER PAR PAIRE !

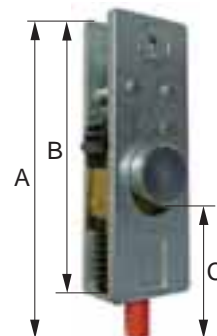

IMPORTANT : Utiliser comme rail de guidage uniquement un profil U 50/30/4mm laminé à chaud. Ne pas employer de profils zingués ou galva !

PALAN À MAIN à corde

CE réf. 6040

Manual hoist with nylon rope

Palan manuel à drisse nylon avec système de sécurité anti-chute (came de blocage)

Utilisation : voiture, bateau, etc ...

Blocage automatique et instantané dès le relâchement de la corde !

codes D, F, et G : **sous sachet plastique** comprenant :

- 1 moufle haut à crochet ciseaux, 1 moufle bas à crochet estampé et linguet de sécurité
- 1 drisse nylon enroulée sur un tourniquet acier, 1m de chaîne pour arrimage haut,
- 1 poignée bois pour les efforts importants

codes H et J : **sous emballage « libre service »** comprenant :

- 1 moufle haut à crochet ciseaux, 1 moufle bas à crochet découpé,
- 1 drisse nylon sur un tourniquet acier, 2 maillons de chaîne pour arrimage

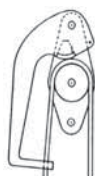

Principe du blocage :
La came coince la corde contre le réa
La pression est proportionnelle à la charge

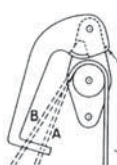

*Avec la corde en A la came se soulève seule à la montée
La corde en B ouvre la came jusqu'à la butée C pour la descente*



Conçu avec matériaux propres : nylon, acier bichromaté, dural

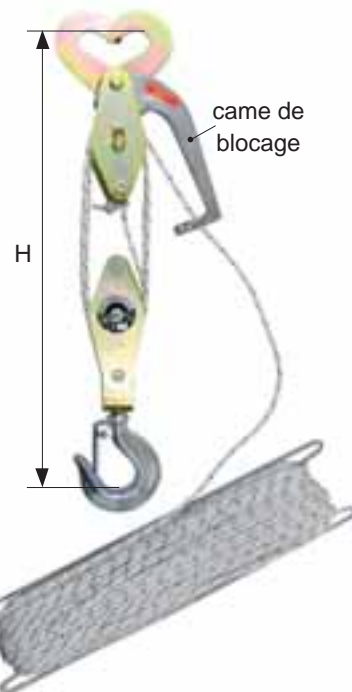

CODE	sous sachet plastique			coque plastique	
	D	F	G	H	J
C.M.U en kg	250	400	630	250	400
rupture mini en kg	1250	1900	2500	800	1500
nombre de réas	2 x 3	2 x 5	2 x 7	2 x 3	2 x 5
H mini - maxi en mètres	0,315 - 7	0,34 - 7	0,39 - 3	0,28 - 3	0,29 - 3
pois en kg	1,9	2,9	3,7	1,6	2,2

PALAN-TENDEUR de traction, à câble

↔ réf. 6084

Hand puller

Construction tout acier

UTILISATIONS:

- Déplacer les équipements lourds en traction
 - Tendre les clôtures, grillages, câbles, etc ...
 - Aménagement paysager : arrachage des souches de végétaux
 - Facilite le chargement d'un bateau sur une remorque
- Crochet acier-forgé : équipé d'un linguet de sécurité
Câble-aviation Ø 4,9 mm (réf. 6084B) et Ø 6 mm (réf.6084C)
Engrenage réalisé par superposition de 3 roues dentées

NE PAS UTILISER POUR LE LEVAGE
TRACTION UNIQUEMENT !

Capacité de traction
2000 kg

Code B

Capacité de traction
4000 kg

Code C

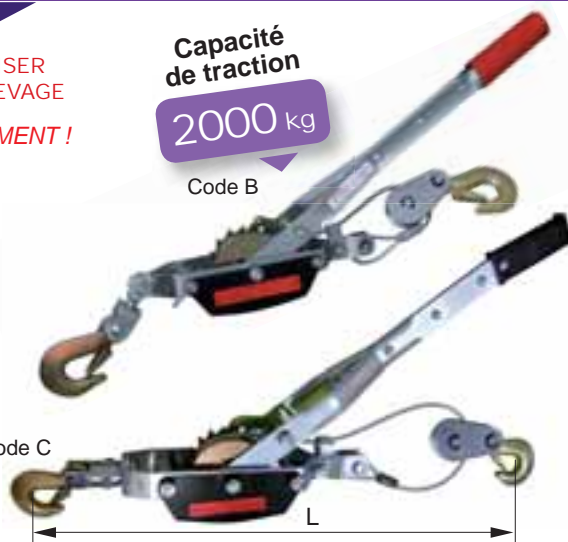

CODE	B	C
Capacité de traction (kg)	2000	4000
nombre de brins	1	1
L mini - maxi (m)	0,6 - 2,2	0,65 - 3
Poids (kg)	2,9	5,5

PALAN-TENDEUR de traction « Mini Mule »

réf. 6085

Cable hoist puller « Mini-Mule »

Applications : traction, fixation, serrage, cerclage, haubannage etc...

Câble de type aviation galvanisé + Double cliquet en acier lamellé traité
3 positions : marche avant, position libre, et marche arrière

Crochets en acier forgé

Levier de commande calculé pour céder avant toute autre pièce

NE PAS UTILISER POUR LE LEVAGE
TRACTION UNIQUEMENT !

Mini-Mule



Modèle C, avec moufle



CODE	avec moufle		
	A	B	C
Capacité traction kg	500	500	900 et 1800
nombre de brins	1	1	1 2
L mini/maxi en mm	400 / 4300	400 / 8500	430 / 3700 450 / 1800
poids pièce en kg	2,7	2,8	4,2

PALAN À LEVIER à câble « LH » / Spécial lignards (EDF / SNCF)

réf. 6043

Lincoln lever cable-hoist

Lève, tire, déplace, tend, serre ... / Testé à 125% de la CMU / Tambour débrayable

- Grande facilité d'utilisation : entièrement manuel, il assure tant les opérations de levage que de traction !
- Apprécié des entreprises d'électricité pour tous les travaux en hauteur !
- Le câble s'enroule autour du tambour, comme un palan traditionnel !
- Cadre ouvert et aéré permettant un contrôle visuel facile de l'état général de pièces !

RAPPORT POIDS/CAPACITÉ EXCEPTIONNEL !



Puce RFID intégrée pour suivi de contrôle et maintenance



Levier réversible limiteur d'effort et pliable en cas de surcharge

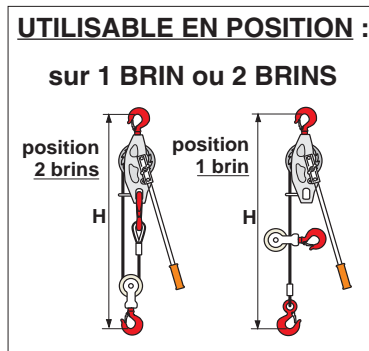

Crochets tournant à 360° avec linguet de sécurité

CODE	K	L	M	N
CMU [2 brins] kg	1000	1000	1400	1800
CMU [1 brin] kg	500	500	700	900
H course [2 brins] en mètres	1,5	4,5	3	2,2
H course [1 brin] en mètres	3	9	6	4,4
Ø câble mm	5,5	5,5	6,35	8
Longueur câble en mètres	3,4	9,5	6,5	5,5
Poids en kg	4,6	6,5	8,3	15

PALAN À LEVIER à chaîne

réf. 6045

Lever hoist

Construction tout acier
Chaîne en acier allié HR

Crochets inférieur et supérieur en acier forgé avec linguets de sécurité

Guide-chaîne permettant l'entrée de la chaîne dans toutes les positions

Frein automatique

Bouton de sélection :

- montée
- neutre
- descente

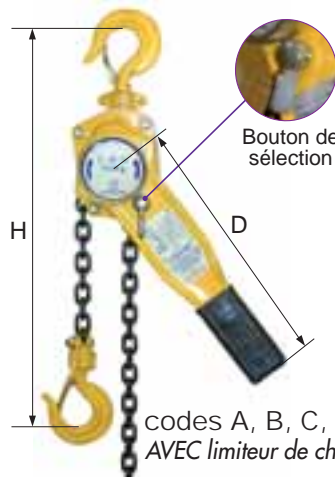

codes A, B, C, D, E
AVEC limiteur de charge

HALTIR

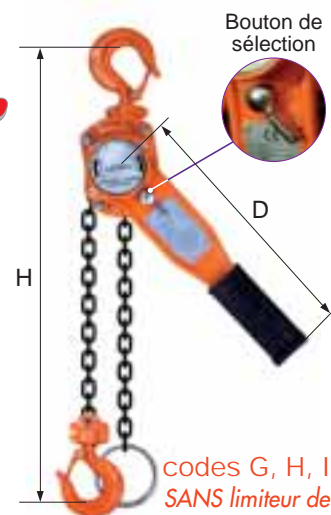
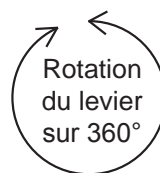

codes G, H, I, J, K
SANS limiteur de charge

CODE	Avec limiteur de charge				
	A	B	C	D	E
CMU (kg)	750	1500	3000	6000	9000
nombre de brins	1	1	1	2	3
H mini (mm)	330	400	520	640	830
Levée standard (mm)	1500	1500	1500	1500	1500
D (mm)	278	378	388	388	388
Ouverture crochets (mm)	27	33,5	40	42,5	53
poids pièce en kg	7	8	21	28	45

CODE	Sans limiteur de charge				
	G	H	I	J	K
CMU (kg)	750	1500	3000	6000	9000
nombre de brins	1	1	1	2	2
H mini (mm)	340	400	520	640	730
Levée standard (mm)	1500	1500	1500	1500	1500
D (mm)	340	408	418	418	418
Ouverture crochets (mm)	26	29	37	43	47
poids pièce en kg	8,2	11,3	21	30	51

PALAN À MAIN à chaîne « Garantie 1 an »

CE réf. 6044

Manual chain hoist

INDICATEUR DE DÉFORMATION : 2 marques idéalement situées sur les crochets, permettant de mesurer la déformation éventuelle, révélant ainsi toute surcharge ou mauvaise utilisation.

Équipé de crochets en acier-forgé à large ouverture, prévus pour se déformer lentement afin de détecter immédiatement toute surcharge accidentelle.

L'efficacité des pignons réduit l'effort de l'opérateur !

Double cliquet + double guide-chaîne = performance, sécurité et fiabilité ! Les aiguilles en acier trempé soutenant la noix de charge agissent en douceur et durent plus longtemps que les roulements !

CODE (Levée 3 m) :	B03	C03	E03	F03	G03	H03
CODE (Levée 6 m) :	B06	C06	E06	F06	G06	H06
CMU (kg)	500	1000	2000	3000	5000	10000
Nombre de brins	1	1	1	2	2	4
Ø chaîne de charge (mm)	5	6	8	8	10	10
Hauteur de levée (m)	3/6	3/6	3/6	3/6	3/6	3/6
A mini (mm)	280	306	445	520	600	760
B x E (mm)	130x125	155x134	185x157	235x157	262x180	365x180
Poids (kg)	7,5	10,5	21	22	36	107,2

HALTIR

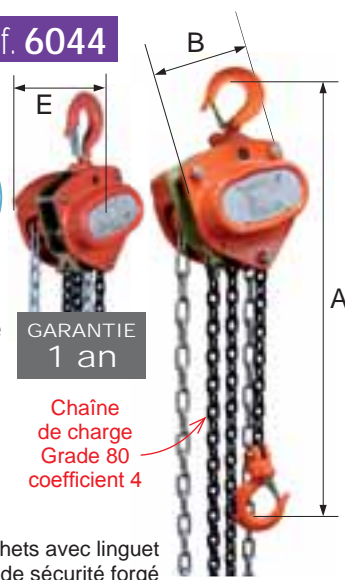

GARANTIE 1 an

PALAN À MAIN à chaîne « Usage intensif »

CE réf. 6051

Manual chain hoist (Intensive use)

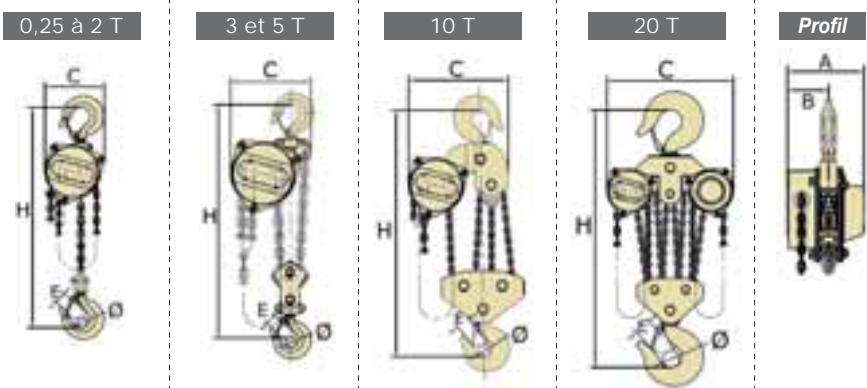

HALTIR

Faible hauteur perdue !

MODÈLE MONTÉ À VOTRE DEMANDE !

Chaîne de charge Grade 80 coefficient 4

Chaîne de manoeuvre zinguée

GARANTIE 2 ans

Crochets avec linguet de sécurité et montés sur émerillon à billes

CODE	A	B	C	D	E	F	G	H	J
C.M.U (kg)	250	500	1000	1500	2000	3000	5000	10000	20000
nombre de brins	1	1	1	1	1	2	2	4	8
Ø chaîne de charge (mm)	5	5	6,3	8	8	8	10	10	10
H mini (mm) Chaîne remontée	280	280	340	360	390	510	615	820	1060
A (mm)	110	110	130	145	145	145	167	183	183
B (mm)	62	62	74	78	78	78	86	90	90
C (mm)	141	141	168	213	213	236	277	360	577
Ø (mm)	20	20	25	30	33	36	43	44	82
E (mm)	22	22	26	29	35	37	43	44	82
poids levée 3 m (kg)	8,9	8,9	12	15,3	19,5	22,8	36,3	84,6	184,6
poids le m + de levée (kg)	1,5	1,5	1,7	2,5	2,5	3,7	5,3	9,7	19,4

PALAN À MAIN à chaîne « Amenabar »

CE réf. 6049

Manual chain hoist « Amenabar »

Peut travailler dans toutes les positions : verticale, horizontale et même inversée !

Guidage permanent de la chaîne de charge !

Frein de sécurité breveté, à action immédiate
Hauteur de levée suivant votre demande

GARANTIE 3 ans

Sur demande avec chariot accouplé

CODE	A03	B03	C03	D03	E03	F03	G03	H03	I03	J03
C.M.U (kg)	250	500	1000	1600	2000	3200	5000	6300	8000	10000
nombre de brins	1	1	1	1	1	2	2	2	3	3
Ø chaîne de charge (mm)	5	5	7	8	8	8	10	13	13	13
A mini (mm)	260	260	310	380	380	520	640	730	870	900
B (mm)	130	130	160	180	180	260	290	380	440	440
épaisseur maxi (mm)	230	230	260	280	280	280	300	320	320	320
poids levée 3 m (kg)	8	8	13	18	18	29	45	75	110	120
poids le m + de levée (kg)	1,15	1,15	2,1	2,5	2,5	3,9	5,85	8,95	12,75	12,75



travaille aussi en position inversée

Crochets avec linguet de sécurité



PALAN ÉLECTRIQUE à chaîne 24 Volts

CE réf. 6050

 Electric chain hoist (Voltage 24V)

Facteur de marche 40% (240 démarrages par heure)
 Commande basse tension 24 volts par boîte à bouton
 Limiteur de couple à friction / Course du crochet de levage 3 à 10 m

Dimensions : se reporter à la référence 6053 page 119

24 Volts



GARANTIE
3 ans

R-W-M

SUSPENTE : par crochet / chariot libre / chariot à chaîne

CODE <i>suspente par crochet</i>	AA1	BA1	CA1	DA1	FA1	GA1	HA1
CODE <i>direction par poussée</i>	AB1	BB1	CB1	DB1	FB1	GB1	HB1
CODE <i>direction par chaîne</i>	AD1	BD1	CD1	DD1	FD1	GD1	HD1
C.M.U en kg	125	125	250	250	500	500	1000
nombre de brins de chaîne	1	1	1	1	1	1	1
diam de la chaîne	4 mm	4 mm	4 mm	4 mm	5 mm	5 mm	7 mm
vitesse de levée en m/min	6	9	6	10	5	8	4
puissance du moteur Kw	0,35 Kw	0,35 Kw	0,35 Kw	0,48 Kw	0,48 Kw	0,87 Kw	0,87 Kw

PALAN ÉLECTRIQUE à chaîne 220 Volts « monophasé »

CE réf. 6052

 Electric chain hoist (Single phase - 220V)

Livré avec : Course de crochet 3 m - boîte à bouton sous TBT 24 volts
 Câble de boîte à bouton anti-feu - Bac à chaîne, limiteur de charge à friction

Dimensions : se reporter à la référence 6053 page 119

Hauteur de levée maximum 10 mètres (sur demande)

220 Volts
MONOPHASE



GARANTIE
3 ans

R-W-M

SUSPENTE : par crochet / chariot libre

CODE <i>suspente par crochet</i>	AAA1	AA1	BA1	CA1	DA1	EA1	FA1
CODE <i>direction par poussée</i>	AAB1	AB1	BB1	CB1	DB1	EB1	FB1
C.M.U en kg	125	125	250	250	500	500	1000
vitesse de levée en m/min	5	8	5	8	4	6	4
diamètre de la chaîne en mm	4 mm	4 mm	4 mm	4 mm	5 mm	7 mm	7 mm

Le poids d'un palan électrique monophasé est toujours supérieur à celui d'un palan électrique triphasé de même charge

PALAN ÉLECTRIQUE à chaîne « Fortes charges »

CE réf. 6054

 Electric chain hoist (Heavy duty)

DIMENSIONS EXTRÊMEMENT RÉDUITES permettant d'utiliser
 au maximum la hauteur disponible

- MOTEUR AUTOVENTILÉ
- FIN DE COURSE HAUT ET BAS - Classe FEM 3M
- Réducteur sous bain d'huile

FREIN AVEC
ÉLECTRO-AIMANT
400 VOLTS

Palans livrés complets : bac à chaîne & boîte à bouton basse tension

FORTES
CHARGES



GARANTIE
3 ans

Type
F

R-W-M

SUSPENTE : par oeillet / chariot libre / chaîne / chariot électrique

CODE <i>suspente par oeillet</i>	G8F	G28F	H4F	H14F
CODE <i>direction par poussée</i>	G8CS	G28CS	H4CS	H14CS
CODE <i>direction par chaîne</i>	G8CM	G28CM	H4CM	H14CM
CODE <i>direction chariot électrique 1 vitesse</i>	G8CE1	G28CE1	H4CE1	H14CE1
CODE <i>direction chariot électrique 2 vitesses</i>	G8CE2	G28CE2	H4CE2	H14CE2
C.M.U en kg	2500	2500	5000	5000
nombre de brins de chaîne	1	1	2	2
diam de la chaîne	11 mm	11 mm	11 mm	11 mm
vitesse de levée en m/min	8	2 et 8	4	1 et 4
puissance du moteur Kw	4 Kw	0,7 et 3 Kw	4 Kw	0,7 et 3 Kw

Type CE



Levée standard 3 m - Corps du palan en aluminium

Protection IP 55* (sauf si usage d'un moteur ventilé pour les hauteurs supérieures à 10 mètres)

Chaîne de charge calibrée en acier allié avec traitement anti-corrosion

Le palan R-W-M dispose d'un **guide chaîne entaillé dans le corps central** du palan et donc construit en une seule pièce permettant un **glissement précis** de la chaîne sur les alvéoles de la noix entraîneuse

Limiteur de charge faisant office de fin de course haut et bas

Fin de course de direction pour palan à chariot électrique

GARANTIE
3 ans

ALIMENTATION 230/400 VOLTS TRI 50 HZ

- Commande TBT 24 V avec arrêt d'urgence
- Classe FEM 2M

MOTEUR ÉLECTRIQUE :

fonctionnement en intermittence de 40% pour les palans à une vitesse de 30+10 pour les palans à 2 vitesses

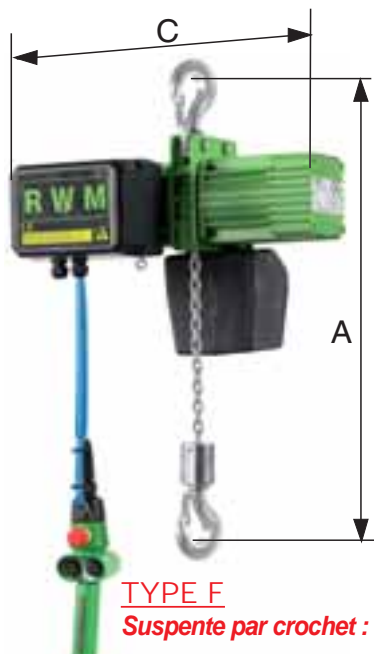

TYPE F
Suspente par crochet :

ou par œillet :

- 1,5T codes E8F / E28F
- 2T codes F4F / F8F
- 3T codes G4F / G14F
- 4T code H4F

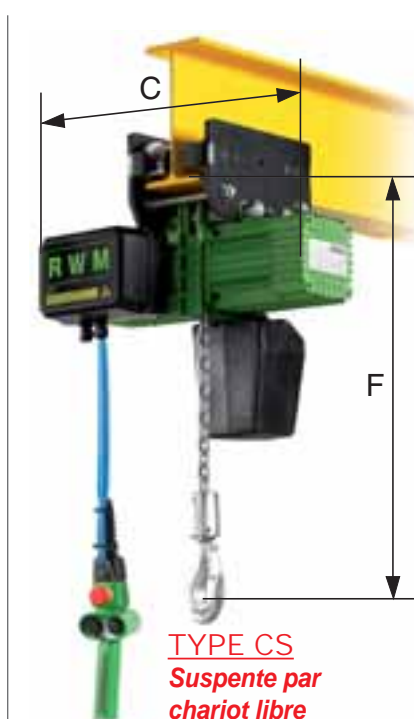

TYPE CS
Suspente par chariot libre

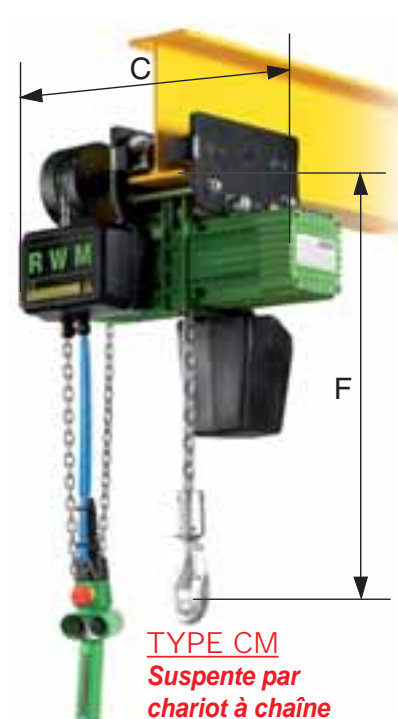

TYPE CM
Suspente par chariot à chaîne

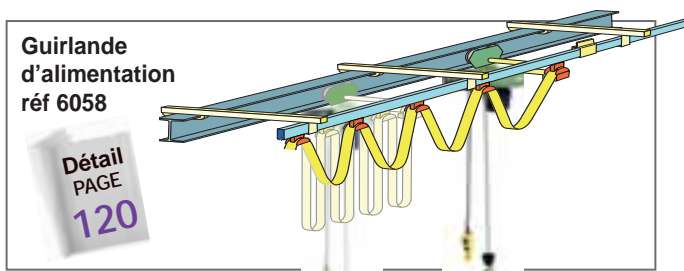

Guirlande d'alimentation
réf 6058

Détail
PAGE
120

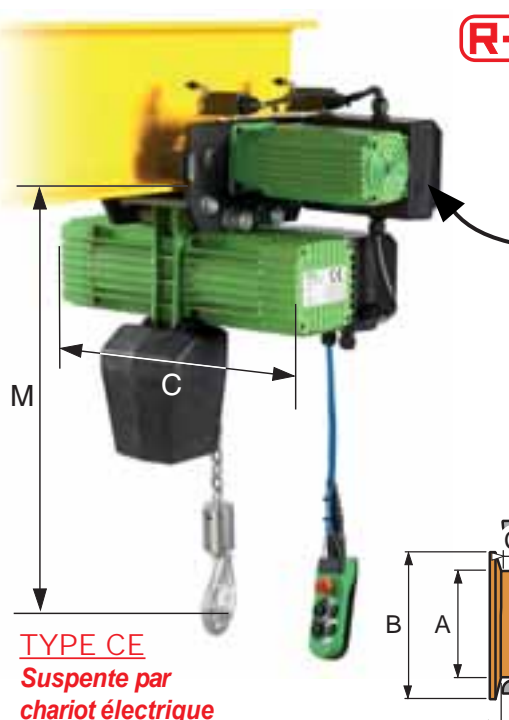

TYPE CE
Suspente par chariot électrique

CHARIOTS ÉLECTRIQUES

Vitesse de direction m/min	7	14	7 et 14
Puissance en kW de 125 à 2000 kg	0,2	0,2	0,1 et 0,2
Puissance en kW de 3000 à 4000 kg	0,5	0,5	0,2 et 0,5

Fin de course de direction en standard

Rayon minimum de courbure 900 mm

GALETS

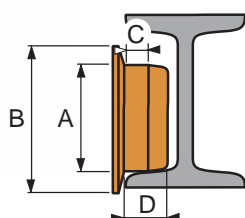

Fer mini en mm	pour Palans modèle	A (mm)	B (mm)	C (mm)	D (mm)
46	CS	55	69	13	15
64	CS et CE	65	89	16	25
73	CS et CE	70	94	17	29
82	CS et CE	80	108	22	34

APPAREILS

TYPES DE SUSPENTE	C.M.U ISO-M5 : 125 kg						C.M.U ISO-M5 : 250 kg					
	CODE	CODE	CODE	CODE	CODE	CODE	CODE	CODE	CODE	CODE	CODE	CODE
F par crochet	A5F	A8F	A12F	A14F	A28F	A31F	B5F	B8F	B12F	B14F	B28F	B31F
CS par chariot libre	A5CS	A8CS	A12CS	A14CS	A28CS	A31CS	B5CS	B8CS	B12CS	B14CS	B28CS	B31CS
CM chariot à chaîne	A5CM	A8CM	A12CM	A14CM	A28CM	A31CM	B5CM	B8CM	B12CM	B14CM	B28CM	B31CM
CE1* chariot électrique	A5CE1	A8CE1	A12CE1	A14CE1	A28CE1	A31CE1	B5CE1	B8CE1	B12CE1	B14CE1	B28CE1	B31CE1
CE2** chariot électrique	A5CE2	A8CE2	A12CE2	A14CE2	A28CE2	A31CE2	B5CE2	B8CE2	B12CE2	B14CE2	B28CE2	B31CE2
Vitesse levage m/min	5	8	12	1 et 4	2 et 8	3,5 et 14	5	8	12	1 et 4	2 et 8	3 et 12
Puissance moteur Kw	0,5	0,5	1	0,2/0,5	0,2/0,5	0,2/0,5	0,5	0,8	1	0,2/0,5	0,25/1	0,25/1
Nombre de brins	1	1	1	1	1	1	1	1	1	1	1	1
Ø chaîne (mm)	4 mm	4 mm	4 mm	4 mm	4 mm	4 mm	4 mm	4 mm	5 mm	4 mm	4 mm	5 mm
A en mm	355	355	355	355	355	355	355	355	355	355	365	400
C en mm	425	425	425	425	425	425	425	425	425	425	435	435
F en mm	348	348	348	348	348	348	348	348	348	348	358	358
M en mm	375	375	375	375	375	375	375	375	375	385	385	385
Ø Galet mm Type F/CS	50	50	50	50	50	50	50	50	50	50	50	50
Ø Galet mm Type CM/CE	65	65	65	65	65	65	65	65	65	65	65	65
Poids kg Types F/CS	27 / 33	27 / 33	29 / 35	27 / 33	29 / 35	29 / 35	27 / 33	27 / 33	29 / 35	27 / 33	35 / 35	35 / 41
Poids kg Types CM/CE	43 / 57	43 / 57	45 / 59	43 / 57	45 / 59	45 / 59	43 / 57	43 / 57	45 / 59	43 / 57	45 / 59	51 / 65

TYPES DE SUSPENTE	C.M.U ISO-M5 : 500 kg						C.M.U ISO-M5 : 1000 kg				
	CODE	CODE	CODE	CODE	CODE	CODE	CODE	CODE	CODE	CODE	CODE
F par crochet	C4F	C6F	C8F	C12F	C14F	C28F	D4F	D6F	D8F	D14F	D28F
CS par chariot libre	C4CS	C6CS	C8CS	C12CS	C14CS	C28CS	D4CS	D6CS	D8CS	D14CS	D28CS
CM chariot à chaîne	C4CM	C6CM	C8CM	C12CM	C14CM	C28CM	D4CM	D6CM	D8CM	D14CM	D28CM
CE1* chariot électrique	C4CE1	C6CE1	C8CE1	C12CE1	C14CE1	C28CE1	D4CE1	D6CE1	D8CE1	D14CE1	D28CE1
CE2** chariot électrique	C4CE2	C6CE2	C8CE2	C12CE2	C14CE2	C28CE2	D4CE2	D6CE2	D8CE2	D14CE2	D28CE2
Vitesse levage m/min	4	6	8	12	1 et 4	2 et 8	4	6	8	1 et 4	2 et 8
Puissance moteur Kw	0,8	0,8	1	1,5	0,25/1	0,4/1,8	1	1,6	2	0,4/1,8	0,5/2
Nombre de brins	1	1	1	1	1	1	1	1	1	1	1
Ø chaîne (mm)	5 mm	5 mm	5 mm	5 mm	5 mm	7 mm	7 mm	7 mm	10 mm	7 mm	10 mm
A en mm	370	370	380	380	380	410	435	445	520	445	520
C en mm	425	425	435	435	435	490	470	490	510	490	525
F en mm	370	370	380	380	380	430	440	440	505	505	595
M en mm	390	390	400	400	400	405	430	440	440	505	505
Ø Galet mm Type F/CS	50	50	50	50	50	70	70	70	70	70	70
Ø Galet mm Type CM/CE	65	65	65	65	65	70	70	70	70	70	70
Poids kg Types F/CS	29 / 35	29 / 35	35 / 41	35 / 41	35 / 41	44 / 57	41 / 54	44 / 57	44 / 57	67 / 83	69 / 85
Poids kg Types CM/CE	45 / 59	45 / 59	51 / 65	51 / 65	51 / 65	60 / 74	57 / 71	60 / 74	61 / 74	86 / 98	88 / 102

TYPES DE SUSPENTE	C.M.U ISO-M5 : 1500 kg				C.M.U ISO-M5 : 2000 kg			3000 kg	4000 kg	
	CODE	CODE	CODE	CODE	CODE	CODE	CODE	CODE	CODE	
F par crochet (ou oeillet)	E4F	E8F	E14F	E28F	F4F	F8F	F14F	G4F	G14F	H4F
CS par chariot libre	E4CS	E8CS	E14CS	E28CS	F4CS	F8CS	F14CS	G4CS	G14CS	H4CS
CM chariot à chaîne	E4CM	E8CM	E14CM	E28CM	F4CM	F8CM	F14CM	G4CM	G14CM	H4CM
CE1* chariot électrique	E4CE1	E8CE1	E14CE1	E28CE1	F4CE1	F8CE1	F14CE1	G4CE1	G14CE1	H4CE1
CE2** chariot électrique	E4CE2	E8CE2	E14CE2	E28CE2	F4CE2	F8CE2	F14CE2	G4CE2	G14CE2	H4CE2
Vitesse levage m/min	4	8	1 et 4	2 et 8	4	8	1 et 4	4	1 et 4	4
Puissance moteur Kw	2	3	0,5/2	0,7/3	2	4	0,5/2	3	0,7/3	4
Nombre de brins	2	1	2	1	2	1	2	2	2	2
Ø chaîne (mm)	10 mm	11 mm	10mm	11 mm	10 mm	11 mm	10 mm	11 mm	11 mm	11 mm
A en mm	618	550	618	550	618	550	618	685	685	715
C en mm	510	595	525	615	510	615	525	595	615	0
F en mm	595	685	685	595	595	700	685	700	700	700
M en mm	595	595	685	685	595	595	685	700	700	715
Ø Galet mm Type F/CS	70	80	70	80	70	80	70	80	80	-
Ø Galet mm Type CM/CE	70	80	70	80	70	70	80	80	80	-
Poids kg Types F/CS	82 / 98	87 / 102	85 / 117	89 / 119	82 / 98	87 / 102	85 / 117	98 / 126	105 / 133	105 / 133
Poids kg Types CM/CE	103 / 114	107 / 117	122 / 131	124 / 133	103 / 114	107 / 117	103 / 131	131 / 140	138 / 149	138 / 149

Réglage sur profilé (mm)	CMU :	125 kg	250 kg	500 kg	1000 kg	1500 kg	2000 kg	3000 kg	4000 kg	* 1 vitesse de direction ** 2 vitesses de direction
	Chariot libre type CS	46-140	46-140	46-140	64-160	73-200	73-200	82-200	82-200	
	Chariot à chaîne type CM et électrique type CE	64-160	64-160	64-160	64-160	73-200	73-200	82-200	82-200	

Electrical line for electric chain hoist

Pour palans électriques jusqu'à 2 t. Longueur de base : 3m

Possibilité d'extension par module de 1 m

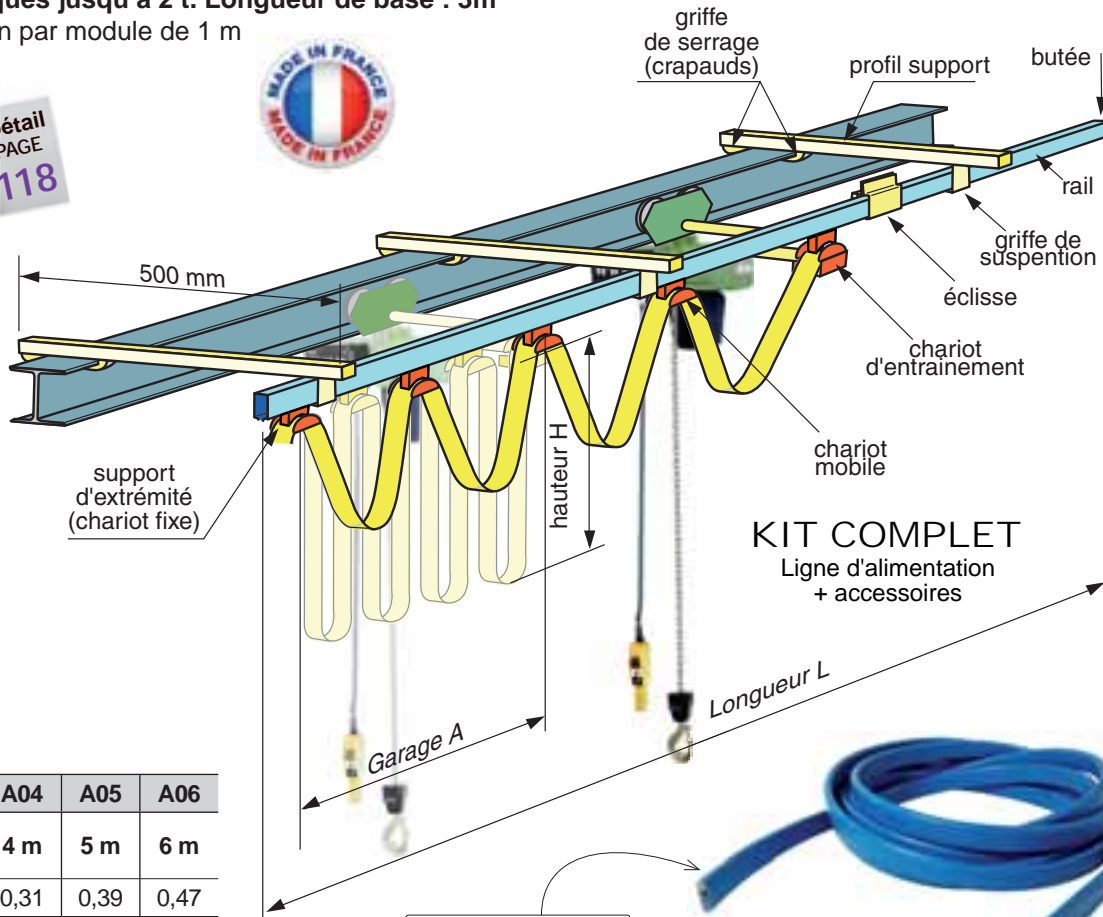

KIT COMPLET
Ligne d'alimentation + accessoires

CODE	A03	A04	A05	A06
L (Longueur de base)	3 m	4 m	5 m	6 m
A en mètre	0,31	0,31	0,39	0,47
H en mètre	0,60	0,70	0,70	0,60
pois en kg	9	11	16	18

Câble multiple plat pour alimentation et commande
Homologué CESI. Tension nominale : 450/750V
NE PROPAGE PAS LE FEU ET ÉMET TRÈS PEU DE GAZ CORROSIF !

CHARIOT PORTE-PALAN à griffe « CTP »

Trolley-clamp « CTP » (easy fitting)

UTILISATION : manutention nécessitant de fréquents changements de sites d'utilisation

Montage sur poutrelles de sections différentes



Accrochage et déplacement faciles de la charge sur poutrelles !

INSTALLATION ET RÉGLAGE RAPIDES SANS OUTILLAGE !

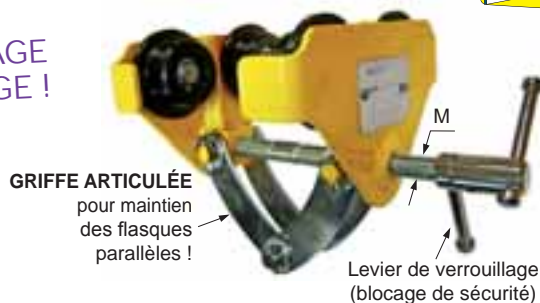

CODE	A10	B20	C30
C.M.U en kg	1000	2000	3000
largeur de fer mini en mm	60	75	75
largeur de fer maxi en mm	150	200	200
Rayon de courbure mini en m.	0,60	0,90	1,15
B en mm	82-109	106-155	128-171
C en mm	26	42	50
D en mm	46	60	80
E en mm	241	286	295
F en mm	160	260	310
G maxi en mm	15	25	25
J en mm	75	130	150
M en mm	M12	M18	M24
P en mm	153	205	220
T en mm	105	139	155
pois pièce en kg	2,5	9,9	17,5

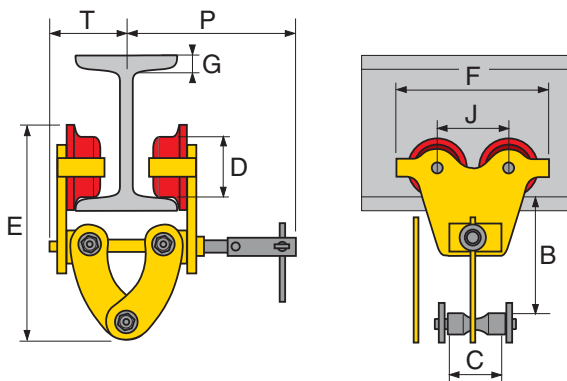

Construction simple et robuste

- Chariots à 4 galets (sauf 20 t : 8 galets) montés sur roulements
- Avance par poussée sur la charge ou par chaîne
- Butée de sécurité en cas de rupture d'un galet
- Assemblage des flasques par 1 axe fileté
- Adaptation aisée à un grand éventail d'IPN, IPE, HEA etc...

DIRECTION PAR POUSSÉE SUR LA CHARGE
codes A à E

HALTIR

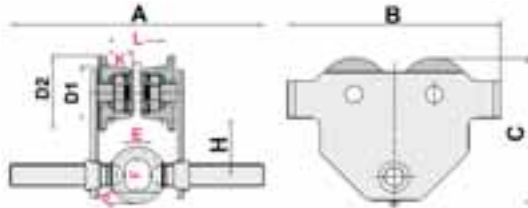

DIRECTION PAR CHAÎNE
avec levée 3m
codes AC à HC

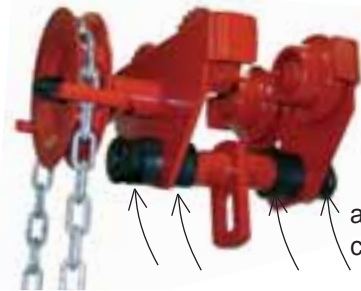

axe avec contre-écrous

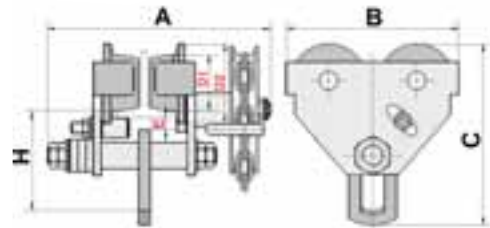

DIRECTION :	PAR POUSSÉE SUR LA CHARGE				
CODE	A	B	C	D	E
C.M.U en kg	500	1000	2000	3000	5000
largeur de fer mini en mm	50	58	66	74	90
largeur de fer maxi en mm	220	220	220	220	220
Rayon de courbure mini	0,9 m	1 m	1,1 m	1,4 m	2 m
A en mm	285	285	300	328	354
B en mm	198	238	277	324	373
C en mm	160	183	214	255	298
D1 en mm	55	68	80	100	120
D2 en mm	80	96	110	132	155
d en mm	12,5	17	20	26	28
E en mm	25	29	36	46	52
F en mm	28	37	48	56	65
H en mm	64,5	66	75	85	100
K en mm	19	20	22	27	32
L en mm	56-226	64-226	72-226	80-226	100-230
pooids en kg	5	8,7	13,9	23,5	40

PAR CHAÎNE AVEC LEVÉE 3M						
AC	BC	CC	DC	EC	FC	HC
500	1000	2000	3000	5000	10000	20000
64	64	76	76	88	125	133
140	140	165	203	203	203	230
0,9 m	1 m	1,2 m	1,5 m	2,5 m	3 m	4,5 m
308,5	328,5	361,5	428,5	434	487,5	495
212	255	302	344	378	455	955
198,5	231,5	278	338	393	490	510
58	75	90	110	122	-	-
82	102	127	147	160	-	-
-	-	-	-	-	-	-
12*	9*	6*	10*	12*	-	-
-	-	-	-	-	-	-
113	128	152	186	219	275,5	330
-	-	-	-	-	-	-
-	-	-	-	-	-	-
14	19	29	40	65	103	245

* E mini

Pour IPN & IPE : réglage de l'écartement par simple rotation de l'axe de liaison

- DISPOSITIF ANTI-BASCULANT ET ANTI-CHÛTE

- 4 Galets de roulements en acier traité, démontables et montés sur roulements à billes
- Chaîne de manoeuvre en acier traité anticorrosion



Tampon

réf 6071
DIRECTION PAR POUSSÉE SUR LA CHARGE

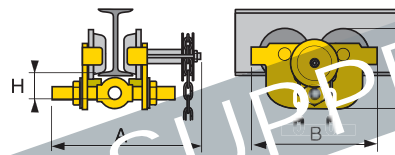

Tampon

réf 6073
DIRECTION PAR CHAÎNE levée 3 m

CODE	ÉCART STANDARD maxi 219 mm							
	A	B	C	D	E	F	G	H
C.M.U en kg	250	500	1000	1500	2000	3000	4000	5000
largeur de fer mini en mm	60	60	57	71	72	76	114	121
largeur de fer maxi en mm	152	152	210	219	210	210	210	215
rayon de courbure mini en m.	0,8	0,8	1,0	1,0	1,1	1,3	1,4	1,4
A en mm	245	245	311	311	327	343	355	355
B en mm	199	199	246	260	276	332	377	377
C en mm	187	187	222	238	263	309	353	353
H en mm	105	105	125	134	150	171	196	196

CODE	GRAND ÉCART maxi 333 mm							
	AG	BG	CG	DG	EG	FG	GG	HG
C.M.U en kg	250	500	1000	1500	2000	3000	4000	5000
largeur de fer mini en mm	60	60	162	173	170	180	179	177
largeur de fer maxi en mm	215	215	300	333	305	310	317	315
rayon de courbure mini en m.	0,8	0,8	1,0	1,0	1,1	1,3	1,4	1,4
A en mm	295	295	413	413	429	445	457	457
B en mm	199	199	246	260	276	332	377	377
C en mm	187	187	222	238	263	309	353	353
H en mm	105	105	125	134	150	171	196	196

GRIFFES à poutrelles

CE réf. 6025

Beam clamp

Créent un point d'ancrage temporaire fixe sur une poutrelle pour suspendre un appareil de levage.

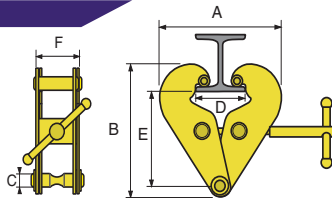

il est rigoureusement INTERDIT d'utiliser les porte-à-faux de la poutre inférieure

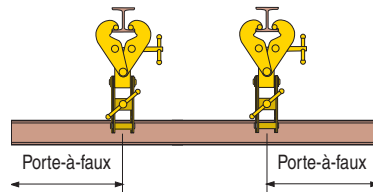

CODE « simple »	A10	B20	C30	-	E50	-	H100
C.M.U. (kg)	1000	2000	3000	-	5000	-	10000
écartement (mm)	75-230	75-230	80-320	-	90-310	-	90-320
A maxi (mm)	350	350	455	455	445	445	480
B maxi (mm)	232	234	337	337	343	343	352
C (mm)	20	20	22	-	28	-	38
D maxi (mm)	246	246	320	320	310	310	310
E maxi (mm)	184	184	277	277	283	283	292
F (mm)	84	94	122	122	129	129	146
pois (kg)	5	6	8	-	12	-	16

GRIFFE SIMPLE hauteur perdue faible



CODE « à manille »	AM10	BM20	CM30	CM30L	EM50	EM50L	HM100
C.M.U. (kg)	1000	2000	3000	3000	5000	5000	10000
écartement (mm)	75-230	75-230	80-320	75-305	100-270	75-305	75-305
A maxi (mm)	335	335	455	455	445	445	480
B maxi (mm)	-	-	-	337	343	343	352
C (mm)	44	46	46	46	56	56	82
D maxi (mm)	230	230	320	320	310	310	310
E maxi (mm)	160	160	240	277	283	283	292
F (mm)	66	74	103	122	129	129	146
G (mm)	44	44	46	46	56	56	82
H (mm)	16	19	19	19	22	22	31
pois (kg)	4	5	9	9	12	12	19

GRIFFE À MANILLE passage plus large



Point de fixation sûr et rapide!



CODE « double »	CD30	CD30L	ED50	ED50L	HD100
C.M.U. (kg)	3000	3000	5000	5000	10000
écartement (mm)	100-270	75-305	100-270	75-305	75-305
A maxi (mm)	455	455	445	445	480
B maxi (mm)	337	337	343	343	352
K (mm)	164	164	164	164	164
D maxi (mm)	320	320	310	310	310
E maxi (mm)	277	277	283	283	292
F (mm)	122	122	129	129	146
pois (kg)	16	20	23	27	37

GRIFFE DOUBLE pour l'accouplement de 2 poutrelles

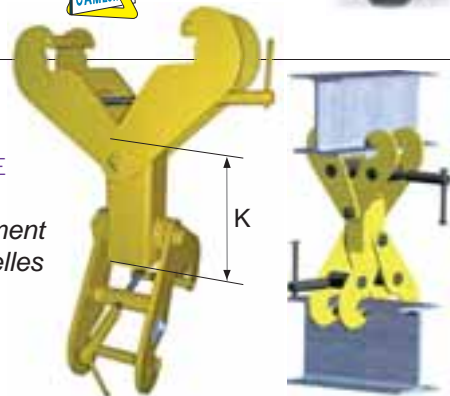

PORTEUR MAGNETIQUE à commande manuelle

CE réf. 6001

Magnetic lifter

Pour la manutention de pièces ferromagnétiques plates et cylindriques, dans les ateliers, les parcs-matière, près des machines-outils et lieux de stockage. Flux magnétique généré par des matériaux en NdFeB (Néodyme-Fer-Bore). Mise sous-tension et hors-tension contrôlée par le levier manuel, permise seulement après contact de la charge métallique dont l'état de surface doit être lisse (rugosité inférieure à 6,3 µm soit 0,0063 mm)

Coefficient de sécurité : 3 / 1

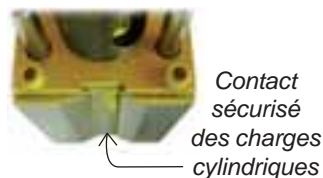

Contact sécurisé des charges cylindriques

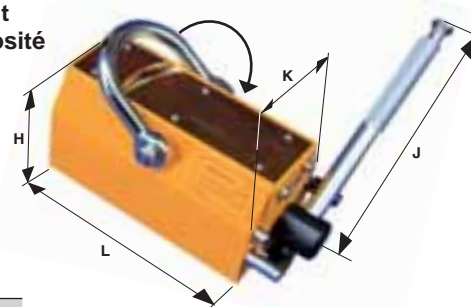

CODE	A	B	C	E
Capacité maxi [Charge plate] (kg)	100	300	600	1000
Épaisseur mini profilé plat pour 100% de la charge	20 mm	25 mm	30 mm	40 mm
Capacité maxi [Charge cylindrique] (kg)	35	100	200	350
Diamètre mini profilé rond	60 mm	60 mm	90 mm	150 mm
effort d'arrachement (kg)	350	1050	2100	3500
J (mm)	148	223	257	303
H hauteur (mm)	72	108	123	158
L x K (mm)	92 x 64	166 x 99	228 x 118	266 x 150
Température de fonctionnement (°C)	< 80°	< 80°	< 80°	< 80°
pois (kg)	3	13	28	48



Levage et manutention de tôles de grandes dimensions

(dureté maximum 300 brinell)

- Prise de la tôle horizontale ou verticale
- Levage et transport vertical
- Modèles B15, C20 et D30 : munis de came et de contre-came avec indicateur d'usure



utiliser 2 pinces avec un palonnier



* réf 6090A05

500 kg

MODELE À VERROUILLAGE AUTOMATIQUE



Verrouillage de sécurité manuel !

Mors en acier haute dureté pour un pincement optimal !

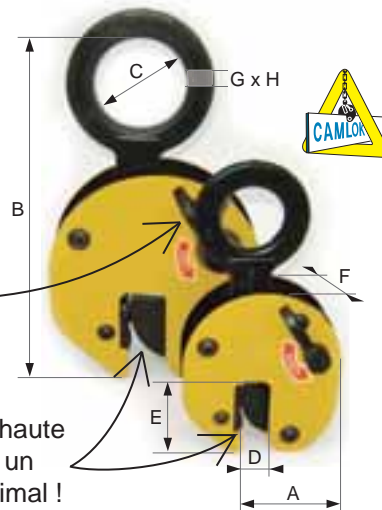

CODE	A05*	B15	C20	D30	E40	F60	G80	H100	I120	K200
C.M.U en KG	500	1500	2000	3000	4000	6000	8000	10000	12000	20000
Capacité Levage Mini (kg)	50	150	200	300	480	720	960	1500	1800	4000
ouverture D (mm)	0-16	0-20	0-32	0-32	0-32	0-50	0-50	0-50	0-50	0-65
A en mm	66	77	117	117	129	198	198	198	235	297
B en mm	195	225	312	312	371	484	492	545	613	755
C en mm	29	50	80	80	80	89	89	110	130	130
E maxi en mm	47	70	96	96	93	143	143	143	162	210
F (épaisseur) en mm	50	82	100	100	129	129	129	139	154	235
Anneau : G x H (mm)	15 x 11	20 x 13	24 x 20	30 x 30	30 x 20	35 x 25	42 x 25	45 x 25	55 x 30	65 x 45
pois pièce en kg	1,5	3	8	10	12	21	26	30	54	123

Grande ouverture				
E40L	F60L	G80L	H100L	I120L
4000	6000	8000	10000	12000
480	720	960	1500	1800
30-60	50-100	50-100	50-100	50-100
160	267	248	248	285
390	524	524	545	678
80	89	89	110	130
93	143	143	143	162
129	129	129	139	154
30 x 20	35 x 25	42 x 25	45 x 25	55 x 30
18	28	32	37	63

PINCE à tôle multi-positions « CX » et « CY »

Levage vertical de tôles prises dans toutes les positions

(dureté maximum 300 brinell)

Utilisation avec un palonnier ou une élingue

Modèle CX - Fortes charges / prise latérale



MULTI-POSITIONS !

Anneau de levage à double articulation

CODE	A11	A11L	C31	D61	D62	E81	E82	F101	F102
C.M.U en KG	1500	1500	3000	6000	6000	8000	8000	10000	10000
Capacité Levage Mini (kg)	225	225	450	1200	1200	1600	1600	2000	2000
ouverture en mm	0-20	20-40	0-32	0-50	50-100	0-50	50-100	0-50	50-100
A en mm	140	160	197	292	367	292	367	360	446
B en mm	399	399	515	737	785	737	785	903	921
C en mm	63	63	67	95	98	98	98	110	112
D en mm	48	48	68	95	115	95	115	125	168
E en mm	70	70	93	143	143	143	143	162	162
F en mm	57	83	81	137	135	136	136	170	170
Anneau : G x H (mm)	125 x 63	-	138 x 67	176 x 95	180 x 98	176 x 98	180 x 98	195x110	195x112
Anneau : J (mm)	12,5	-	19	28	28	28	28	33	33
pois en kg	7	7	12	38	48	39	51	61	76

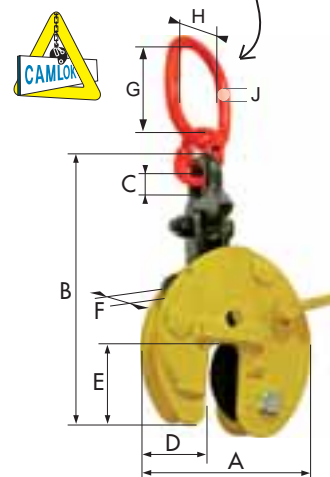

Modèle CY

CODE	A10	B20	C30
C.M.U en KG	1000	2000	3000
Capacité Levage Mini (kg)	200	400	600
ouverture en mm	0-20	0-32	0-32
A en mm	126	192	192
B en mm	270	382	382
C en mm	50	80	80
D en mm	49	75	75
E en mm	70	96	96
F en mm	95	132	132
Anneau : G x H (mm)	23 x 12	30 x 20	30 x 20
pois en kg	4,6	14	14

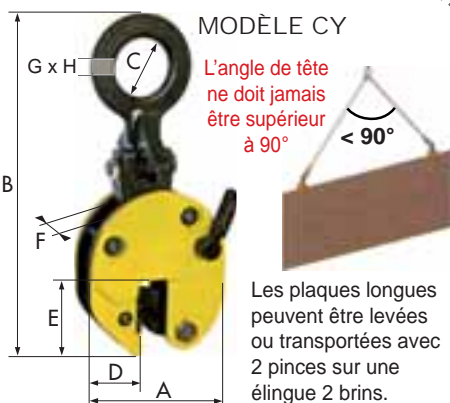

MODÈLE CX Fortes charges et prise latérale



PINCE à tôle horizontale à double came « CH »

CE réf. 6094

Double-cam horizontal plate clamp « CH »

Utilisation obligatoire avec une élingue 2 brins ou un palonnier !

1 PAIRE DE PINCES

Levage avec une élingue 2 brins, pour les tôles de faibles dimensions



2 PAIRES DE PINCES

Levage avec un palonnier et 2 élingues 2 brins, pour les tôles de grandes dimensions

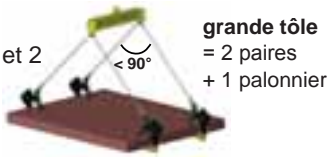

Montées en élingue lève-tôle réf.4390



Détail PAGE 34

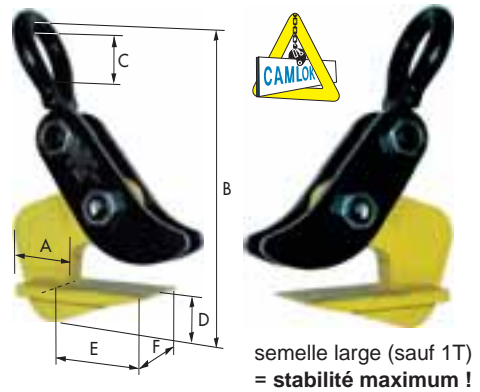

OUVERTURE DE 5-32 mm À 5-100 mm

CODE	A10	B20	C40	D60	E80	F100
C.M.U par paire (kg)	1000	2000	4000	6000	8000	10000
Ouverture mini-maxi (mm)	5-32	5-32	5-50	5-75	5-75	5-100
B (mm)	200	220	288	402	428	515
poids (kg)	8	11	17	46	53	95

GRANDE OUVERTURE DE 20-50 mm À 50-150 mm

CODE	-	B20L	C40L	D60L	E80L	F100L
C.M.U par paire (kg)	-	2000	4000	6000	8000	10000
Ouverture mini-maxi (mm)	-	20-50	50-100	50-125	50-125	50-150
B (mm)	-	250	338	477	503	600
poids (kg)	-	12	23	56	60	108

Pour les 2 modèles	A (mm)	60	60	80	100	105	120
	C (mm)	44	73	92	130	130	130
	D (mm)	15	30	40	55	55	65
	E/F (mm)	82/100	82/100	112/100	172/130	172/130	215/150



- L'angle de tête d'élingage ne doit pas être supérieur à 90° !
- Ne jamais lever plus d'une tôle ou d'un paquet de tôles cerclées à la fois !
- UTILISABLE UNIQUEMENT PAR PAIRE !

PINCE à tôle réglable « ACH »

CE réf. 6094

Adjustable horizontal plate clamp « ACH »

Adaptée au transport de tôles de forte épaisseur ou de paquets de tôles

Utilisation obligatoire avec une élingue 2 brins ou un palonnier !

1 PAIRE DE PINCES

Levage avec une élingue 2 brins, pour les tôles de faibles dimensions



PINCES RÉGLABLES !

2 PAIRES DE PINCES

Levage avec un palonnier et 2 élingues 2 brins, pour les tôles de grandes dimensions

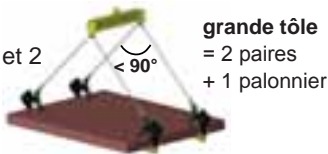

OUVERTURE JUSQU'À 150 mm

CODE	R13	R33	R50	R65
C.M.U par paire (kg)	1300	3300	5000	6500
Ouverture mini-maxi (mm)	0-150	0-150	0-150	0-150
B (mm)	552	642	810	810
poids (kg)	23	39	59	65

GRANDE OUVERTURE JUSQU'À 250 mm

CODE	R13L	R33L	R50L	R65L
C.M.U par paire (kg)	1300	3300	5000	6500
Ouverture mini-maxi (mm)	0-250	0-250	0-250	0-250
B (mm)	796	834	990	990
poids (kg)				

Pour les 2 modèles	A (mm)	527	581	787	787
	C (mm)	280	320	420	420
	D (mm)	82	120	160	160
	E/F (mm)	134/20	150/25	195/30	195/30
modèles	G (mm)	40	45	60	60
	H (mm)	73	34	32	32
	Poids (kg)	23	39	59	65

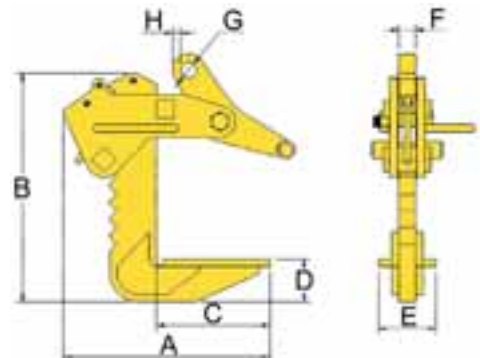

- L'angle de tête d'élingage ne doit pas être supérieur à 90° !
- Ne jamais lever plus d'une tôle ou d'un paquet de tôles cerclées à la fois !
- UTILISABLE UNIQUEMENT PAR PAIRE !

PINCE à tôle de surfaces fragiles « TSS »

CE réf. 6095

Gentle grip clamp « TSS »

Levage de tôles dont la surface doit être préservée de toute trace de levage, par exemple : tôle inox

Mâchoires en aluminium poli (amovible) et en inox (fixe)

CODE	A075
C.M.U en Kg	750
ouverture mini/maxi en mm	0 - 16
A x B en mm	163 X 190
C en mm	50
E en mm	85
poids en kg	5,2

Serrage par mécanisme manuel

Peut être utilisée pour lever et tourner les tôles de l'horizontale à la verticale et vice-versa

TÔLES À SURFACES FRAGILES !

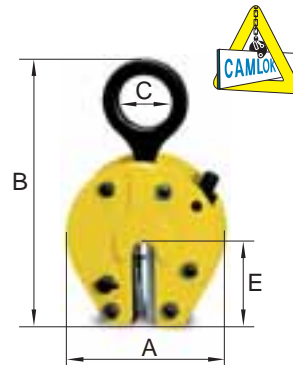

PINCE à tôle de surfaces fragiles « RH » (levage horizontal)

CE réf. 6105

Horizontal plate clamp « RH » (reduced marking on plates)

Levage de tôles horizontales à surface fragile ou polie

Utilisation obligatoire avec une élingue 2 brins ou un palonnier !

1 PAIRE DE PINCES

Levage avec une élingue 2 brins, pour les tôles de faibles dimensions

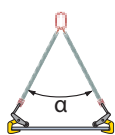

petite tôle
= 1 paire

Angle α mini 45°
Angle α maxi 90°

2 PAIRES DE PINCES

Levage avec un palonnier et 2 élingues 2 brins, pour les tôles de grandes dimensions



grande tôle
= 2 paires
+ 1 palonnier

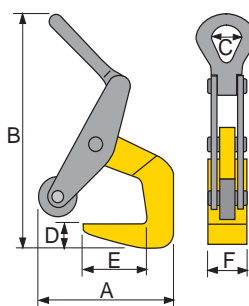

TÔLES À SURFACES FRAGILES !



Galets évitant le marquage des tôles

UTILISABLE UNIQUEMENT PAR PAIRE !

- L'angle de tête d'élingage ne doit pas être supérieur à 90° !

- Ne jamais lever plus d'une tôle ou d'un paquet de tôles cerclées à la fois !

CODE	A15	B25	C35	E50
C.M.U par paire en kg	1500	2500	3500	5000
ouverture en mm	5-60	10-70	10-80	10-102
A en mm	105	130	162	170
B en mm	272	353	393	470
C en mm	50	64	64	89
D en mm	22	38	48	45
E en mm	84	72	120	130
F en mm	100	100	100	120
poids par paire en kg	12	21	28	72

PINCE à tôle haute dureté « HG »

CE réf. 6088

Vertical plate clamp « HG » (for hardened material)

Levage de tôles de haute dureté jusqu'à 375 Brinell et tôles Inox ne craignant pas le marquage

CODE	A05	B10	C20	D30	E40
C.M.U en kg	500	1000	2000	3000	4000
Capacité de levage mini (kg)	25	50	200	300	400
ouverture en mm	0-10	0-16	0-20	0-20	0-20
A en mm	148	210	305	305	305
B en mm	250	317	448	448	467
C en mm	50	67	80	80	80
D maxi en mm	55	75	102	102	102
E maxi en mm	79	114	159	159	159
F en mm	67	93	110	110	120
poids pièce en kg	5	12	22	27	32

TÔLES À HAUTE DURETÉ !

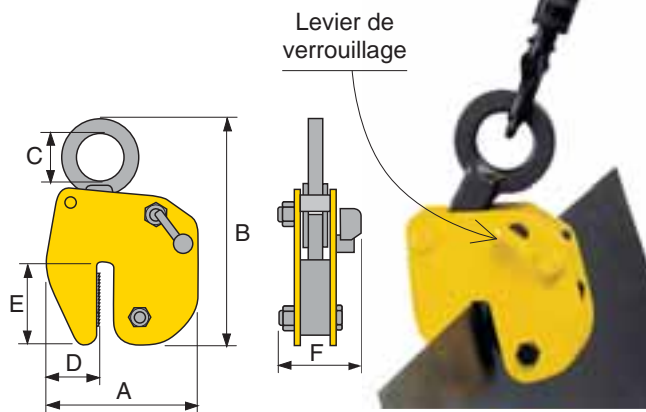

PINCE à tôle de petit format « THS »

CE réf. 6106

Loading horizontal plate clamp « THS » (into presses, shears, rolling-mill)

Levage et transport horizontal de tôles de petit format (dureté maximum 300 brinell)

Pince conçue pour l'approvisionnement de machines-outils (cisaille, presse, laminoir, etc...)

- L'angle de tête d'élingage ne doit pas être supérieur à 90° !
- Ne jamais lever plus d'une tôle à la fois !

CODE	A	B	C	D
C.M.U (par pince) en kg	750	1500	3000	4500
Capacité de levage mini (kg)	40	75	150	225
ouverture en mm	0-20	0-35	0-40	0-45
A en mm	255	335	400	450
B en mm	97	120	160	196
C en mm	50	70	80	90
D en mm	15	20	30	59
E en mm	70	80	95	110
F en mm	80	90	100	110
pois par paire en kg	3	6	12	17

Verrouillage de sécurité maintenant la pince en position !

SPÉCIALE TÔLES DE PETIT FORMAT !

charge de 750 kg à 4500 kg



UTILISABLE PAR PAIRE !

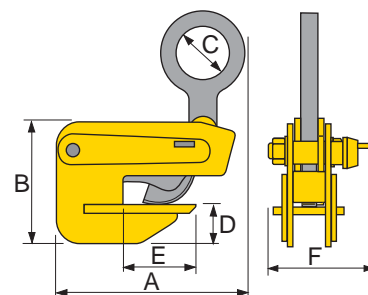

PINCE à tôle horizontale à came inversée « THK »

CE réf. 6107

Thin-sheet horizontal plate clamp « THK » (reverse jaw)

Levage de tôles horizontales de faible épaisseur susceptibles de fléchir (dureté maximum 300 brinell)

Utilisation obligatoire avec une élingue 2 brins ou un palonnier !

Came inversée : permet le levage d'une tôle fine dont la flexion au levage entraînerait la chute avec des pinces traditionnelles

1 PAIRE DE PINCES

Levage avec une élingue 2 brins, pour les tôles de faibles dimensions



petite tôle = 1 paire

2 PAIRES DE PINCES

Levage avec un palonnier et 2 élingues 2 brins, pour les tôles de grandes dimensions



grande tôle = 2 paires + 1 palonnier

SPÉCIALE TÔLES DE FAIBLE ÉPAISSEUR !

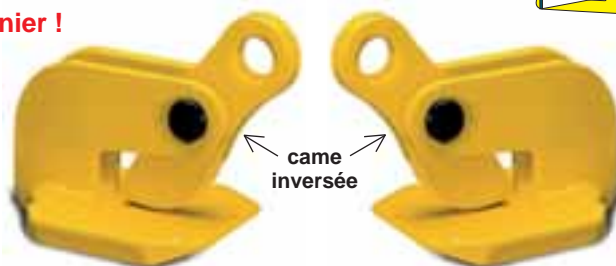

UTILISABLE UNIQUEMENT PAR PAIRE !

charge de 750 kg à 9000 kg

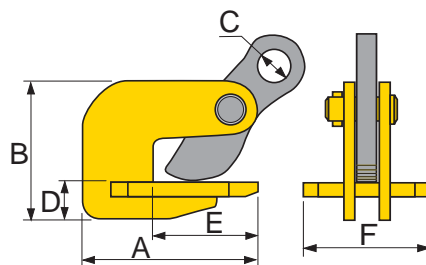

- L'angle de tête d'élingage ne doit pas être supérieur à 60° !
- Ne jamais lever plus d'une tôle à la fois !

CODE	A	B	C	D	E	F
C.M.U par paire en KG	750	1500	3000	4500	6000	9000
Capacité de levage mini (kg)	40	75	150	225	300	450
ouverture en mm	0-25	0-35	0-35	0-45	0-60	0-60
A en mm	118	140	168	183	214	223
B en mm	81	102	119	155	176	188
C en mm	20	25	30	30	35	40
D en mm	12	15	20	25	20	20
E en mm	72	80	93	103	124	113
F en mm	86	102	110	122	122	140
pois par paire en kg	6	12	22	32	46	70



Levage vertical de tôles ou de panneaux d'agglomérés à surfaces fragiles

Mâchoires parallèles interchangeables, revêtues de caoutchouc très résistant à l'abrasion

La liaison entre la came et l'anneau de tête de la pince est assurée par une chaîne pour une très grande souplesse d'utilisation.

CODE	A	B	C
C.M.U en kg	350	750	1250
Capacité de levage mini (kg)	20	40	125
ouverture en mm	0-65	0-65	0-65
A en mm	270	270	270
B en mm	260	260	260
C en mm	75	75	75
D en mm	65	65	65
E en mm	128	128	128
poids en kg	8	9	12

charge de 350 kg à 1250 kg

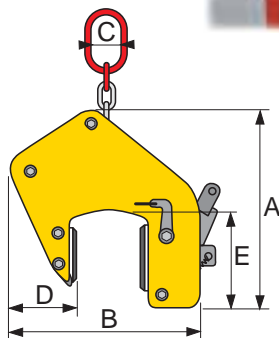

GRANDE CAPACITÉ D'OUVERTURE !



SPÉCIALE TÔLES DE SURFACES FRAGILES

Blocage de sécurité

Mâchoires parallèles à grande surface de préhension

PINCE à tôle, ensemble mécano-soudé, préfabriqué Grande ouverture « TAG »

Levage vertical de pièces nécessitant une grande ouverture de la pince

Utilisation en chaudronnerie pour le levage et le transport de grands ensembles mécano-soudés ou préfabriqués.

La liaison entre la came et l'anneau de tête de la pince est assurée par une chaîne de liaison pour une très grande souplesse d'utilisation.

CODE	CHAÎNE À MAILLONS							
	ATH	BTH	CTH	DTH	ETH	FTH	GTH	HTH
C.M.U en kg	350	350	750	750	1250	1250	2000	2000
Capacité de levage mini (kg)	50	50	75	75	125	125	200	200
ouverture en mm	0-100	90-200	0-100	90-200	0-100	90-200	0-100	90-200
A en mm	259	434	259	434	289	434	415	515
B en mm	550	760	550	760	570	760	571	750
D en mm	85	120	85	120	85	120	105	160
E en mm	128	195	128	195	128	195	135	195
poids en kg	9	14	9	15	15	26	22	30

CODE	CHAÎNE À ROULEAUX				
	ITH	JTH	KTH	LTH	MTH
C.M.U en kg	3000	5000	5000	10000	10000
Capacité de levage mini (kg)	350	600	600	1500	1500
ouverture en mm	5-90	5-90	80-170	0-100	100-200
A en mm	290	290	423	423	562
B en mm	570	570	620	720	840
D en mm	91	91	118	160	183
E en mm	136	136	180	160	200
poids en kg	26	30	44	70	101

GRANDE CAPACITÉ D'OUVERTURE !



charge de 350 kg à 10000 kg

Effort de serrage accru grâce à la tension de la chaîne !

Levier pour ouverture rapide des mâchoires

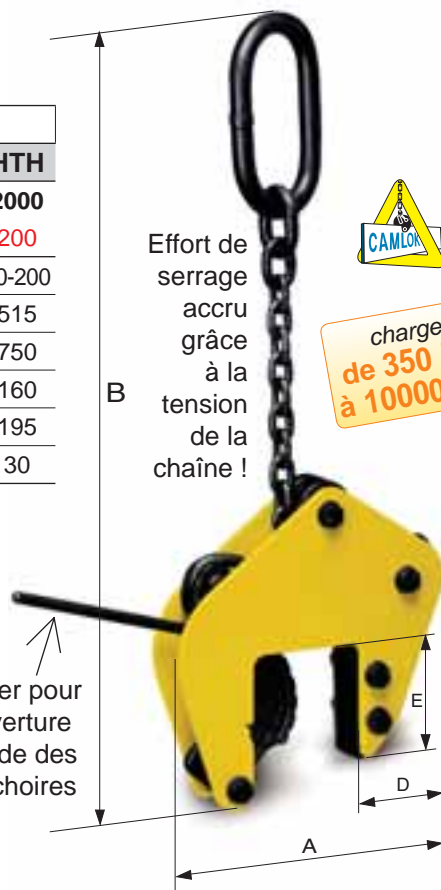

PINCE pour panneaux « TPZ »

Board clamp « TPZ »

CE réf. 6086

Levage et manutention verticalement de panneaux en bois, agglomérés, PVC, plaques de plâtre ...

CODE	A04
C.M.U en kg	400
Capacité de Levage Mini (kg)	20
ouverture mini en mm	5
ouverture maxi en mm	55
poids pièce en kg	8



Machoières de grande ouverture équipées de patins de protection en caoutchouc

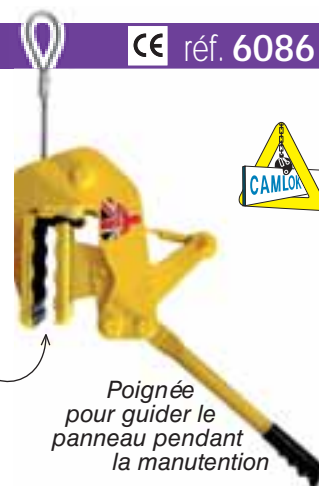

Poignée pour guider le panneau pendant la manutention



PINCE Lève-buses / tuyaux / regards béton

Concrete-pipe & manhole ring grab

CE réf. 6096

Levage et transport vertical de buses, tuyaux et regards béton

Coefficient de sécurité : 1/3

CODE	A	B
C.M.U (kg)	660	1000
O : ouverture (mm)	60-120	120-180
P : Profondeur machoières (mm)	220	240
Poids (kg)	9,3	14

Pour montage élingue-chaîne « lève-buses » réf. 4391



Poignée de manutention



axe de fixation

CODE	A05	B10	B11
C.M.U (kg)	500	1000	1000
ouverture (mm)	40-120	50-180	90-220
Profondeur machoières (mm)	165	245	245
Poids (kg)	10	18	24



Modèle BTG



Construction acier anti-torsion

CODE	K
C.M.U en kg	1000
épaisseur mini des tuyaux en mm	70
épaisseur maxi des tuyaux en mm	150
diam maxi des tuyaux en mm	1000
poids en kg	46



Machoières de serrage en caoutchouc pour un maintien optimal de la charge !

PINCE lève-tuyaux « BTR » semi-automatique

Concrete-pipe grab « BTR »

CE réf. 6121

Levage et déplacement de tuyaux-béton

Mâchoires réglables pour tuyaux Ø 275 mm à 1500 mm !

Equipée d'un dispositif (ouvert-fermé) permettant à l'opérateur de rester à l'extérieur de la tranchée quand la charge est positionnée !



Mâchoires équipées de protection coutchouc

CODE	A25	B25	C35	D35	E35
C.M.U en kg	2500	2500	3500	3500	3500
Ø tuyau (mm)	275-700	700-1100	300-600	600-1000	1000-1500
poids paire en kg	138	167	132	160	175

Utilisation par paire uniquement

ou en « 2 fois 2 pinces » avec palonnier et élingue câble ou chaîne

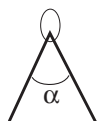

IMPORTANT :

l'angle α de tête d'élingue doit être compris entre 60° et 90°

Détail
PAGE
34

Montée en
ÉLINGUE
réf.4392

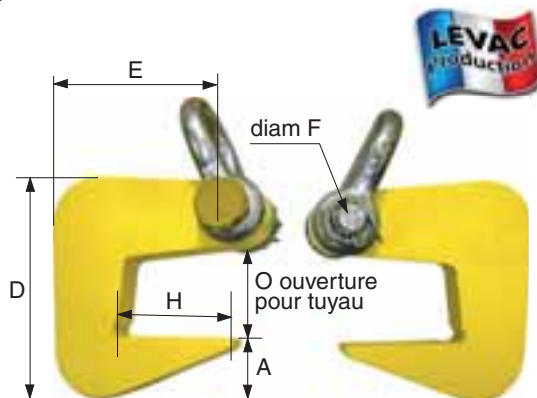

UTILISABLE UNIQUEMENT PAR PAIRE !

CODE	A20LB	B40LB	C60LB	D80	E100
C.M.U (par paire) en kg	2000	4000	6000	8000	10000
O épaisseur maxi tuyaux (mm)	40	50	60	70	80
A en mm	35	40	51	55	69
H en mm	62	77	90	105	115
épaisseur du crochet (mm)	20	30	30	40	40
D en mm	116	142	173	190	221
E en mm	102	125	152	172	195
F en mm	16,3	24,3	24,3	30,3	30,3
poids paire en kg	4,8	11,2	16,6	27	35,6

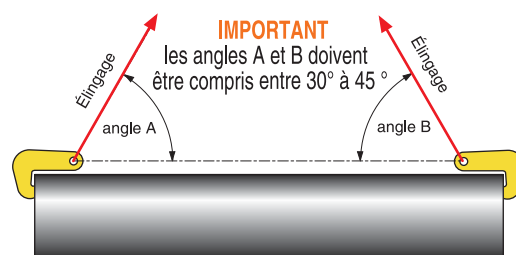

PINCE lève-blocs de pierre, béton ...

Levage de blocs parallélépipédiques rigides (pierre, béton, acier, aluminium...)

Blocs à surfaces non-grasses

PINCE SIMPLE

CODE	A	B	C	D	E	F
C.M.U en kg	550	550	550	1100	1100	1100
A mini en mm	20	100	240	50	200	500
A maxi en mm	100	250	500	200	500	800
B (patins) en mm	100	150	160	200	200	200
C (patins) en mm	70	110	90	100	100	100
poids en kg	13	24	42	43	60	105

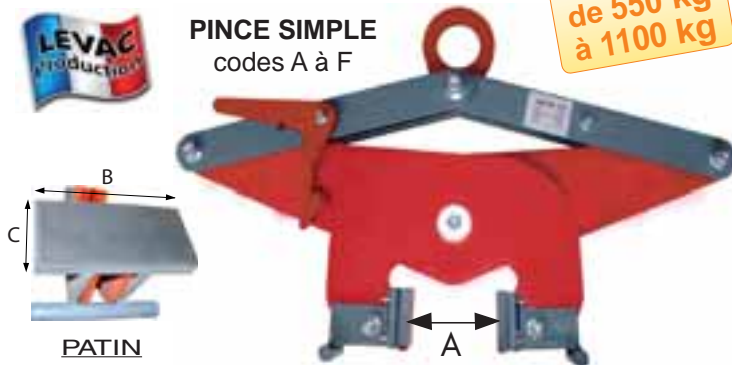

PINCE RÉGLABLE

CODE	R
C.M.U en kg	1100
A mini en mm	200
A maxi en mm	1000
B (patins) en mm	200
C (patins) en mm	100
L en mm	1400
R en mm	200
H en mm	910
T en mm	90
poids en kg	52

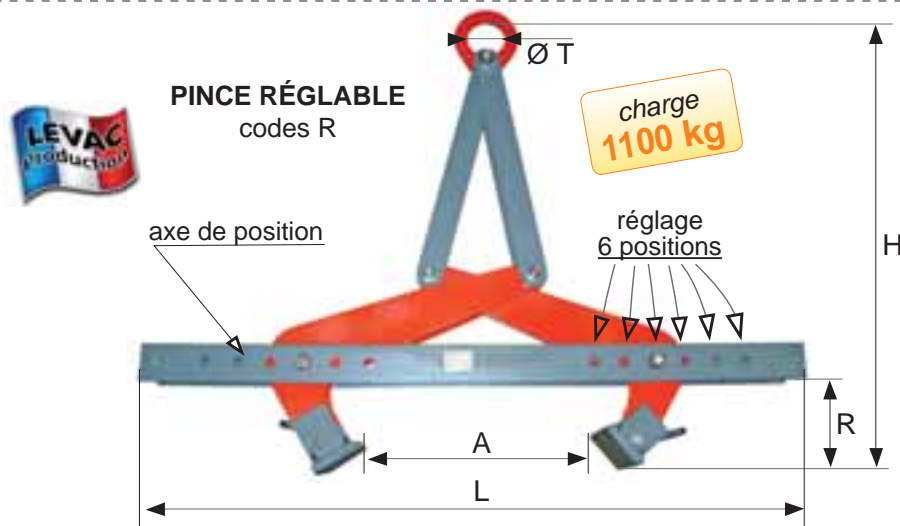

PINCE lève-blocs de pierre, béton ou caisses « TBG »

CE réf. 6124

Block grab « TBG » (for packing-case, concrete or stone blocks)

Conçue pour le déplacement de charges à parois parallèles tels que des blocs en pierre, en béton ou des caisses pouvant résister à la pression des mâchoires de la pince qui correspond au double de la charge à lever.

Mâchoires équipées de protection caoutchouc d'une dureté élevée.

Positionner la pince à proximité du centre de gravité de la charge à soulever

La surface de la charge à lever doit être exempte d'huile et de graisse.

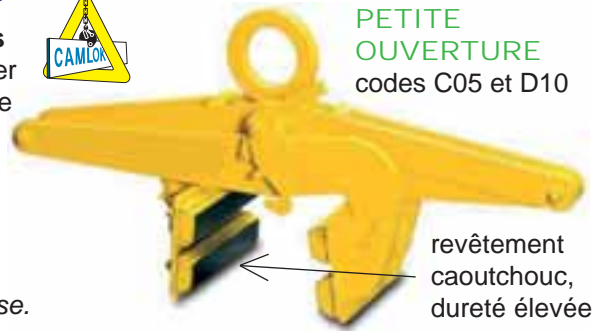

PETITE OUVERTURE
codes C05 et D10

revêtement caoutchouc, dureté élevée

PETITE OUVERTURE

CODE	C05	D10
C.M.U en kg	500	1000
Ouverture (prise) en mm	0-150	50-250
A en mm	815	1050
B en mm	420-760	460-980
C x D en mm	200 x 160	250 x 160
E en mm	30	26
F en mm	15	20
pois en kg	27	50

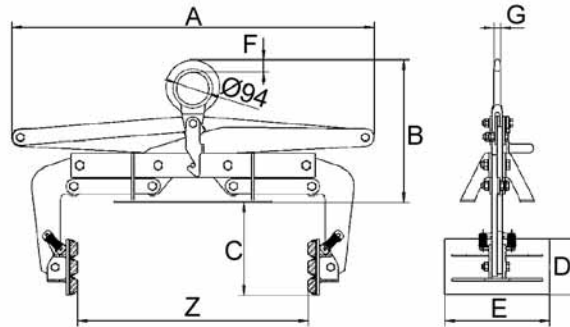
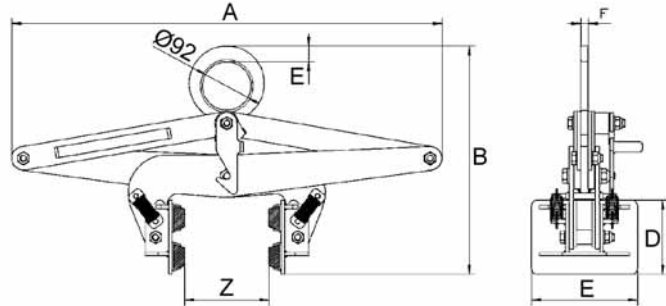

GRANDE OUVERTURE

CODE	AG	BG	CG	DG
C.M.U en kg	200	300	500	1000
Ouverture (prise) en mm	200-500	400-700	600-900	800-1100
A en mm	1040	1040	1120	1320
B en mm	390-840	390-840	390-840	390-840
C en mm	275	275	275	275
D x E en mm	160 x 300	160 x 300	160 x 300	160 x 300
F en mm	35	35	35	35
G en mm	20	20	20	20
pois en kg	49	52	55	72



GRANDE OUVERTURE
codes AG à DG
revêtement caoutchouc, dureté élevée

PINCE pour éléments préfabriqués Béton et pierre

CE réf. 6119

Concrete elements lifter

Transport et pose d'éléments en béton préfabriqués, de pierres, de bordures etc...

CODE	K01	K02	K025
C.M.U en kg	900	1500	2500
ouverture MINI (mm)	50	0	0
ouverture MAXI (mm)	520	750	750
profondeur en mm	170	260	260
longueur en mm	420	420	720
pois en kg	56	88	114



charge de 900 kg à 2500 kg



GRANDE OUVERTURE !

PINCE à bordure « TSA »

CE réf. 6118

Light weight block grab « TSA »

Levage / manutention de blocs de pierre / béton, par palan, grue, etc...

Revêtement des mors en polyuréthane protégeant la charge
Facilement transportable à vide par un seul opérateur !

CODE	TSA500
C.M.U en kg	250 et 500
ouverture en mm	0 - 240
A en mm	537
B en mm	296
F en mm	85
poids en kg	14

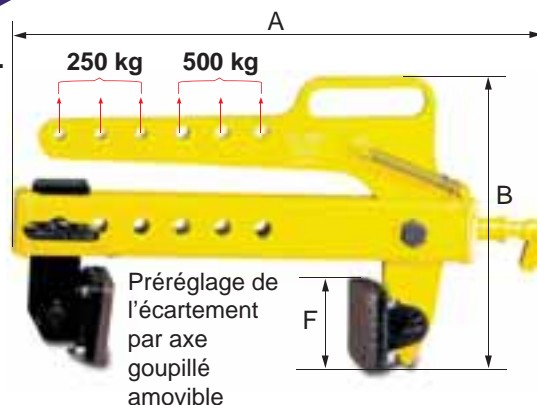

PINCE à bordure de trottoir manuelle

CE réf. 6119

Adjustable kerbstone layer

Manutention et pose manuelle des bordures de trottoir

2 poignées ergonomiques
Acier finition peinture epoxy

Système auto-bloquant
Dispositif anti-dévers

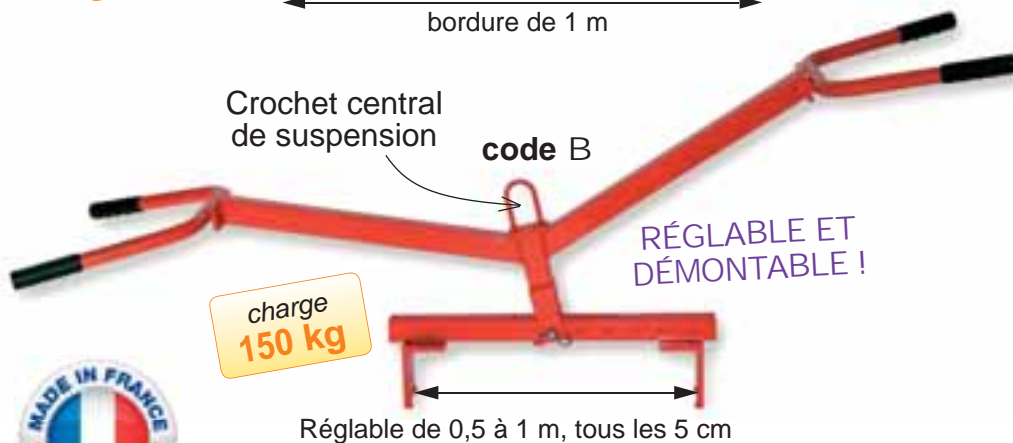
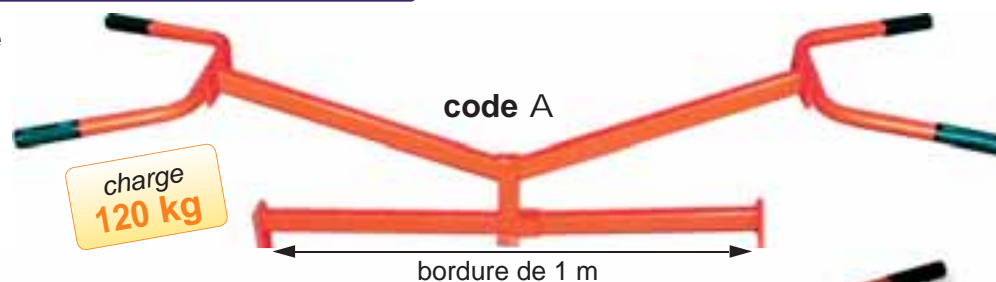

CODE	RÉGLABLE	
	A	B
C.M.U en kg	120	150
capacité bordure (en m)	1 m	de 0,5 à 1 m
poids en kg	7	16



PINCE pour ronds et tubes

CE réf. 61111

Round stock grab

Levage de tubes, barres, bobines, et autres charges cylindriques

CODE	RG05	RG15	RG30	RG40
C.M.U (kg)	500	1000	2000	3000
A mini (mm)	50	100	200	250
A maxi (mm)	100	200	350	450
B maxi (mm)	276	492	836	1164
D (mm)	50	60	70	90
Epaisseur mors (mm)	37	37	37	37
poids (kg)	6	12	28	48

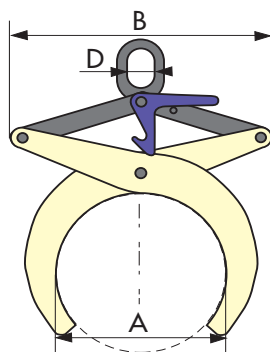

PINCE lève-poutrelles et profilés

CE réf. 61242

Profile-steel & beam grab

Levage de profilés et poutrelles

Utilisation par paire avec palonnier



CODE	A	B	C	D
C.M.U en kg	1100	2100	3200	4000
A maxi en mm	200	300	300	300
L maxi en mm	340	510	510	550
B en mm	110	150	175	175
D en mm	50	70	70	90
E en mm	23	34	45	45
H en mm	290	430	430	520
pois en kg	5,2	14,8	19,8	27

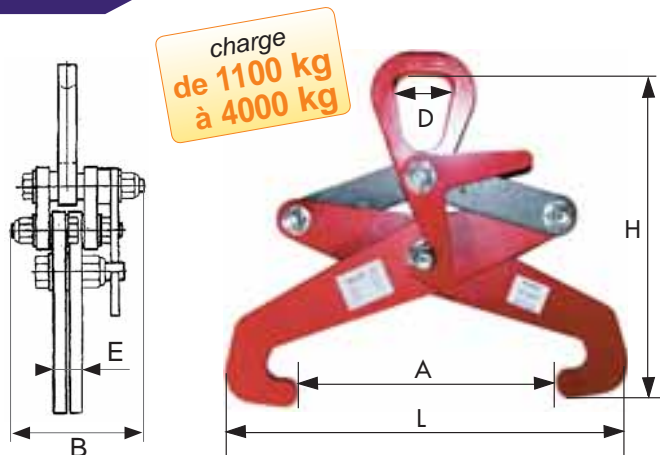

PINCE lève-poutrelles et profilés Rebords à l'horizontale « TTG »

CE réf. 6098

Horizontal flange girder stacking clamp « TTG »

Levage de poutrelles : rebords placés à l'horizontale (I)
(âme perpendiculaire au sol)

UTILISATION :

- unitairement
- par paire :

les pinces devant se faire face



Levier de verrouillage (blocage de sécurité)



CODE	B15	C30	D45	E75
C.M.U en kg	1500	3000	4500	7500
Capacité de levage mini (kg)	75	150	450	750
ouverture en mm	0-30	0-35	0-40	0-45
A en mm	225	275	300	355
B en mm	142	180	195	222
C en mm	70	80	84	105
D en mm	45	56	60	65
E en mm	70	70	75	90
F en mm	106	120	125	147
pois en kg	5,5	11	14,5	28

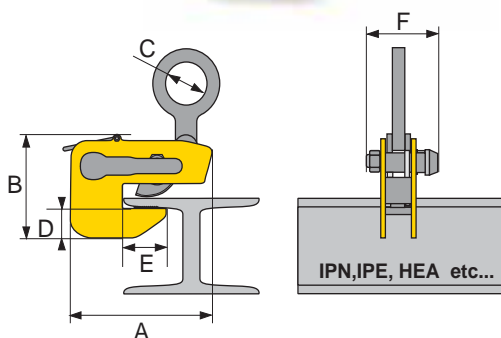

PINCE pour profilé à bourelet « CB »

CE réf. 6101

Bulb section lifting clamp « CB »

Utilisation : construction navale

Levage de profilés avec bourelet placé à l'horizontale (âme profilé perpendiculaire au sol) . Forme intérieure de la pince étudiée pour permettre le levage de fer à bourelet.

Dureté maximum des profilés : 300 brinell

CODE	A075	B15	C30
C.M.U en kg	750	1500	3000
Capacité de levage mini (kg)	75	150	150
largeur bourelet maxi (mm)	40	60	83
A en mm	158	220	303
B en mm	287	374	549
C en mm	50	50	80
D en mm	42	60	70
E en mm	103	147	215
épaisseur en mm	85	100	125
pois en kg	6	12	32



Verrouillage de sécurité maintenant la pince en position



Bourelet placé à l'horizontale

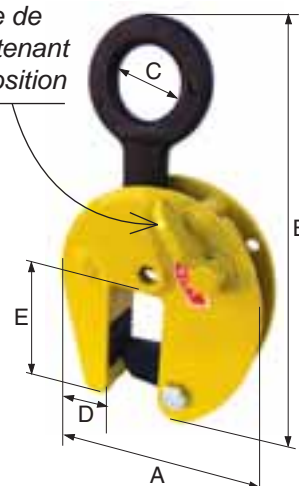

Profilés de grande longueur : utilisation par paire avec palonnier

PINCE pour profilé en H « CG » (rebords à l'horizontale)

CE réf. 6102

Standard girder turning clamp « CG »

Levage de profilés en H : prise sur les rebords placés à l'horizontale **(I)**

Utilisation : unitairement ou paire avec un palonnier

Dépose au sol du profilé H pour stockage :
âme perpendiculaire ou parallèle au sol

Pivotement possible à 90°



Verrouillage de sécurité maintenant la pince en position

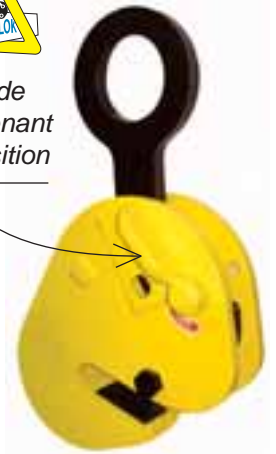

CODE	A10	B20	D40	F60	G80
C.M.U en kg	1000	2000	4000	6000	8000
Capacité de levage mini (kg)	100	200	400	600	800
ouverture en mm	0-16	0-32	0-32	12-50	12-50
A en mm	211	290	290	337	337
B en mm	350	465	523	551	545
C en mm	50	80	89	89	102
D en mm	64	100	108	145	145
E en mm	111	159	181	229	229
F en mm	43	60	77	103	103
pois en kg	6	14	19	37	40

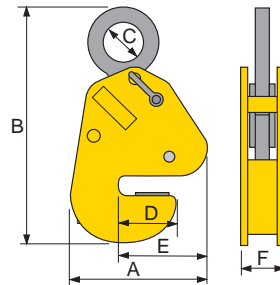

PINCE pour profilé en H « TTR » (rebords à la verticale)

CE réf. 6103

Vertical flange girder stacking clamp « TTR »

Levage de profilés en H : prise sur les rebords placés à la verticale **(H)**

Utilisation : unitairement ou par paire avec un palonnier

Dépose au sol du profilé en H pour stockage :
âme parallèle au sol, rebords à la verticale

Anneau de levage positionné pour être le plus près possible du centre de gravité



Rebords placés à la verticale

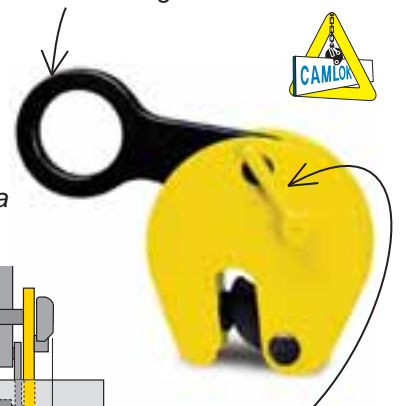

Verrouillage de sécurité maintenant la pince en position

CODE	A075	B15	C30
C.M.U en kg	750	1500	3000
Capacité de levage mini (kg)	100	200	400
ouverture en mm	5-16	5-25	5-28
A en mm	132	175	193
B en mm	190	190	280
C en mm	50	71	80
D en mm	43	57	63
E en mm	65	77	81
F en mm	85	100	120
pois en kg	3,5	10	12

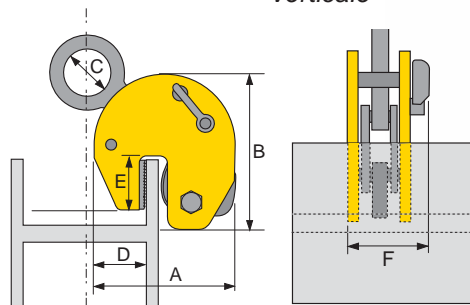

PINCE pour rails « CR »

CE réf. 6099

Single rail clamp « CR »

Levage de rails de chemin de fer ou rails « Burbach »

Longueur maximum des rails pouvant être manutentionnés avec une seule pince 6,1 m ; au-delà utiliser 2 pinces avec un palonnier

CODE	A10	B20
C.M.U en kg	1000	2000
numéro du rail	1	1
A (hauteur base->trou) mm	350	350
B (largeur) en mm	152	163
C (Ø trou) en mm	20	20
D x E (ouverture) en mm	90 x 46	90 x 46
pois en kg	13	13

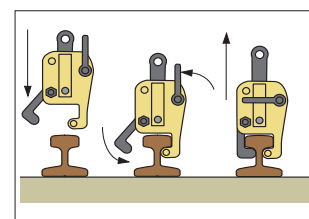
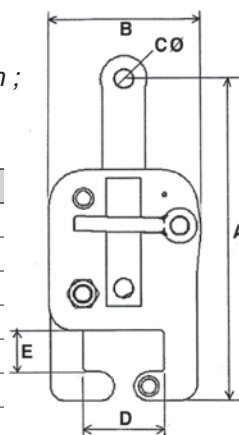

PINCE lève-fût vertical

CE réf. 6112

Vertical lifting drum clamp

Levage vertical de fûts métalliques à l'aide d'un palan, d'une grue, etc...

Construction mécano-soudée

CODE	A	B
C.M.U en kg	500	500
diamètre fût mini-maxi (mm)	400-500	500-600
H en mm	335	350
L en mm	690	790
T en mm	50	50
poids en kg	12	14

Verrouillage semi-automatique par auto-serrage

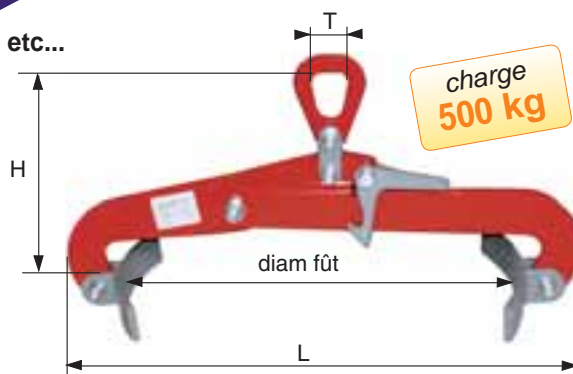
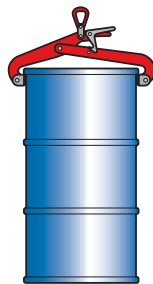

PINCE lève-fût horizontal

CE réf. 6113

Horizontal lifting drum clamp

Levage horizontal de fûts à l'aide d'un palan, d'une grue, etc...

Construction mécano-soudée

CODE	B
C.M.U en kg	500
diamètre fût mini-maxi (mm)	450 à 920
H en mm	220
L en mm	1060
T en mm	50
poids en kg	8

charge 500 kg

Verrouillage semi-automatique par auto-serrage

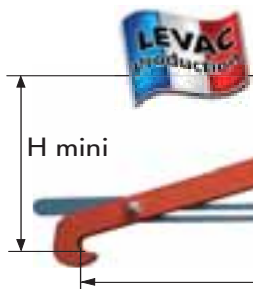

Fûts métalliques ou plastiques type MAUSER « L RING »



PINCE lève-fût vertical / à prise latérale

CE réf. 6115

Vertical lifting drum clamp (side gripping)

Levage de fûts à rebord de 215 à 220 litres (Ø600mm)

CODE	A
C.M.U en kg	500
J en mm	50
A en mm	330
C en mm	145
poids en kg	7,2



Verrouillage de sécurité automatique !

TRÈS MANIABLE ET LÉGÈRE !
UTILISATION EN BATTERIE AVEC UN PALONNIER !

charge 500 kg

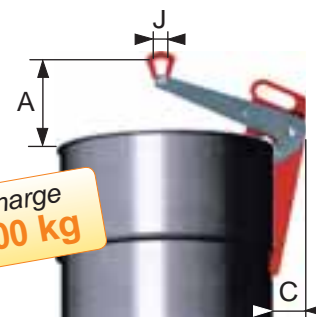

PINCE de levage et traction à serrage à vis « TSZ »

CE réf. 6120

Two-way screw clamp « TSZ »

Transport de pièces acier d'usinage et de laminage* autorisant la traction sur 2 axes différents.

Peut être utilisée avec palan à levier.

Cette pince dispose d'un système de serrage spécifique qui évite que l'axe de traction soit modifié.

CODE	A05	B15	C30	D50	E75
C.M.U (kg)	500	1500	3000	5000	7500
ouverture (mm)	0-28	0-35	0-35	0-40	0-40
B (mm)	43	60	67	85	92
C (mm)	45	55	65	75	75
D (mm)	125	158	195	230	240
E (mm)	72	93	114	133	143
F (mm)	83	99	120	150	162
G (mm)	26	35	46	55	65
H (mm)	16	24	34	40	50
I (mm)	12	16	17	18	23
J (mm)	35	50	60	75	80
poids (kg)	3	5	9	16	21

* Dureté maximum : 300 brinell

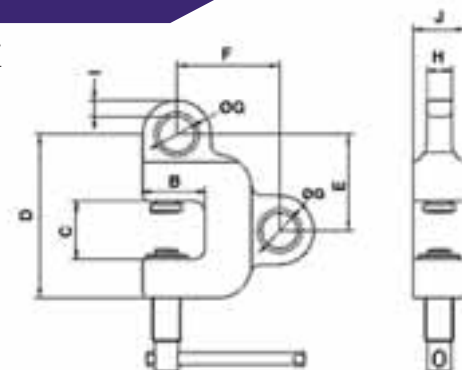

charge de 500 kg à 7500 kg



PINCE lève-bobines de fils acier / Feuillards « TDI »

CE réf. 6123

Inside coil grab « TDI »

Manutention de charges cylindriques creuses (bobines de fils acier, feuillards)

CODE	A01	B05	C10
C.M.U (Kg)	100	500	1000
Prise int. (mm)	220-420	400-600	500-700
A (mm)	790	1200	1200
B (mm)	455	610	600
C (mm)	550	800	900
D (mm)	80	100	100
G (mm)	60	92	92
H (mm)	15	15	15
poids (kg)	17	53	60

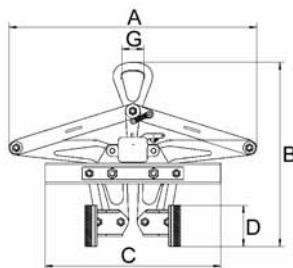

CÉ DE RETOURNEMENT pour bobines de feuillards « TCS »

CE réf. 6015

Coil turning hook « TCS »

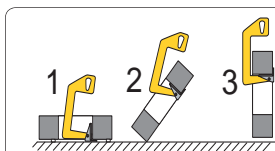

- 1 : crochet amené en position, le sabot sous la bobine
- 2 : le sabot pivote au cours du levage jusqu'en position verticale.
- 3 : manutention verticale de la bobine.

Levage et retournement de rouleaux de feuillards.

CODE	AA	AB	BA	BB	CA	CB	DA	DB
C.M.U (Kg)	500	500	1000	1000	2000	2000	3000	3000
L mini (mm)	50	100	100	200	100	200	100	200
L maxi (mm)	120	200	200	300	200	300	200	300
H maxi (mm)	330	330	460	460	420	420	610	610
D (mm)	220	300	300	400	300	400	300	400
poids (kg)	9	10	13	15	21	23	34	39



PRISE VERTICALE OU HORIZONTALE !



PINCE pour palplanches « CP »

CE réf. 6003

Pile pitching clamp « CP »

Préhension et mise en place des palplanches pour travaux d'étalement

Remplace avantageusement les manilles pour palplanches grâce au système de déverrouillage à distance, supprimant ainsi les longs et pénibles désaccouplements des manilles traditionnelles !

CODE	B15	C30	F60
C.M.U en Kg	2000	3000	6000
A en mm	228	228	228
B en mm	20	26	35
C en mm	50	63	89
D en mm	20	30	30
E en mm	337	344	304
F (fermée) en mm	200	210	225
poids en kg	19	23	33

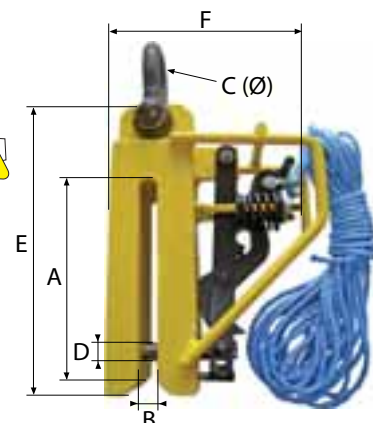

Corde Ø 7mm de 18m

Ces pinces ne sont pas conçues pour l'arrachage des palplanches et ne doivent en aucun cas être utilisées à cette fin.

PINCE d'extraction de structures souterraines « PP »

CE réf. 6004

Pile pulling clamp « PP »

Conçue pour extraire du sol les étais de tranchées et autres structures souterraines

CODE	A3	A8	B12
C.M.U (Kg)	3000	8000	12000
Ouverture (mm)	0-20	0-30	0-30
A (mm)	224	294	361
B (mm)	325	445	486
Ø C (mm)	20	30	40
D (mm)	88	109	145
E (mm)	147	194	190
F (mm)	25	42	41
G (mm)	123	146	167
H (mm)	60	72	90
I (mm)	20	25	30
poids (kg)	16	27,8	53

Ouverture étroite et profonde pour assurer une prise ferme et sécurisée.

Equipée d'un double mécanisme de verrouillage pour sécuriser le blocage lors de l'extraction des éléments !

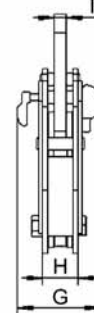
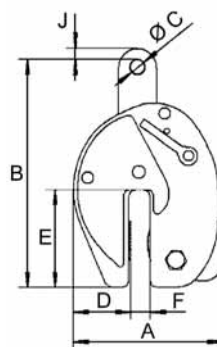

Applications : levage et recherche du centre de gravité de charges déséquilibrées avec élingue-câble ou élingue-chaîne

Fabrication sans soudure portante

Revêtement époxy à chaud

Coefficient de sécurité : 3

TÊTE POUR ÉLINGUE-CÂBLE

CODE (élingue-câble)	B	C	D
C.M.U à 45° (kg)	2000	3000	5000
C.M.U à 90° (kg)	1400	2100	3500
C.M.U à 120° (kg)	1000	1500	2500
Ø câble (mm)	10-11	13	18
A (mm)	290	318	424
C (mm)	140	152	210
B (mm)	77	100	111
D (mm)	67	72	96
E (mm)	26	32	29
F (mm)	24	20	41
G (mm)	29	30	42
poids (kg)	3	5	10

SE BLOQUE ET SE DÉBLOQUE AUTOMATIQUEMENT !

Détail PAGE 41

Montée en ÉLINGUE réf.4230

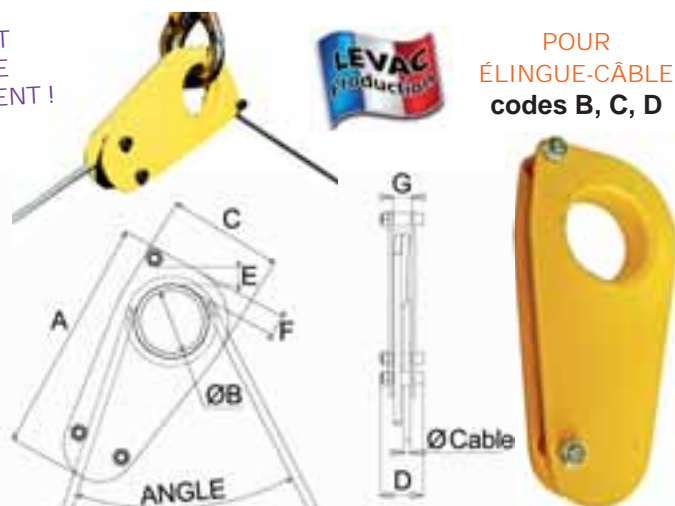
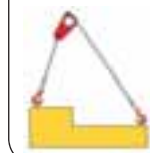

POUR ÉLINGUE-CÂBLE codes B, C, D

TÊTE POUR ÉLINGUE-CHAÎNE

CODE (élingue-chaîne)	G	H	I
C.M.U à 120° (kg)	1600	3000	4500
A (mm)	252	346	403
B x C (mm)	177 x 140	260 x 209	313 x 251
D x F (mm)	69 x 52	80 x 64	92 x 74
E (mm)	18	23	36
G (mm)	16	20	25
H (mm)	61	88	110
Ø chaîne (mm)	7	10	13
Ø trou (mm)	6	10	12
Épaisseur crochet (mm)	6	10	12
poids (kg)	4	11	19

ÉQUIPÉ D'UN VERROUILLAGE AUTOMATIQUE ET D'UN CÂBLE DE VERROUILLAGE !

POUR ÉLINGUE-CHAÎNE codes G, H, I

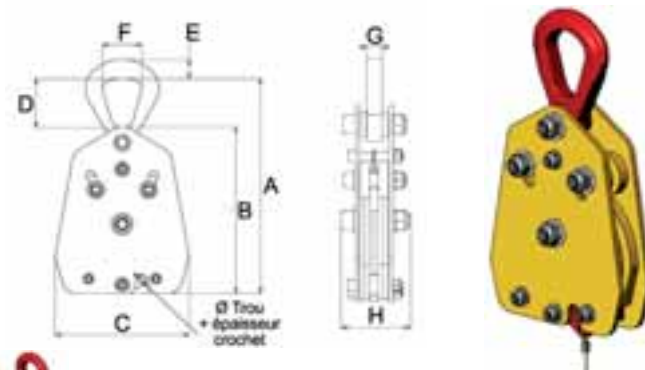

Avec élingue-câble (codes B, C, D)
CDG = Centre de Gravité

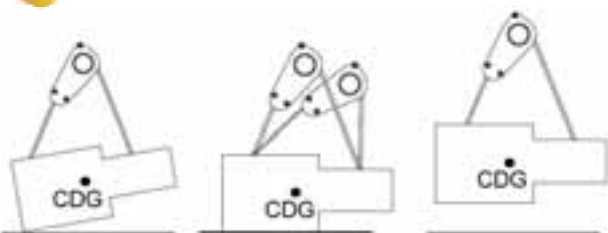

Avec élingue-chaîne (codes G, H, I)
CDG = Centre de Gravité

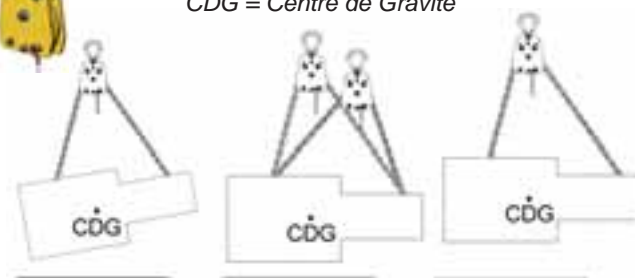

Fonctionnement et consignes :

En position libre (élingue détendue) : le câble ou la chaîne circule autour de la tête d'équilibrage, ce qui permet de la déplacer afin de la positionner au-dessus du centre de gravité supposé de la charge.

Lors du levage : l'élingue câble se bloque autour du tube grâce au tour mort
la tension de la chaîne verrouille automatiquement le positionnement

Si le déséquilibre est trop important, reposer la charge et relâcher suffisamment l'élingue afin de libérer la tension autour du tube ; Déverrouiller la chaîne à l'aide du câble d'ouverture, déplacer la tête avec le moyen de levage.

Recommencer l'opération jusqu'à obtenir la position recherchée, le déplacement de la pièce peut alors être effectué.

- Utiliser le diamètre de câble égal ou supérieur à celui indiqué dans le tableau et vérifier qu'il s'adapte sur la tête d'équilibrage (dans le cas d'un diamètre supérieur).
- Pour tout équilibrage nécessitant plus de 2 points d'accrochage, utiliser plusieurs têtes d'équilibrage.
- La répartition des efforts ne doit pas dépasser 70% sur 1 brin et 30% sur l'autre.
- Veiller à placer les points d'accrochage de la chaîne sur la pièce à lever de façon à obtenir un angle d'élingage maxi de 120°.
- Utiliser une chaîne de dimension et CMU adaptées à la tête d'équilibrage (chaîne classe 8 DIN/ISO 3076).

Balance crane fork (for pallet lifting)

Pour la manutention d'éléments de construction (briques, pierres, tuiles, etc...) sur une palette

Livré entièrement monté avec chaîne de retenue

Réglable en hauteur et en largeur (fourches)

ÉQUILIBRAGE MANUEL

CODE	A	B	ARLH	BRLH	E
C.M.U en kg	600	1000	1500	2000	3000
hauteur mini en mm	1100	1100	1100	1100	1100
hauteur maxi en mm	1700	1700	1700	1700	1700
E mini-maxi (mm)	140-780	140-780	140-780	190-790	190-790
Épaisseur fourches (mm)	40	40	40	40	50
Largeur fourches (mm)	108	90	100	120	120
Longueur fourches (mm)	1000	1000	1000	970	1000
Hauteur totale (position basse) (mm)	1670	1700	1700	1750	1765
Longueur totale (mm)	1114	1162	1162	1170	1170
Largeur totale (mm)	980	950	980	1062	1020
pois en kg	90	120	135	188	220

Déplacer l'anneau porteur afin que les 2 fourches se placent à l'horizontale

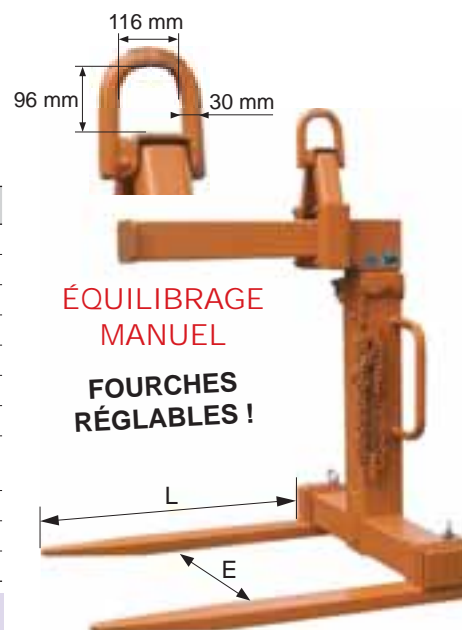

ÉQUILIBRAGE AUTOMATIQUE À RESSORT

CODE	AR	BR	CR	DR	ER
C.M.U en kg	600	1000	1500	2000	3000
hauteur mini en mm	1150	1150	1150	1115	1150
hauteur maxi en mm	1750	1750	1750	1715	1750
E mini-maxi (mm)	140-780	140-780	140-780	190-790	190-790
Épaisseur fourches (mm)	40	40	40	40	50
Largeur fourches (mm)	108	90	100	120	120
Longueur fourches (mm)	1000	1000	1000	970	1000
Hauteur totale (position basse) (mm)	1810	1810	1815	2450	2455
Longueur totale (mm)	1114	1162	1163	1170	1170
Largeur totale (mm)	980	950	980	1062	1000
pois en kg	100	130	145	198	230

Les 2 fourches se placent à l'horizontale grâce à un ressort extérieur
Veiller à charger le lève-palette uniformément

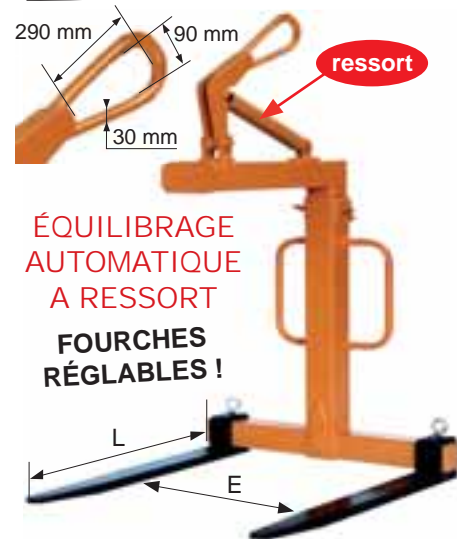

PALONNIER « BIG-BAG » et Sac

« Big-Bag » lifter

Transport des Big-Bags par fourches de chariot élévateur ou crochet de grue

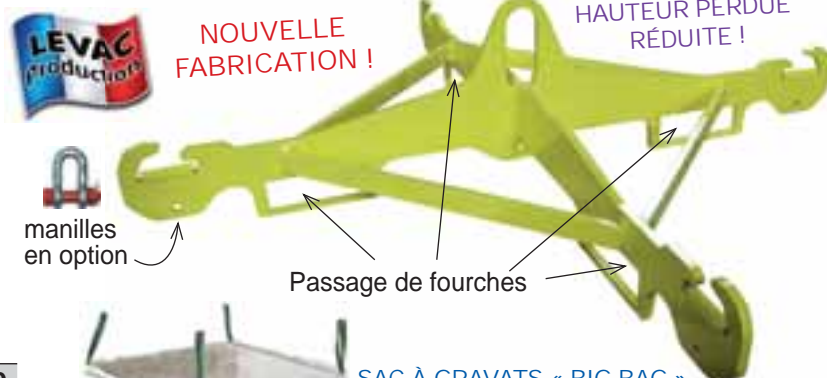
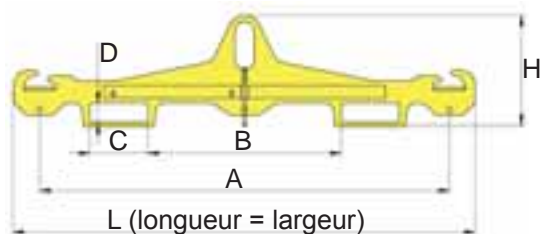

CODE	P100	P150	P200	P300
C.M.U en kg	1000	1500	2000	3000
A (mm)	1272	1272	1272	1272
B (mm)	600	600	600	600
C (mm)	180	180	180	180
D (mm)	60	60	60	60
H (mm)	345	345	345	345
L (mm)	1432	1432	1432	1432
Poids en kg	32	33	38	48



SAC À GRAVATS « BIG-BAG »

En polypropylène tissé traité anti UV. Fond plat. Ouverture totale. Sangle de levage 30 cm

CODE	SAC
C.M.U en kg	1500
Largeur (mm)	900
Longueur hors tout (mm)	900
Hauteur hors tout (mm)	1200
Poids en kg	1

PALONNIER monopoutre standard

CE réf. 6055

Fixed spreader beam

Marquage de la charge maximale d'utilisation (CMU)
Plaque du constructeur (n° de fabrication)

CROCHETS ET MANILLES
sur demande

réf 5130  **Détail PAGE 72**

réf 5221  **Détail PAGE 103**

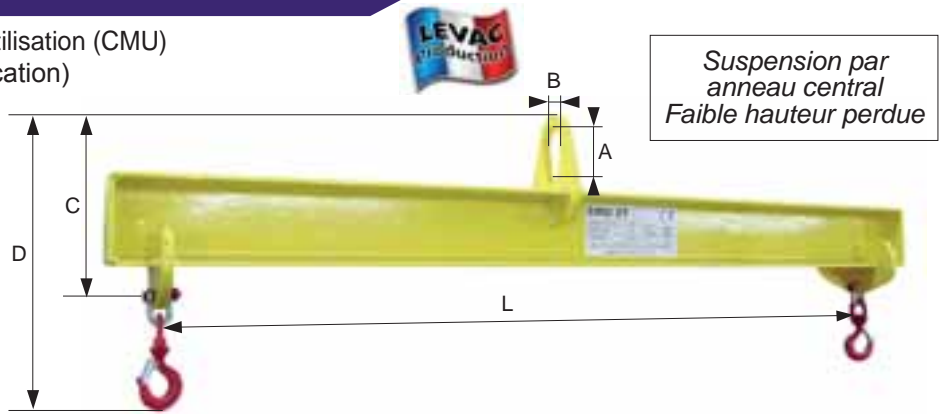

AUTRES CHARGES ET AUTRES DIMENSIONS SUR SIMPLE DEMANDE

CODE	A01	A02	A03	A04	A05	A06	B01	B02	B03	B04	B05	B06	C01	C02	C03
C.M.U en kg	1000	1000	1000	1000	1000	1000	2000	2000	2000	2000	2000	2000	3000	3000	3000
L en mètres	1	2	3	4	5	6	1	2	3	4	5	6	1	2	3
A en mm	90	90	90	90	90	90	105	105	105	105	105	105	120	120	120
B en mm	60	60	60	60	60	60	70	70	70	70	70	70	80	80	80
C en mm	221	221	239	261	283	-	236	278	296	317	338	-	276	317	339
D en mm	378	378	396	418	440	-	393	435	453	474	495	-	471	512	534
Poids en kg	37	62	88	115	162	-	38	59	103	156	229	-	30	75	123

CODE	C04	C05	C06	D01	D02	D03	D04	D05	D06	E01	E02	E03	E04	E05	E06
C.M.U en kg	3000	3000	3000	4000	4000	4000	4000	4000	4000	5000	5000	5000	5000	5000	5000
L en mètres	4	5	6	1	2	3	4	5	6	1	2	3	4	5	6
A en mm	120	120	120	135	135	135	135	135	135	150	150	150	150	150	150
B en mm	80	80	80	90	90	90	90	90	90	100	100	100	100	100	100
C en mm	361	384	-	315	355	376	397	420	-	358	398	420	442	464	-
D en mm	556	579	-	535	575	596	617	640	-	578	618	640	662	684	-
Poids en kg	188	276	-	38	95	148	227	335	-	60	109	185	273	376	-

PALONNIER monopoutre standard « RÉGLABLE »

CE réf. 6056

Adjustable spreader beam

Utilisation asymétrique possible (levage de pièces déséquilibrées)

CROCHETS réf 5130  **Détail PAGE 72**

MANILLES réf 5221  **Détail PAGE 103**

RÉGLABLE !

FAIBLE HAUTEUR PERDUE !

Suspension par anneau central

Pas du réglage : 100 mm

réglable

Marquage de la CMU (WLL)
Plaque constructeur, n° fabrication

L (mini)
L (maxi)

AUTRES CHARGES ET AUTRES DIMENSIONS SUR SIMPLE DEMANDE

CODE	A01	A02	A03	A04	A05	A06	B01	B02	B03	B04	B05	B06	C01	C02
C.M.U en kg	1000	1000	1000	1000	1000	1000	2000	2000	2000	2000	2000	2000	3000	3000
L maxi en mètres	1	2	3	4	5	6	1	2	3	4	5	6	1	2
L mini en mètres	0,6	1	1,4	2	2,4	4	0,6	1	1,4	2	2,4	4	0,6	1
A en mm	90	90	90	90	90	90	105	105	105	105	105	105	120	120
B en mm	60	60	60	60	60	60	70	70	70	70	70	70	80	80
C en mm	237	233	256	276	296	-	258	297	320	340	359	-	306	348
D en mm	394	390	413	433	453	-	415	454	477	497	516	-	501	543
Poids en kg	23	41	69	113	168	-	37	65	128	168	280	328	33	82

CODE	C03	C04	C05	C06	D01	D02	D03	D04	D05	D06	E02	E03	E04	E05	E06
C.M.U en kg	3000	3000	3000	3000	4000	4000	4000	4000	4000	4000	5000	5000	5000	5000	5000
L maxi en mètres	3	4	5	6	1	2	3	4	5	6	2	3	4	5	6
L mini en mètres	1,4	2	2,4	4	0,6	1	1,4	2	2,4	4	1	1,4	2	2,4	4
A en mm	120	120	120	120	135	135	135	135	135	135	150	150	150	150	150
B en mm	80	80	80	80	90	90	90	90	90	90	100	100	100	100	100
C en mm	368	389	411	-	344	385	404	431	451	-	421	444	465	488	-
D en mm	563	584	606	-	564	605	624	651	671	-	641	664	685	708	-
Poids en kg	133	201	292	-	43	100	180	240	378	450	120	221	285	433	525

PORTIQUE roulant

CE réf. 6125

Movable gantry crane

ÉQUIPEMENTS :



PALANS ÉLECTRIQUES

Détail PAGE 118 119



PALANS MANUELS

Détail PAGE 116



CHARIOTS PORTE-PALAN réf 6065, 6071 ou 6073

Détail PAGE 121

Autres caractéristiques sur demande

	500 kg		
Portée 2,5 m CODE :	A30	A35	A40
Portée 3 m CODE :	B30	B35	B40
Portée 4 m CODE :	C30	C35	C40
C.M.U en kg	500	500	500
Hauteur sous-fer (m)	3 m	3,5 m	4 m
Poids (kg) Portée 2,5 m	210	220	275
Poids (kg) Portée 3 m	223	230	270
Poids (kg) Portée 4 m	232	270	305

	1000 kg		
Portée 2,5 m CODE :	E30	E35	E40
Portée 3 m CODE :	F30	F35	F40
Portée 4 m CODE :	G30	G35	G40
C.M.U en kg	1000	1000	1000
Hauteur sous-fer (m)	3 m	3,5 m	4 m
Poids (kg) Portée 2,5 m	257	270	285
Poids (kg) Portée 3 m	268	368	386
Poids (kg) Portée 4 m	300	305	408

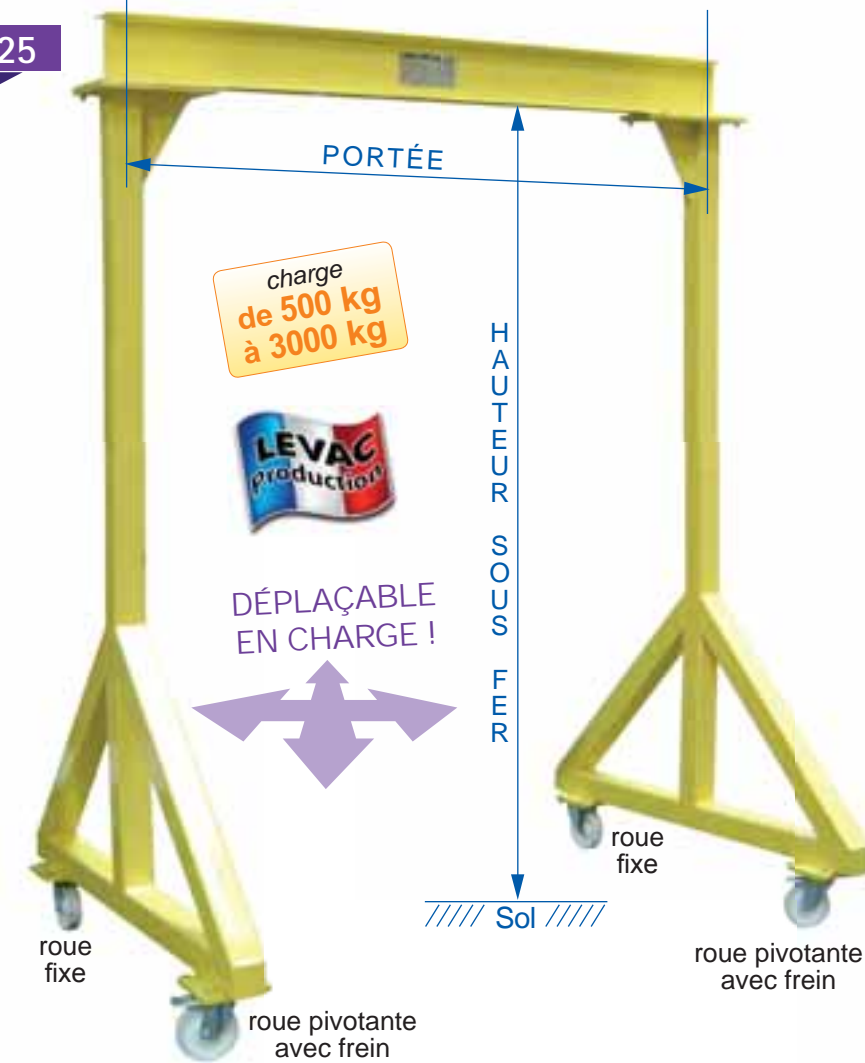

	1500 kg			2000 kg			3000 kg		
Portée 2,5 m CODE :	I30	I35	I40	M30	M35	M40	Q30	Q35	Q40
Portée 3 m CODE :	J30	J35	J40	N30	N35	N40	R30	R35	R40
Portée 4 m CODE :	K30	K35	K40	O30	O35	O40	S30	S35	S40
C.M.U en kg	1500	1500	1500	2000	2000	2000	3000	3000	3000
Hauteur sous-fer (m)	3 m	3,5 m	4 m	3 m	3,5 m	4 m	3 m	3,5 m	4 m
Poids (kg) Portée 2,5 m	365	385	480	450	495	500	590	564	690
Poids (kg) Portée 3 m	375	300	490	433	490	535	610	640	715
Poids (kg) Portée 4 m	400	520	515	500	535	545	655	685	630

POTENCE pour fourches de chariot élévateur

CE réf. 6128

Fork-lift-truck bracket

Pour créer rapidement un point de levage sur un chariot élévateur

Revêtu époxy à chaud

Coefficient d'utilisation 1/3

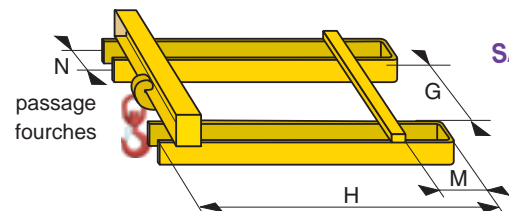

CODE	A	B
C.M.U (kg)	1500	3000
G (mm)	330	500
H (mm)	525	625
M (mm)	80	110
N (mm)	118	168
Largeur de fourches maxi (mm)	115	165
poids (kg)	20	40

SYSTÈME SIMPLE ET ROBUSTE ! SANS SOUDURES PORTANTES !

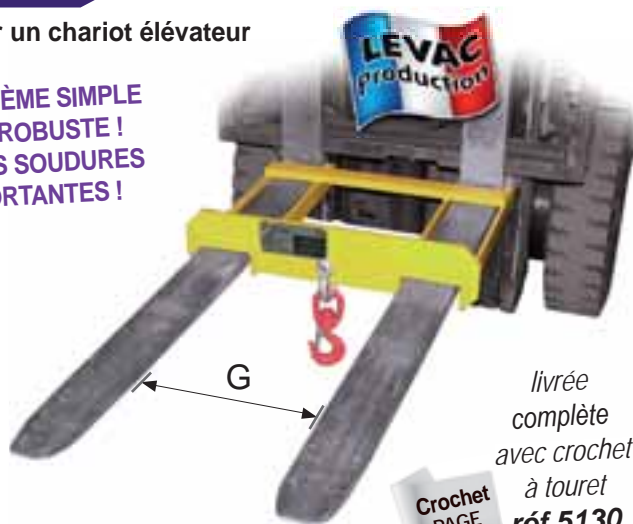

Autres caractéristiques sur demande

Crochet PAGE 72

livrée complète avec crochet à touret réf 5130

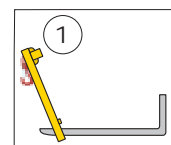

Enfiler la potence dans les fourches

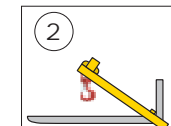

Faire coulisser la potence

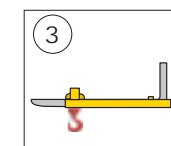

Abaisser la potence

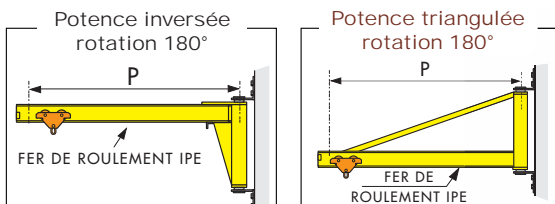

ÉQUIPEMENT EN OPTIONS :

- Palans électriques ou manuels
- Chariot porte-palan
- Ligne d'alimentation
- Interrupteur cadenassable
- Ralentisseur de rotation

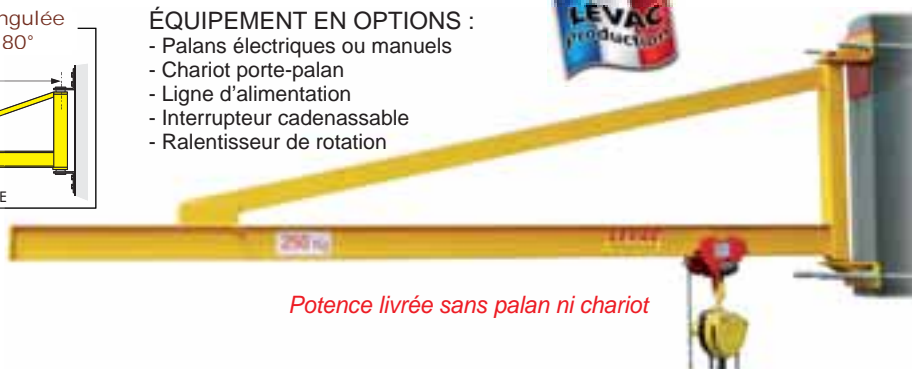

Potence livrée sans palan ni chariot

Autres caractéristiques sur demande

CODE Inversée	A02	A03	A04	A05	A06	B02	B03	B04	B05	B06	C02	C03	C04	C05	C06
CODE Triangulée	AT02	AT03	AT04	AT05	-	BT02	BT03	BT04	BT05	-	CT02	CT03	CT04	CT05	CT06
C.M.U en kg	150	150	150	150	150	250	250	250	250	250	500	500	500	500	500
P (portée) en mètres	2	3	4	5	6	2	3	4	5	6	2	3	4	5	6
Inversée : I.P.E de	180	180	180	200	240	180	180	180	240	240	180	240	240	300	300
Triangulée : I.P.E de	120	120	120	160	-	120	120	120	160	-	120	120	160	200	200
pois en kg	83	102	120	161	200	83	103	123	217	-	84	153	185	321	-

CODE Inversée	D02	D03	D04	D05	E02	E03	E04	E05	F02	F03	F04	F05	F06	H02	H03	H04
CODE Triangulée	DT02	DT03	DT04	DT05	ET02	ET03	ET04	ET05	FT02	FT03	-	-	-	-	-	-
C.M.U en kg	1000	1000	1000	1000	1500	1500	1500	1500	2000	2000	2000	2000	2000	3200	3200	3200
P (portée) en mètres	2	3	4	5	2	3	4	5	2	3	4	5	6	2	3	4
Inversée : I.P.E de	240	300	300	360	300	300	360	400	300	300	400	450	500	360	450	500
Triangulée : I.P.E de	160	160	200	240	240	240	270	-	240	270	-	-	-	-	-	-
pois en kg	107	234	277	457	190	234	399	506	87	131	273	400	-	120	240	374

POTENCE au sol à rotation à 360°

Potence livrée sans palan ni chariot en hauteur standard de 3 mètres

Peut être équipée de :

- palans électriques réf 6050, 6052 et 6053
- palans manuels réf 6051 et chariots porte-palan réf 6065, 6071 et 6073

Limiteur de rotation en option

Montage de la flèche sur roulement à rouleau oscillant sur la partie supérieure

Boîtier à galets avec roulements à la partie inférieure

OPTIONS :

- palans manuel ou électrique
- interrupteur cadenassable (obligatoire pour palans électriques)
- collecteur alimentation (obligatoire pour palans électriques)
- ligne d'alimentation, coffret de rotation
- gabarit + tiges, motorisation haut et bas
- semelle de répartition à cheville
- hauteur sous fer différente

Potence triangulée

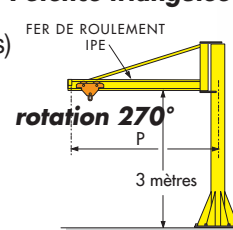

Potence inversée

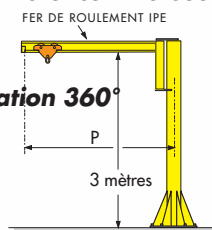

Potence livrée sans palan ni chariot

Autres caractéristiques sur demande

CODE Inversée	A02	A03	A04	A05	B02	B03	B04	B05	C02	C03	C04	C05
CODE Triangulée	AT02	AT03	AT04	AT05	BT02	BT03	BT04	BT05	CT02	CT03	CT04	CT05
C.M.U en kg	150	150	150	150	250	250	250	250	500	500	500	500
P (portée) en m	2	3	4	5	2	3	4	5	2	3	4	5
I.P.E (triangulée) de	120	120	120	160	120	120	120	160	120	120	160	200
I.P.E (inversée) de	180	180	180	200	180	180	240	240	180	240	240	300
pois en kg	280	295	320	450	280	295	420	550	280	480	520	630

CODE Inversée	D02	D03	D04	D05	E02	E03	E04	E05	F02	F03	F04	F05	H02	H03	H04
CODE Triangulée	DT02	DT03	DT04	DT05	ET02	ET03	ET04	ET05	FT02	FT03	-	-	-	-	-
C.M.U en kg	1000	1000	1000	1000	1600	1600	1600	1600	2000	2000	2000	2000	3200	3200	3200
P (portée) en m	2	3	4	5	2	3	4	5	2	3	4	5	2	3	4
I.P.E (triangulée) de	160	160	200	240	240	240	270	270	240	270	-	-	-	-	-
I.P.E (inversée) de	240	300	300	360	300	360	360	400	300	360	400	450	360	450	500
pois en kg	450	530	670	800	500	680	900	970	240	840	900	1350	780	950	1350



MATÉRIELS DE MANUTENTION - TRACTION - (LEVAGE*)



HANDLING AND PULLING EQUIPMENT

* Gerbeurs, Grues, Tables élévatrices, Treuils de levage



La NOTICE D'UTILISATION doit être à la disposition de l'utilisateur final qui doit en prendre connaissance avant toute mise en service !

Informations techniques et consignes de sécurité pages 2 à 6

Caractéristiques « produits » publiées à titre indicatif et susceptibles de modifications sans préavis

réf	désignation	PAGE
6200	BÉQUILLE DE SÉCURITÉ	143
6900 / 6905 / 6910	CHARIOT / SERVANTE	152-153
6912	DIABLE Standard / Porte-bouteilles / Pliant / Élévateur	154-155
6300 / 6301 / 6302	ÉQUILIBREUR DE CHARGE (de 1 à 90 Kg)	146-147
6141	GERBEUR MANUEL	143
6028	GRUE D'ATELIER	143
6084 / 6085	PALAN-TENDEUR DE TRACTION	145
6135	PATIN ROULEUR / AVEC TIMON	144
6920	PLATEAU et COINS ROULANTS Métalliques	155
6915	PORTE-PANNEAUX Multi-usages	155
6129	ROULEUR EXPRESS (COFFRET COMPLET)	144
6932 / 6933 / 6934	TABLE ÉLÉVATRICE HYDRAULIQUE	156-157
6150 / 6180	TIREUR A CÂBLE Acier / Alu	145
6140	TRANSPALETTE MANUEL	142
6531 /35 /36 /37	TREUIL ÉLECTRIQUE DE LEVAGE / DE TRACTION	150 à 152
6529	TREUIL ÉLECTRIQUE SECURA (levage et traction)	152
6528	TREUIL-MINI PORTATIF SECURA (levage et traction)	152
6411	TREUIL MANUEL D'APPLIQUE à vis sans fin	149
6400 / 6401 / 6402	TREUIL MANUEL DE HALAGE / DE LEVAGE	148-149
6920	Angle rolls (steel) / Steel dolly	155
6300 / 6301 / 6302	Balancer (capacity 1 to 90kg)	146-147
6084 / 6085	Hand puller / Cable hoist puller «mini-mule»	145
6912	Hand-Truck : Standard /bottle / Folding / Lifting hand-truck	154-155
6932 / 6933 / 6934	Lifting table / Self-leveling / Double-scissor	156-157
6129	Machine-roller (complete skate kit)	144
6135	Machine-roller / Skate / with towing-rod	144
6141	Manual stacker	143
6140	Pallet truck (hand pallet-truck)	142
6150 / 6180	Pulling-hoist : Wire-rope (steel / aluminium casing)	145
6028	Shop crane	143
6200	Trestle : safety trestle (for heavy-truck's trailer)	143
6900 / 6905 / 6910	Trolley : Platform trolley / Storage / Heavy-duty trolley	152-153
6915	Trolley : Panel trolley for wood/steel plate / Plasterboard	155
6531 /35 /36 /37	Winch : Electric winch (lifting / pulling)	150 to 152
6529	Winch : Electric winch SECURA	152
6528	Winch : Portable mini-winch SECURA	152
6400 / 6401 / 6402	Winch : Hand winch / Stainless-steel hand winch	148-149
6411	Winch : Wall mounted winch (with worm-screw)	149

code RC

fourches 115 cm
2500 kg

- Pompe rapide avec réservoir intégré
- Poignée avec revêtement en caoutchouc
- Roues jantes alu et bandage caoutchouc
- 4 galets avant (boggies) en Polyuréthane
- Boggies montés sur roulement à billes

pour palettes standard
EUROPALETTE 800x 200mm
fourches 115 cm

code A080

fourches 80 cm
2500 kg

Roues directrices en caoutchouc et galets en polyuréthane permettant une utilisation optimale sur les surfaces les plus irrégulières.
Boggies montés sur roulements à billes

fourches 80 cm

code A180

fourches longues 180 cm
2000 kg

Roues directrices en caoutchouc et galets en polyuréthane permettant une utilisation optimale sur les surfaces les plus irrégulières.
Boggies montés sur roulements à billes

fourches 180 cm

code ASB

Surbaissé
2000 kg

Roues directrices en polyuréthane
Roues de fourches double polyuréthane

hauteur mini 52 mm !
fourches 115 cm

code S

Tout Inox
2000 kg



Roues et galets en nylon
fourches 115 cm

code AG

Galva
2000 kg

code P
Peseur
2000 kg

Roues directrices, de charge et galets-doubles en polyuréthane

code GL1

Grande Levée
1000 kg

fourches 115 cm

hauteur maxi 80 cm

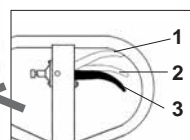

Position 1 : Levage rapide
Position 2 : Levage lent
Position 3 : Redescente

Déplaçable en charge jusqu'à 200mm de hauteur maxi !

- Portée maximale : **2000 kg**
- Charge minimale : 2 kg (0,1%)
- Précision : +/- 0,5% de la capacité
- 4 capteurs shear-beam en aluminium pour précision maximale
- Indicateur de poids : afficheur LCD rétro-éclairé avec 6 chiffres pour une bonne lecture en toutes conditions de travail
- Alimentation : **4 piles 1,5V non-rechargeables**
- Autonomie jusqu'à 40 heures de fonctionnement en continu
- État de veille programmable
- Roues à revêtement polyuréthane

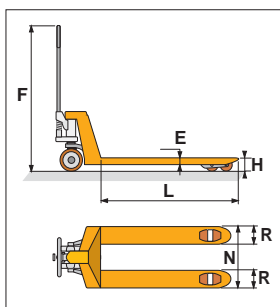

	Fourches 115 cm	Fourches 80 cm	Fourches 180 cm	Surbaissé	Inox	Galva	Peseur	GRANDE LEVÉE
CODE	RC	A080	A180	ASB	S	AG	P	GL1
CMU (kg)	2500	2500	2000	2000	2500	2000	2000	1000
Longueur «L» de fourche (mm)	1150	800	1800	1150	1130	1150	1150	1150
Largeur «R» de fourche (mm)	160	160	160	-	160	160	180	162
Largeur «N» totale (mm)	520	540	520	540	520	540	550	540
Hauteur de levée «H» mini-maxi (mm)	75-190	85-200	85-200	52-200	85-200	85-200	85-200	85-800
Hauteur «F» totale (mm)	1240	1240	1240	-	1130	1240	-	1310
Épaisseur «E» de fourche (mm)	48	48	48	-	55	48	-	60
Poids en Kg	65	65	102	82	75	75	125	128

GERBEUR manuel

CE réf. 6141

Manual stacker

Pour une utilisation occasionnelle ou peu intensive
Poignée de contrôle 3 positions : montée / neutre / descente

CODE	F	G	H
Hauteur de levée maxi (mm)	1600	1600	3000
Capacité de charge (kg)	1000	1000	1000
C : distance centre de charge (mm)	600	600	600
Hauteur des fourches mini (mm)	90	90	90
Longueur des fourches (mm)	1140	1150	1150
L : Largeur d'une fourche (mm)	160	170	170
M : Largeur des fourches maxi (mm)	560	550	580
Épaisseur des fourches (mm)	55	61	61
Longueur hors-tout (mm)	1650	1655	1705
Largeur hors-tout (mm)	680	755	860
Hauteur hors-tout (mas abaissé) (mm)	2000	2080	2080
Espace minimum (sol) (mm)	30	25	25
Rayon de braquage maxi (mm)	1590	1380	1380
Vitesse de levée (mm/coup)	-	25	25
pois en kg	223	230	307

charge
1000 kg

HAUTEUR DE LEVÉE
1,60m (codes F/G)
3m (code H)

Tablier guidé par
galets nylon pour une
précision accrue !

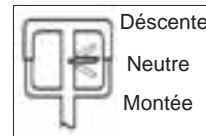

Frein de
stationnement
sur la roue
droite

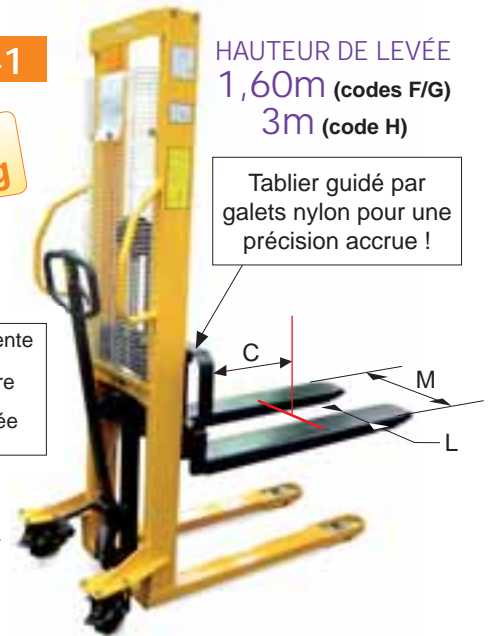

GRUE d'atelier

CE réf. 6028

Shop crane

- Grande maniabilité grâce aux roulettes pivotantes
- Sécurité anti-surchage

Levage rapide par pompe double effet !

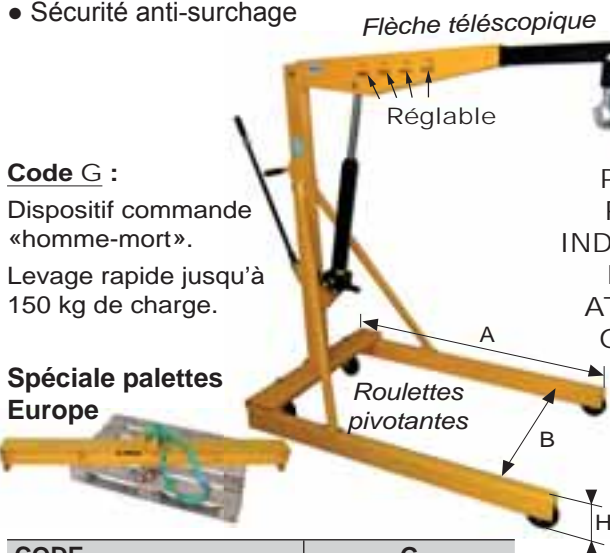

Code G :

Dispositif commande
«homme-mort».

Levage rapide jusqu'à
150 kg de charge.

Spéciale palettes
Europe

PRATIQUE,
ROBUSTE,
INDISPENSABLE
DANS LES
ATELIERS ET
GARAGES !

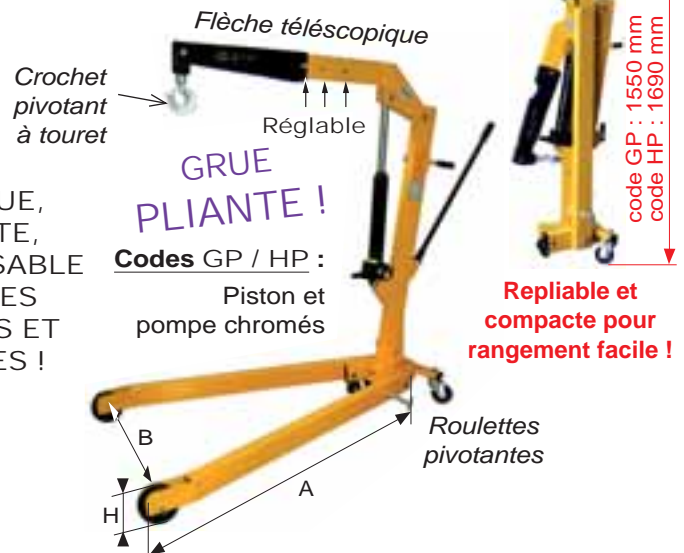

Repliable et
compacte pour
rangement facile !

CODE	G
Capacité maxi (kg)	500
Réglable 4 positions (kg)	350-400-450-500
Hauteur (mm)	1680
A (mm)	1370
B intérieure / B extérieure	865 / 965 mm
H (mm)	150
Long. mini/maxi flèche	1060 / 1360 mm
Haut. mini/maxi crochet	570 / 2150 mm
Poids net (kg)	81

CODE (PLIANTE)	GP	HP
Capacité maxi (kg)	500	1000
Réglable 3 positions (kg)	350-425-500	700-800-1000
Hauteur (mm)	1570	1810
A (mm)	1460	1560
B (mm)	840	975
H (mm)	150	80
Long. mini/maxi flèche (mm)	895 / 1095	1270 / 1570
Haut. mini/maxi crochet (mm)	295 / 2080	250 / 2450
Poids net (kg)	75	115

BÉQUILLE de sécurité

CE réf. 6200

Safety trestle (for heavy-truck's trailer)

Sécurise la remorque lorsqu'elle est désolidarisée du tracteur

En acier S275 résistant aux chocs et basses températures, soudé et peint
5 HAUTEURS POSSIBLES ! Grâce aux 5 positions de réglage, la béquille se
trouve toujours très proche de la sellette d'attelage du tracteur

Equipée d'une poutre d'appui (chevron bois) pour un poids bien réparti

CODE	B
Capacité (kg)	15000
Longueur x largeur (mm)	1200 X 550
Hors levier de manoeuvre	
Hauteur mini / maxi (mm)	1040 / 1280
Poids (kg)	62

Utiliser sur sol plat présentant une
résistance suffisante : 40 kg/cm²
minimum



Levier de
manoeuvre
ergonomique
pour un
déplacement
facile !

charge
15000 kg

Pas de
160 mm

Roues Ø 200 mm

Jantes polypropylène bandage caoutchouc

ROULEUR « express »

CE réf. 6129

Machine-roller (complete skate kit)

Pour le déplacement de fortes charges (machines-outils, ponts, portes de hangars etc...)

Conception simple et robuste

Hauteur perdue peu importante

Vitesse de déplacement maxi 5 m/mn

Force à appliquer au démarrage : 7 à 5 % de la charge

Qualité du chemin de roulement déterminante : doit être au moins égale à la pression d'Hertz du rouleur

1 COFFRET COMPREND

- 4 Rouleurs
- 2 Cales
- 2 Plateaux tournants
- 2 Timons
- 2 cornières d'accouplement

SOLUTION ÉCONOMIQUE
POUR LE DÉPLACEMENT
DE CHARGES !

CODE coffret	A
CODE rouleur	AR
charge maxi du coffret en tonnes	20
charge maxi par rouleur en tonnes	10
poids rouleur en kg	5,2
poids coffret complet en kg	55

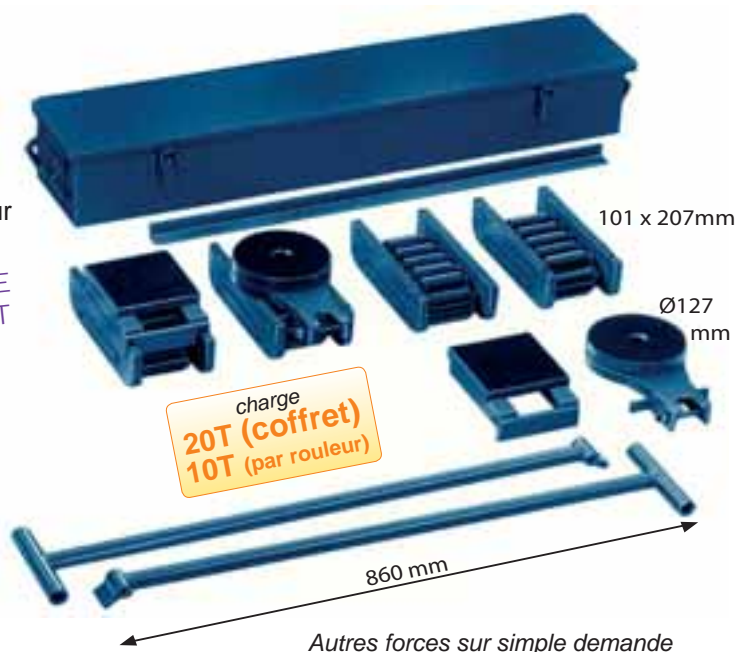

PATIN ROULEUR

CE réf. 6135

Machine-roller / Skate

Roues fixes en nylon
Plateau FIXE

CODE	AS20	AS40	AS60	AS120
CMU (kg)	2000	4000	6000	12000
Nombre de roues	2	4	6	8
Ø roues (mm)	82	82	82	115
Longueur (mm)	270	270	270	345
Largeur (mm)	115	230	345	400
Épaisseur (mm)	110	110	110	145
Poids (Kg)	7,5	17	25	40



PATIN ROULEUR avec timon

CE réf. 6135

Machine-roller / Skate with towing-rod

Roues fixes en nylon

PLATEAU PIVOTANT !

CODE	SS40	SS60	SS240
CMU (kg)	4000	6000	24000
Nombre de roues	4	8	16
Diamètre roues (mm)	82	82	115
Longueur (mm)	310	395	415
Largeur (mm)	250	560	1120
Épaisseur (mm)	110	110	145
Poids (Kg)	16	50	160

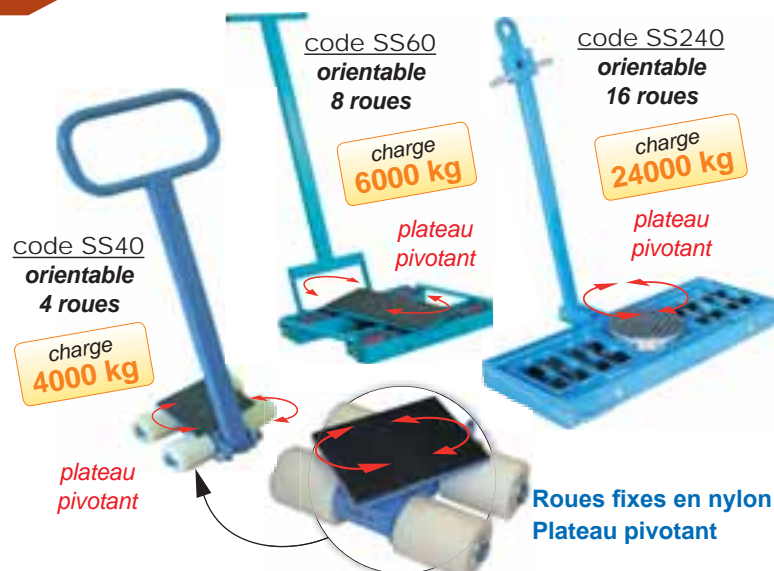

TIREUR À CÂBLE Carter acier

CE réf. 6150

Wire-roping hoist (steel casing)

Utilisation en levage ou en traction, indifféremment

- Carcasse en acier embouti, formes renforcées, double protection galva, légère, robuste, avec poignée de transport.
- Leviers de mise en action, en alignement avec le câble, assurent la stabilité et améliorent la transmission d'effort.
- Protection contre surcharges sur l'avance, au moyen d'un bouton de sécurité.
- Système d'ouverture des mâchoires par accrochage des griffes, -breveté-, facile à réaliser car visible de l'extérieur.
- Haut rendement du mécanisme, 95% grâce à la haute qualité des matériaux employés. Aucun composant en aluminium, indiqué pour son application dans les mines.
- Appareils testés en Usine, en effectuant des courses d'avance et de retour avec 125% de la charge nominale. Câbles testés à 200 % de la charge nominale.
- Coefficient de sécurité de l'appareil 5, Coefficient de sécurité du câble 6. Homologué par les principaux organismes de contrôle : BS/LLOYDS, CEP, GS/TUV, EE.UU/UL.

PERMET UN CONTRÔLE PERMANENT DE LA CHARGE, EN MONTÉE COMME EN DESCENTE !

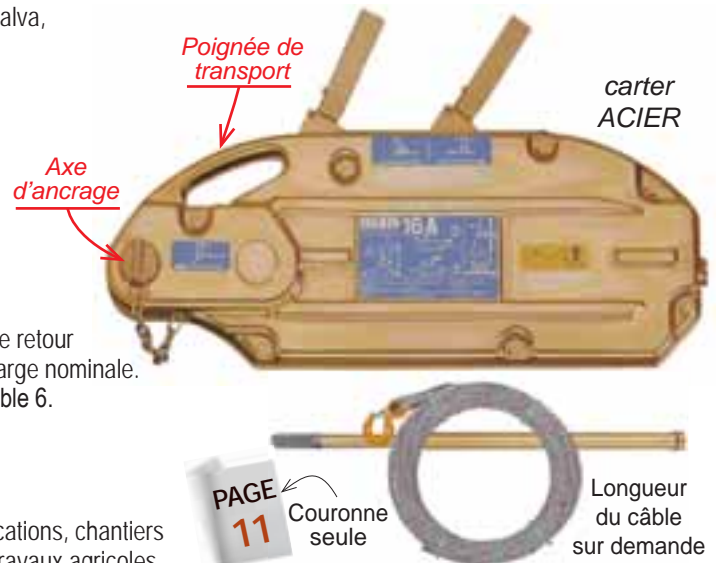

Couronne-Câble SEULE réf. 6150	code 08AC	code 16AC	code 32AC
diam câble en mm	8,3	11,5	16,3

APPLICATIONS :

Bâtiments, travaux public, mines et carrières, électricité et communications, chantiers navals et navigation, transport, chemins de fer, pompiers, garages, travaux agricoles, exploitations forestières, industrie chimique et du pétrole, armée ...

CODE	08A	16A	32A
C.M.U (kg)	800	1600	3200
A x C (mm)	430 x 268	546 x 336	663 x 372
B (mm)	170	203	232
D (mm)	18	22	28
E (mm)	38	48	50
F (mm)	109	120	136
G (mm)	645	635 / 1055	635 / 1055
H (mm)	60	82	105
effort maxi sur levier (kg)	29	40	53
diam du câble (mm)	8,3	11,5	16,3
rupture du câble (kg)	4600	8480	15850
réf du câble (page 10)	1121AG1180	1121BG1180	1121CG1180
poids appareil nu (kg)	7,5	16	27

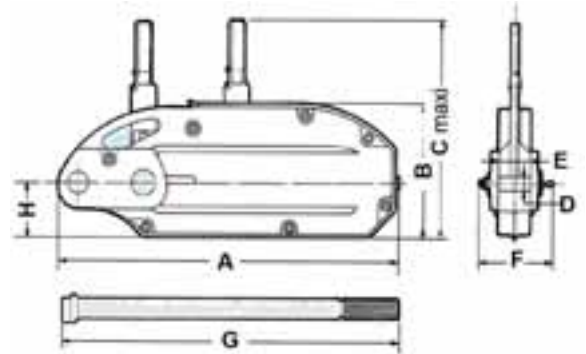

TIREUR À CÂBLE Carter aluminium

CE réf. 6180

Wire-roping hoist (aluminium casing)

Utilisation en levage ou en traction, indifféremment

CONTRÔLE PERMANENT DE LA CHARGE, EN MONTÉE & EN DESCENTE



CODE	A	B	C
C.M.U (kg)	800	1600	3200
A x B (mm)	426 x 235	545 x 280	660 x 325
épaisseur (mm)	64	97	116
L mini-maxi (mm)	800-800	800-1200	800-1200
Ø câble (mm)	8,3	11,5	16,3
Poids (kg) avec couronne 20m	15	27	50

HALTIR

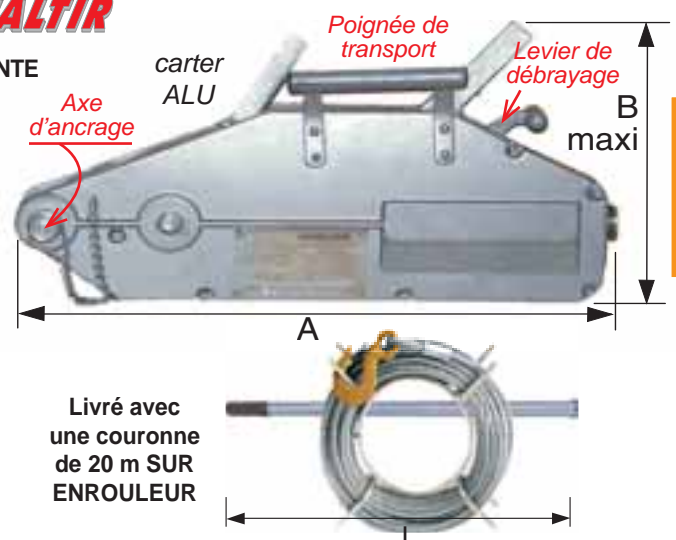

Livré avec une couronne de 20 m SUR ENROULEUR

PALAN-TENDEUR de traction, à câble

↔ réf. 6084 et 6085

Hand puller

Traction uniquement !

PAGES 114-115

Réf. 6084B

2000 kg

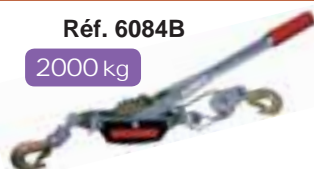

Réf. 6084C

4000 kg



Réf. 6085

Mini-Mule

500 à 1800 kg

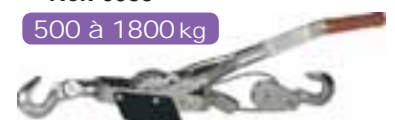

ÉQUILIBREUR de charge COURSE 1,6 m (1 à 3 kg)

CE réf. 6300

Balancer (stroke 1,6m / Capacity 1 to 3 kg)

Équilibre le poids des outils et accessoires sur les chaînes de montage et postes de travail individuels

Réduit la fatigue de l'opérateur, améliore la qualité de travail et augmente la productivité !

Structure ergonomique : facilité de mouvements et simplicité d'usage !

- Suspension sécurisée
- Capacité ajustable
- Limiteur de course réglable
- Ressort de tambour inerte
- Guide-câble en matériau anti-friction

COURSE 1,6 m
1 à 3 kg

CODE	AA	A	B
Capacité (kg)	0,4 - 1	1 - 2	2 - 3
Course (mm)	1600	1600	1600
Poids (kg)	0,57	0,60	0,74

Norme DIN 15112 - Traction ressort
Prescriptions techniques de sécurité

Carter aluminium

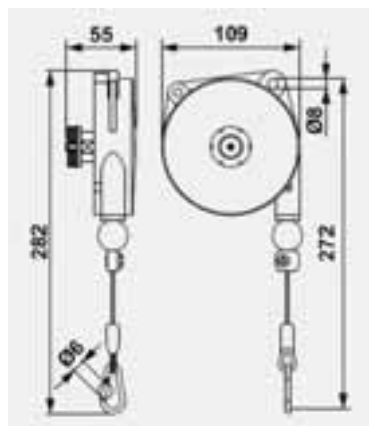

Câble
INOX

ÉQUILIBREUR de charge COURSE 2 m (2,5 à 8 kg)

CE réf. 6300

Balancer (stroke 2m / Capacity 2,5 to 8 kg)

Équilibre le poids des outils et accessoires sur les chaînes de montage et postes de travail individuels

Réduit la fatigue de l'opérateur, améliore la qualité de travail et augmente la productivité !

Structure ergonomique : facilité de mouvements et simplicité d'usage !

- Suspension sécurisée
- Capacité ajustable
- Limiteur de course réglable
- Ressort de tambour inerte
- Guide-câble en matériau anti-friction

COURSE 2 m
2,5 à 8 kg

CODE	AB	C	E	G
Capacité (kg)	1 - 2,5	2 - 4	4 - 6	6 - 8
Course (mm)	2000	2000	2000	2000
Poids (kg)	1,67	1,90	1,98	2,28

Norme DIN 15112 - Traction ressort
Prescriptions techniques de sécurité

Carter aluminium

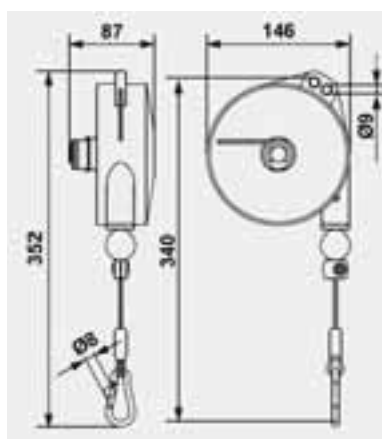

Système de sécurité anti-chûte de charge en cas de rupture du ressort !

Câble
INOX

ÉQUILIBREUR de charge COURSE 2,5 m (4 à 14 kg)

CE réf. 6300

Balancer (stroke 2,5m / Capacity 4 to 14 kg)

Équilibre le poids des outils et accessoires sur les chaînes de montage et postes de travail individuels

Réduit la fatigue de l'opérateur, améliore la qualité de travail et augmente la productivité !

Structure ergonomique : facilité de mouvements et simplicité d'usage !

- Suspension sécurisée
- Capacité ajustable
- Limiteur de course réglable
- Ressort de tambour inerte
- Guide-câble en matériau anti-friction

COURSE 2,5 m
4 à 14 kg

CODE	D	F	H	J	K
Capacité (kg)	2 - 4	4 - 6	6 - 8	8 - 10	10 - 14
Course (mm)	2500	2500	2500	2500	2500
Poids (kg)	3,14	3,30	3,36	3,43	3,58

Norme DIN 15112 - Traction ressort
Prescriptions techniques de sécurité

Carter aluminium

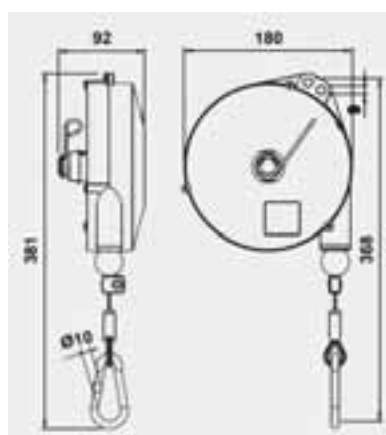

Système de sécurité anti-chûte de charge en cas de rupture du ressort !

Câble
INOX

ÉQUILIBREUR de charge « à cliquet » COURSE 2,5 m (4 à 14 kg)

CE réf. 6300

Balancer (Lockable stroke 2,5m / Capacity 4 to 14 kg)

Équilibre le poids des outils et accessoires sur les chaînes de montage et postes de travail individuels

Réduit la fatigue de l'opérateur, améliore la qualité de travail et augmente la productivité !

Structure ergonomique : facilité de mouvements et simplicité d'usage !

- Suspension sécurisée
- Capacité ajustable
- Limiteur de course réglable
- Ressort de tambour inerte
- Guide-câble en matériau anti-friction

COURSE 2,5 m
4 à 14 kg

CODE	DC	FC	HC	JC	KC
Capacité (kg)	2 - 4	4 - 6	6 - 8	8 - 10	10 - 14
Course (mm)	2500	2500	2500	2500	2500
Poids (kg)	3,14	3,32	3,38	3,48	3,62

Système de blocage de la course par simple manoeuvre sur la charge !

Norme DIN 15112 - Traction ressort
Prescriptions techniques de sécurité

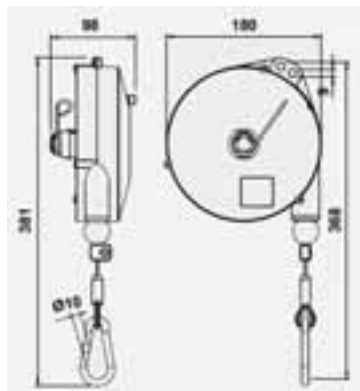

Carter aluminium

Système de sécurité anti-chûte de charge en cas de rupture du ressort !

Câble INOX



ÉQUILIBREUR de charge COURSE 2 m (7 à 25 kg)

CE réf. 6301

Balancer (stroke 2m / Capacity 7 to 25 kg)

Équilibre le poids des outils et accessoires sur les chaînes de montage et postes de travail individuels

Réduit la fatigue de l'opérateur, améliore la qualité de travail et augmente la productivité !

Structure ergonomique : facilité de mouvements et simplicité d'usage !

- Carter monobloc étanche en aluminium
- Capacité réglable grâce à une vis sans fin
- Limiteur de course réglable
- Ressort de tambour inerte
- Guide-câble en matériau anti-friction

COURSE 2 m
7 à 25 kg

CODE	A	B	C	D	E	F
Capacité (kg)	4-7	7-10	10-14	14-18	18-22	22-25
Course (mm)	2000	2000	2000	2000	2000	2000
Poids (kg)	4,94	5,3	5,67	6,26	5,89	6,53

Norme DIN 15112 - Traction ressort
Prescriptions techniques de sécurité

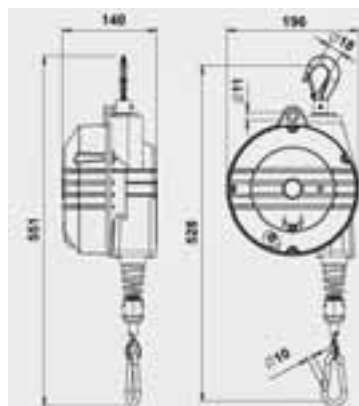

Suspension rotative par crochet de sécurité

Système de sécurité anti-chûte de charge en cas de rupture du ressort !

Câble INOX



ÉQUILIBREUR de charge COURSE 2 m (15 à 90 kg)

CE réf. 6302

Balancer (stroke 2m / Capacity 15 to 90 kg)

Équilibre le poids des outils et accessoires sur les chaînes de montage et postes de travail individuels

Réduit la fatigue de l'opérateur, améliore la qualité de travail et augmente la productivité !

Structure ergonomique : facilité de mouvements et simplicité d'usage !

- Carter monobloc étanche en aluminium
- Capacité réglable avec une vis sans fin
- Limiteur de course réglable
- Ressort de tambour inerte
- Guide-câble en matériau anti-friction
- Tambour conique rotatif sur roulements à billes !

COURSE 2 m
15 à 90 kg

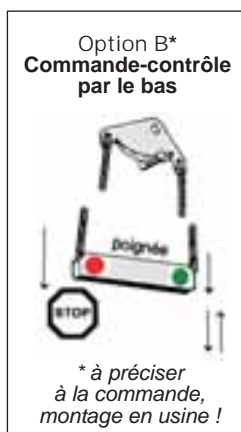

Norme DIN 15112 - Traction ressort
Prescriptions techniques de sécurité

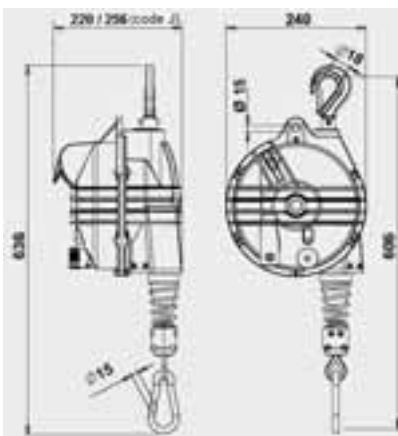

Suspension rotative par crochet de sécurité

Système de sécurité anti-chûte de charge en cas de rupture du ressort !

Câble INOX



CODE	A	B	C	D	E	F	G	H	I	J
Capacité (kg)	10-15	15-20	20-25	25-30	30-35	35-45	45-55	55-65	65-75	75-90
Course (mm)	2000	2000	2000	2000	2000	2000	2000	2000	2000	2000
Poids (kg)	8,73	9,01	9,29	10,14	10,14	11,03	11,03	11,87	12,67	15,65

TREUIL manuel DE HALAGE à cliquet anti-retour

↔ réf. 6400

Hauling hand winch

ACIER ZINGUÉ BICHROMATÉ

Fixation du treuil par 3 points indispensable !

CLIQUET ANTI-RETOUR RÉVERSIBLE (sauf 3N1) permettant le débrayage de la bobine

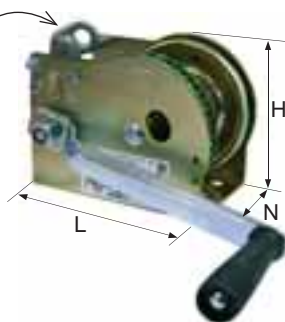

INTERDIT EN LEVAGE
UNIQUEMENT manutention de charges mobiles par HALAGE !!

CLIQUET ANTI-RETOUR RÉVERSIBLE

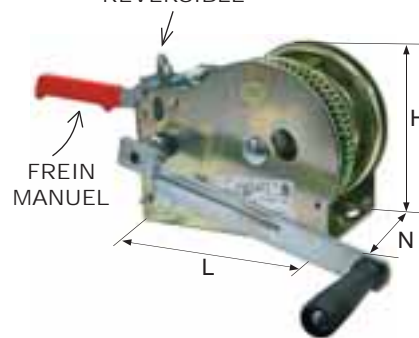

CODE (modèle)	B (3N1)	C (5N1)	CA (6N1)	D (7N1)	E (9N1)	H (16N2)
force maxi halage (kg)	470	596	656	723	894	1556
rapport 1° vitesse *	1/2,57	1/3,5	1/3,5	1/4,85	1/4,85	1/4,85
rapport 2° vitesse *	-	-	-	-	-	1/9,71
L x H (mm)	125x100	161x127	155x130	200x166	214x171	200x170
N (mm)	90	99	100	100	120	120
Ø Tambour (mm)	25	22	22	28	28	28
Ø câble (mm)	3	5	5	5	6	7
capacité tambour (m)	22m	17m	17m	32m	21m	14m
poids (kg)	2	3	3,2	4,6	6	6,9

CODE (modèle)	K (25N3F)
force maxi halage (kg)	2741
rapport 1° vitesse *	1/4,25
rapport 2° vitesse *	1/10,92
L x H (mm)	265 x 190
N (mm)	163
Ø Tambour (mm)	50
Ø câble (mm)	8
capacité tambour (m)	14m
poids (kg)	13,1

* Nombre de tours du tambour pour 1 tour de manivelle

TREUIL manuel DE LEVAGE (et halage) Auto-freiné

CE réf. 6400

Lifting hand winch

ACIER ZINGUÉ BICHROMATÉ - Force de halage mini 10kg

Fixation du treuil par 3 points indispensable !

CODE (modèle)	V (4AFMD)	X (4AFD)	XA (6AFD)	Y (8AFD)	Z (12AFD)
charge maxi couche sup. (kg) <i>Câble enroulé = dernière couche</i>	80	190	240	270	490
charge maxi couche infer. (kg) <i>Câble déroulé = 1ère couche</i>	190	340	500	650	900
capacité en charge roulante (kg) <i>Halage charge roulante (pente 20%)</i>	350	500	750	900	1500
rapport vitesse *	1/2,57	1/2,57	1/3,5	1/4,85	1/9,71
L x H en mm	126 x 96	128 x 96	161 x 128	200 x 167	214 x 170
N en mm	50	90,5	99	100	119,5
Ø Tambour en mm	27	36	45	54	63
diam du câble en mm	3	4	5	6	7
capacité tambour en m	8m	10m	12m	19m	12m
poids en kg	2,2	2,7	3,7	5,5	7,4

* Nombre de tours du tambour pour 1 tour de manivelle

AUTO-FREINÉ !

AUTO-FREIN pour maintien de la charge sans action sur manivelle !

PROTECTION DE DENTURE : sécurité accrue, mise en place facile, démontable pour maintenance !

Traitement multicouche (zingage) de haute qualité : parfaite protection anti-corrosion !

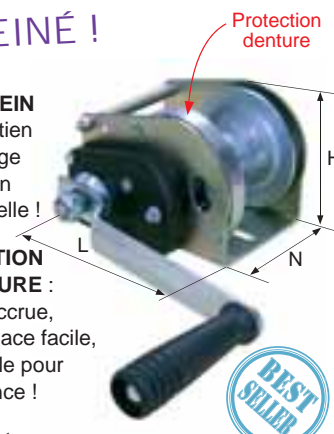

TREUIL manuel DE LEVAGE (et halage) Auto-freiné - INOX

CE réf. 6401

Stainless-steel lifting hand winch

Acier INOX 316L. Pour un bon fonctionnement, charge minimale 10 kg.

CODE (modèle)	G (4AFID)	H (6AFID)	I (8AFID)	J (12AFID)
charge maxi couche sup. (kg) <i>Câble tout enroulé = dernière couche</i>	180	240	270	490
charge maxi couche infer. (kg) <i>Câble déroulé = 1ère couche</i>	340	500	650	900
capacité en charge roulante (kg) <i>Halage charge roulante (pente 20%)</i>	500	750	900	1500
charge mini (kg)	10	10	10	10
rapport vitesse *	1/2,57	1/3,5	1/4,85	1/9,71
L x H (mm)	128 x 96	161 x 128	200 x 167	214 x 170
N (mm)	90,5	99	100	119,5
Ø Tambour (mm)	40	45	54	63
Ø câble (mm)	4	5	6	7
capacité tambour (m)	10m	12m	19m	12m
poids (kg)	2,8	4,4	5,2	7,6

* Nombre de tours du tambour pour 1 tour de manivelle

AUTO-FREINÉ !

INOX
INOX 316 L

Sur demande, treuils livrés avec câble

AUTO-FREIN pour maintien de la charge sans action sur manivelle !

PROTECTION DE DENTURE : sécurité accrue, mise en place facile, démontable pour maintenance !

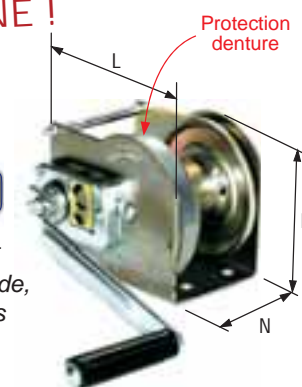

TREUIL manuel DE LEVAGE « COMPACT »

CE réf. 6400

Compact lifting hand winch

Treuil de levage robuste et compact pour charges jusqu'à 300 kg

- Idéal pour une course d'enroulement inférieure à 2m !
- Faible effort sur manivelle : 3 daN seulement !
- Frein permanent et cartérisation = SÉCURITÉ !



CODE	CS100	CS200	
Force maxi (kg)	100	200	
Ø câble (mm)	3	3	4
Capacité tambour	9m	4m	2m
L x H x N (mm)	123 x 109 x 91		
Poids (kg)	1,8	1,8	

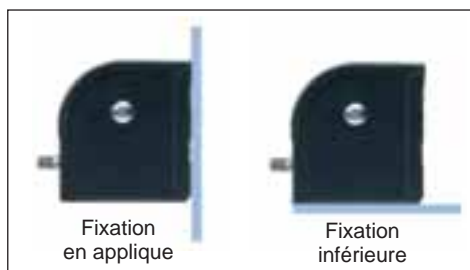

TREUIL manuel DE TRACTION à cliquet

↔ réf. 6402

Pulling hand winch

CODE	E
Capacité de traction (kg)	1100
Ø câble galva 7x19 (mm)	5,6
Longueur maxi câble	10 m
L (mm)	190
P (mm)	100
H (mm)	179
Ø Tambour (mm)	24
Poids (kg)	6,2

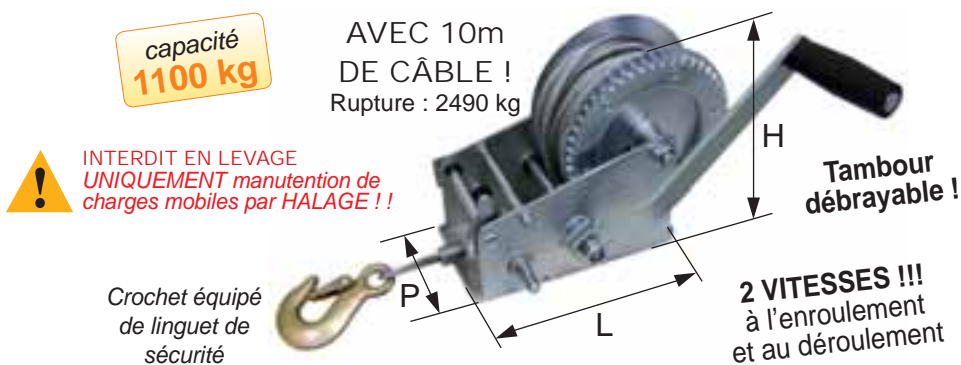

TREUIL manuel D'APPLIQUE à vis sans fin et frein automatique

CE réf. 6411

Wall mounted winch (with worm-screw)

TREUIL DE LEVAGE À FREIN AUTOMATIQUE

Tambour fraisé en fonte monté sur bague bronze auto lubrifiante

CODE	C	D	E
C.M.U en kg*	250	500	1000
longueur câble MAXI	20m	25m	35m
diam câble (non livré)	6 mm	7 mm	9 mm
A1 en mm	137	182	167
A2 en mm	100	130	165
B en mm	149	181	285
C en mm	148	181	300
D en mm	199	255	300
E en mm	117	140	248
F en mm	11	13	17
G en mm	95	142	178
H en mm	120	150	206
I en mm	58	72	100
J en mm	240	240	345
K en mm	180	180	190
poids treuil nu en kg	10	16	38

* directe, maxi, au tambour en 1ère couche

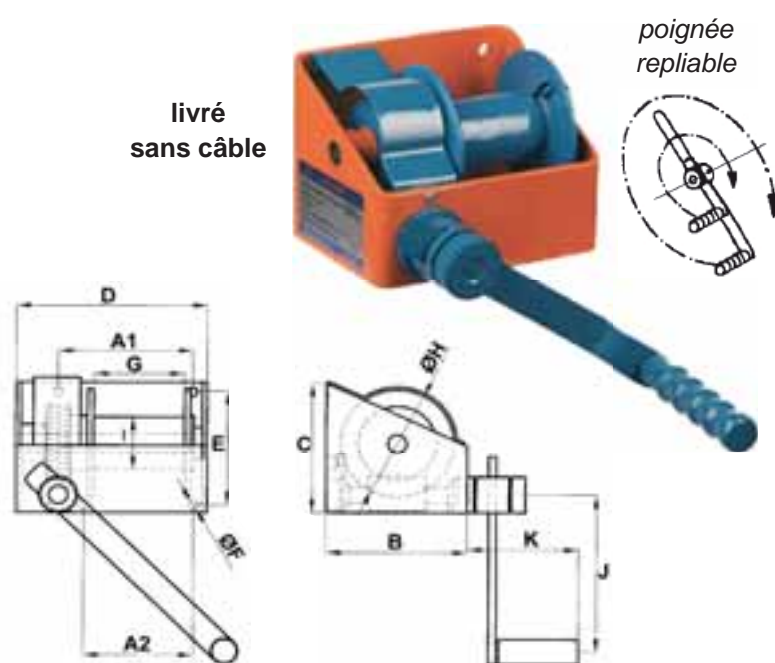

! Afin de ne pas déformer le treuil, il est recommandé d'intercaler des rondelles plates entre votre plan de fixation et la plaque du treuil.

Conforme aux normes Européennes de Sécurité
Code C200, Usage : bricolage, petits chantiers, rénovation
Alimentation moteur : 220V

CODE	C200	C600
C.M.U kg sur 1 brin / sur 2 brins	100 / 200	200 / 400
vitesse de levage 1 brin / 2 brins	8 / 4 m/min	8 / 4 m/min
longueur de câble 1 brin / 2 brins	12 / 6 m	12 / 6 m
Diamètre câble (mm)	3 mm	4,5 mm
puissance moteur	450 W	1050 W
longueur x largeur x hauteur (mm)	330x130x160	400x155x180
poids de l'ensemble (kg)	11	18

Léger et mise en oeuvre rapide !

Longueur de câble
12m (1 brin)
6m (2 brins)

Non-équipé de
boîte à bouton
« Basse tension »



TREUIL électrique DE TRACTION 12/24 Volts

↔ réf. 6535

Pulling electric winch (12/24V)

Nombreux domaines d'utilisation : marine, automobile, construction, etc.

Chaque treuil est livré avec le câblage nécessaire pour le branchement de la batterie, les accessoires de montage et le câble acier pré-enroulé avec crochet.

- Décrabotage manuel de la bobine pour déroulement rapide du câble
- Enroulement par commande à distance reliée au treuil par câble souple
- Frein automatique de retenue de charge

Livré avec télécommande à câble et boîtier relais

codes
DV025
DV035
DV045



code DV060



codes DV120 et DV150



code DV090



← Guide-câble avec rouleaux

Guide-câble avec rouleaux

⚠ INTERDIT EN LEVAGE
UNIQUEMENT manutention de charges mobiles par HALAGE !!

CODE (tension 12V)	DV02512	DV03512	DV04512	DV09012	DV12012	DV15012
Tension moteur	12V	12V	12V	12V	12V	12V
CODE (tension 24V)	-	DV03524	DV04524	DV09024	DV12024	DV15024
Tension moteur	-	24V	24V	24V	24V	24V
Force maxi de traction en 1 brin sur la 1ère couche de câble (kg)	1100	1500	2000	4000	5400	6800
Ø câble (mm)	4,8	5,5	6,4	8	10	11
Longueur câble (m)	15m	15m	15m	30m	38m	27m
Longueur (mm)	423	423	423	602	636	636
Largeur (mm)	227	227	227	159	215	215
Hauteur (mm)	153	153	153	181	232	232
Poids avec câble en kg	13,5	13,9	14,2	33	40	42

Série PATRIOT

Spécial 4/4, grosses remorques et fourgons

⚠ INTERDIT EN LEVAGE
UNIQUEMENT manutention de charges mobiles par HALAGE !!

CODE (tension 12V)	RE0512	RE0612	RE0812	RE1212
Tension moteur	12V	12V	12V	12V
CODE (tension 24V)	RE0524	RE0624	RE0824	RE1224
Tension moteur	24V	24V	24V	24V
Force maxi de traction en 1 brin sur la 1ère couche de câble (kg)	2200	2700	3500	5400
Ø câble (mm)	6	6	8	9,5
Longueur câble (m)	24m	30m	29m	38m
Longueur (mm)	428	575	575	568
Largeur (mm)	152	168	168	198
Hauteur (mm)	162	155	155	226
Poids avec câble (kg)	27	30	34	51

code RE05 2200kg



code RE06 2700kg



code RE08 3500kg



code RE12 5400kg



TREUIL électrique DE LEVAGE (Élévateur de chantier)

CE réf. 6536

UK Lifting electric winch

Conforme aux normes Européennes de sécurité

CODE	A	BA	B	CA	C
C.M.U en kg	100	150	150	200	200
Coffret basse-tension	-	-	-	oui	-
Vitesse levage (m/min)	15	40	21	21	20
Puissance moteur (kW)	0,3	1,45	0,65	0,75	0,75
Tension d'alimentation	mono 220V	mono 220V	mono 220V	mono 220V	mono 220V
Ø câble (mm)	3	5	4	4	5
Longueur de câble	16m	40m	25m	25m	25m
Longueur en mm	375	510	415	415	690
Largeur en mm	170	300	210	210	220
Hauteur de mm	240	385	310	310	300
Câble boîtier de commande	1 m	1 m	1 m	25 m	1 m
pois de l'ensemble (kg)	15	40	22	23	37

CODE	DA	D	EA	E	FA	F
C.M.U en kg	300	300	500	500	800	950
Coffret basse-tension	oui	-	oui	-	oui	-
Vitesse levage (m/min)	23	23	16	22	9	13,3
Puissance moteur (kW)	1,45	1,45	2,2	2,2	2,2	2,2
Tension d'alimentation	mono 220V	mono 220V	mono 220V	triphasé	mono 220V	triphasé
Ø câble (mm)	6	6	7	7	7	7
Longueur de câble	25m	25m	25m	25m	25m	25m
Longueur en mm	660	660	700	700	700	700
Largeur en mm	305	305	340	340	340	340
Hauteur de mm	410	410	520	520	520	520
Câble boîtier de commande	25 m	1 m	1 m	25 m	25 m	25 m
pois de l'ensemble (kg)	47	47	77	77	89	89

CODE	OPTIONS
SUP2	chevalet p/treuil jusqu'à 300kg
SUP3	chevalet p/treuil jusqu'à 500kg
ASUP1	potence orientable pour codes A et B
SUP5	potence orientable 2 poulies pour treuil au sol
SUP4	support au sol pour treuil code C et D

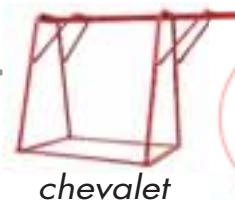

chevalet

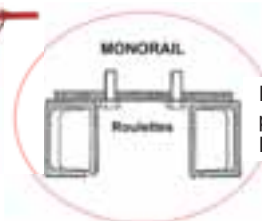

FIXATION pour codes D, EA, F

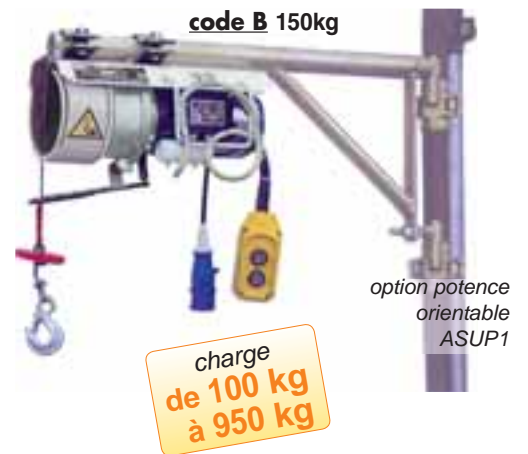

code B 150kg

option potence orientable ASUP1

charge de 100 kg à 950 kg

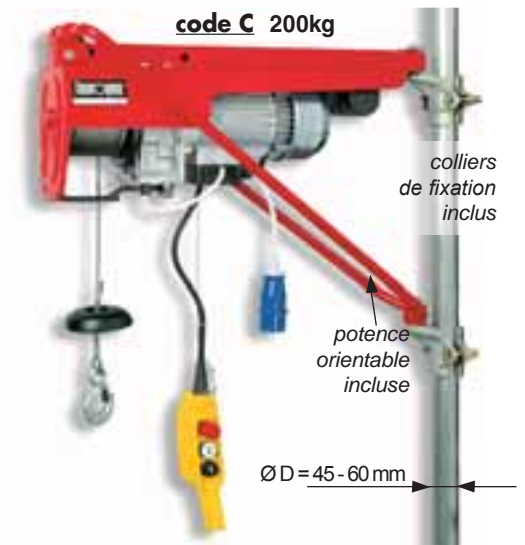

code C 200kg

colliers de fixation inclus

potence orientable incluse

Ø D = 45-60 mm

TREUIL électrique DE CHANTIER 220 Volts

CE réf. 6537

UK Lifting electric winch (220V)

Modèle prévu pour installation au sol
Utilisable en courant monophasé 220 V
Vitesse de levage : 20m/min

Fin de course réglable !

Longueur de câble : 80 m

CODE	A	B
C.M.U en kg	200	300
puissance du moteur	0,95 kW	1,9 kW
diamètre de câble (mm)	5	6
longueur x Largeur x Hauteur (mm)	800 x 300 x 300	800 x 300 x 360
pois de l'ensemble en kg	53	74



Livré avec commande à distance par boîte à boutons



CE

LEVAGE OU TRACTION



CE

NOUVEAUX treuils !
Secura

PAGE 152

TREUIL électrique de levage ou traction

CE réf. 6529



Electric winch

Applications : levage et traction simples, idéal pour remplacer un treuil manuel ; maintenance (lustres ...), manoeuvre de portes ou de trappes ...

CODE	A	B
Force 1ère couche (kg)	300	500
Force couche supérieure (kg)	300	500
Câble cap. 1ère couche (m)	4	4
Câble cap. couche sup. (m)	16	13,5
Câble Ø (mm)	5	6
Vitesse 1ère couche m/mn	4,6	2,6
Vitesse couche sup. m/mn	5,9	3,6

Moteur 0,37 kW Long. : 390 mm
Alimentation 230 V Larg. : 340 mm
Câble : 3 couches Hauteur : 205 mm
Poids : 27 kg

Sur demande : modèle avec fin de course (obligatoire en levage)
300kg : code AFC / 500kg : code BFC

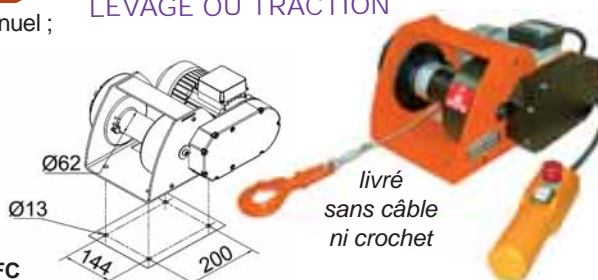

LEVAGE OU TRACTION

Boîte de commande montée-descente avec arrêt d'urgence / Moteur frein monophasé 230V à condensateur permanent (50Hz type levage). Classe F. Protection IP54 / Puissance moteur adaptée à toute installation, même domestique !

Mini-TREUIL portatif « PULLEY-MAN »

CE réf. 6528



Portable mini-winch « PULLEY-MAN »

Travaux légers : maintenance, entretien, réparation, installations, petits chantiers, agriculture, secourisme ... / Motoculture, Quad
Utilisable avec toutes les visseuses, avec ou sans fil !

- Mise en place facile : crochet de suspension
- Faible encombrement, léger, travaille dans toutes les positions !
- **Capacité de levage : 300 kg** (sur 1 brin), **600 kg** (sur 2 brins)
- **Capacité de halage sur roues :**
 - 450 à 1500 kg sur 1 brin selon la pente
 - 900 à 3000 kg sur 2 brins selon la pente

Longueur de câble illimité en traction, et limité à 50m en levage (au-delà de 12 m, perte de 10% de force de levage par tranche de 10 m)

Système automatique de maintien de la charge (réducteur frein autofreiné breveté)

Livré en standard avec 12 m de câble et crochet (câble acier galvanisé type aviation Ø 4,76 mm)

CODE	A
Force (kg)	300
Câble Ø (mm)	4,76
Poids sans câble (kg)	7,5

LEVAGE OU TRACTION

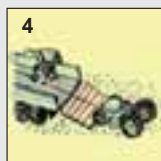
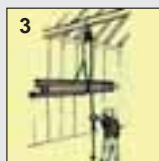
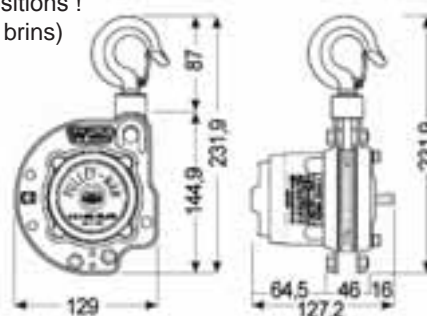

1. Traction d'un véhicule
2. Tension de grillage
3. Levage de charge en atelier
4. Traction sur remorque
5. Levage de charge au-dessus d'un puits

CHARIOT « Fortes charges » Multifonctions

Q réf. 6905

Heavy-duty trolley

Plateforme en bois contreplaqué : épaisseur 19 mm
Profilé acier mécano-soudé, revêtu époxy gris
Roues à bandage caoutchouc, moyeu à roulement à billes : **déplacement facile !**

CODE	K01	K02
Charge maxi (kg)	1200	1200
Dimensions utiles (mm)	1000 x 700	1200 x 800
Hauteur de chargement (mm)	280	280
Épaisseur du plateau (mm)	19	19
Poids (kg)	38	42



2 roues pivotantes équipées de freins



CHARIOT PLIABLE Plateforme acier

Q réf. 6900

Folding platform trolley

- Pliable, gain de place / rangement facile dans un garage ou le coffre d'une voiture !
- Revêtement anti-dérapant sur la plate-forme : stabilité de la charge
- Equipé de 4 roues dont 2 directionnelles

CODE	G	H
Charge maxi (kg)	150	300
Dimension plateau (mm)	725 x 475	910 x 610
Hauteur totale (mm)	840	890
Poids (kg)	7,8	12,8

IDÉAL POUR TRANSPORTER DES CHARGES JUSQU'À 300 KG !



- Ensemble mécano-soudé
- Revêtement :
 - époxy bleu RAL 5007 (réf. 6905)
 - époxy bleu RAL 5005 (réf. 6910)
- Moyeu à roulement à rouleaux

- 2 roues fixes
- 2 roues pivotantes « AVEC FREINS » (sauf réf. 6910)
- Norme EN 1757-3
- Bandage caoutchouc

PLATE-FORME mélaminée
 6905 A01 : 1100 x 450 mm (200 kg)
 6905 A02 : 1250 x 600 mm (200 kg)
 6905 B01 : 1030 x 505 mm (400 kg)
 6905 B02 : 1180 x 705 mm (400 kg)

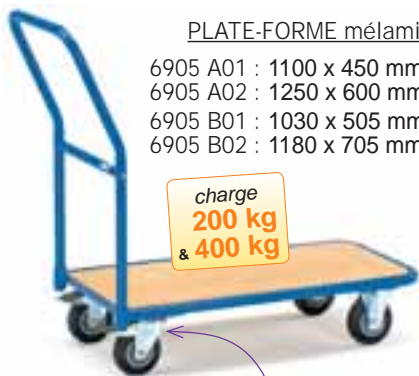

charge 200 kg & 400 kg



étagère supérieure boulonnée (charge 80 kg)

charge 200 kg

2 PLATEAUX mélaminés

6905 C01 : 1030 x 500 mm (200 kg)
 6905 C02 : 1180 x 600 mm (200 kg)



étagère supérieure boulonnée (charge 120 kg)

charge 300 kg & 400 kg

2 PLATEAUX mélaminés

6905 D01 : 970 x 505 mm (300 kg)
 6905 D02 : 1120 x 705 mm (400 kg)



FREINS

Norme EN 1757-3

charge 400 kg & 500 kg

1 RIDELLE mélaminée

6905 E01 : 970 x 500 mm (400 kg)
 6905 E02 : 1120 x 600 mm (500 kg)

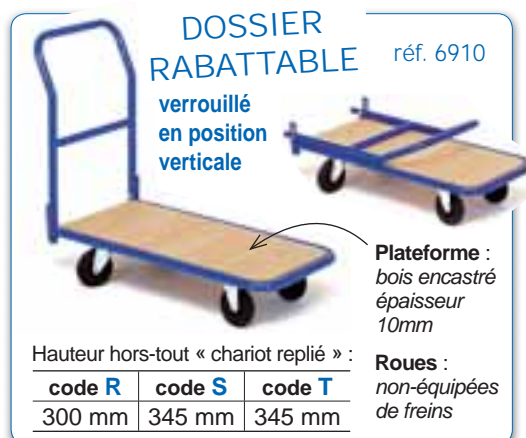

DOSSIER RABATTABLE réf. 6910
 verrouillé en position verticale

Plateforme : bois encastré épaisseur 10mm

Roues : non-équipées de freins

Hauteur hors-tout « chariot replié » :

code R	code S	code T
300 mm	345 mm	345 mm

CODE	PLATEFORME				2 PLATEAUX				1 RIDELLE		Dossier rabattable		
	A01	A02	B01	B02	C01	C02	D01	D02	E01	E02	R	S	T
Charge maxi (kg)	200	200	400	400	200	200	300	400	400	500	250	300	300
Hauteur de chargement (mm)	206	206	233	274	209/826	209/826	233/736	274/777	-	-	180	230	230
diam de roues (mm)	125	125	160	200	125	125	160	200	160	200	100	125	125
longueur extérieure (mm)	1100	1250	1030	1180	1030	1180	970	1120	970	1120	1020	1190	1405
largeur extérieure (mm)	450	600	505	705	500	600	505	705	509	609	480	635	735
hauteur hors tout (mm)	910	910	953	990	1020	1020	968	1004	958	990	840	885	885
longueur utile (mm)	850	1000	850	1000	850	1000	850	1000	850	1000	895	1055	1265
largeur utile (mm)	450	600	500	700	500	600	500	700	500	600	450	600	700
poids (kg)	15	20	21	29	25	28	29	41	26	33	15	22	25

SERVANTE à plateaux et bacs « avec freins EN 1757-3 »

- Ensemble mécano-soudé et vissé
- Revêtement époxy bleu RAL 5007
- Moyeu à roulement à rouleaux

CODE	G01	H01
Charge maxi (kg)	200	200
Charge étagères supérieure et médiane (kg)	50	50
diam de roues (mm)	125	125
longueur extérieure (mm)	820	820
largeur extérieure (mm)	450	450
hauteur hors tout (mm)	1178	1282
longueur utile (mm)	600	600
largeur utile (mm)	400	400
poids (kg)	31	28

Bac 60 x 60 x 14,5 cm

Bacs 60 x 60 x 22 cm

- 2 roues fixes
- 2 roues pivotantes « AVEC FREINS »
- Norme EN 1757-3
- Bandage caoutchouc



3 BACS plastiques
code H01

3 PLATEAUX mélaminés
code G01

DIABLES standard et « spécial livreur »

Q réf. 6912

Standard & deliver hand-truck

Roues à bandage caoutchouc, moyeu à roulement à rouleaux / Finition époxy laquée



code B
PELLE FIXE
roues gonflables

code FR
PELLE FIXE
+ RABATTABLE
roues gonflables

code FRP
PELLE FIXE
+ RABATTABLE
roues pleines

codes : HJ600RG
PELLE FIXE
roues gonflables | **HJ600RP**
PELLE FIXE
roues pleines

CODE	B	FR	FRP	HJ600RG	HJ600RP
Type de roues	roues gonflables	roues gonflables	roues pleines	roues gonflables	roues pleines
Charge maxi (kg)	200	200	250	250	250
Largeur hors-tout (mm)	540	560	560	530	530
Hauteur hors-tout (mm)	1190	1140	1140	1300	1300
Dimensions roues (mm)	260 x 80	250 x 80	250 x 50	260 x 85	250 x 50
Poids (Kg)	11	12,5	16	12,5	12,5

DIABLES « Porte-bouteilles »

Q réf. 6912

Bottle hand-truck



code FL3
(bandage caoutchouc)
code FL4
(roues gonflables)

code FL5
(bandage caoutchouc)

code FL6
(bandage caoutchouc)
code FL7
(roues gonflables)

code FL1
(bandage caoutchouc)
code FL2
(roues gonflables)

code FL11
(bandage caoutchouc)
code FL12
(roues gonflables)

CODE	1 bouteille (100 kg)		2 bouteilles (50/100kg)			2 bouteilles (150 kg)		2 bouteilles (150 kg) avec roue d'appui !	
	FL3	FL4	FL5	FL6	FL7	FL1	FL2	FL11	FL12
Charge maxi (kg)	100	100	50	100	100	150	150	150	150
Type de bouteilles	20 / 40 / 50 L Ø 204 / 229 mm		10 L Ø140mm	20 L Ø 204 mm		40 à 50 L Ø 204 / 229 mm		40 à 50 L Ø 204 / 229 mm	
Largeur hors-tout (mm)	500	510	505	760	760	830	830	830	830
Hauteur hors-tout (mm)	1240	1240	1000	1100	1100	1300	1300	1300	1300
Type / dimensions de roues (mm)	Bandage caoutchouc 250x60mm	Roues gonflables 260x85mm	Bandage caoutchouc 250x60mm	Bandage caoutchouc 200x50mm	Roues gonflables 260x85mm	Bandage caoutchouc 400x80mm	Roues gonflables 400x100mm	Bandage caoutchouc 400x80mm	Roues gonflables 400x100mm
Poids (kg)	11,5	9	6	20	17,5	30	20	37	27

MATÉRIELS

DIABLE pliant Q réf. 6912

Folding hand-truck

Diabes PLIABLES !

ALUMINIUM

CODE	HJ2101	HJ100
Capacité maxi	90 kg	50 kg
Dimensions « ouvert » (mm)	1100 x 490 x 440	1080 x 380 x 410
Dimensions « fermé » (mm)	890 x 485 x 60	700 x 380 x 190
Poids (kg)	5,6	4,6

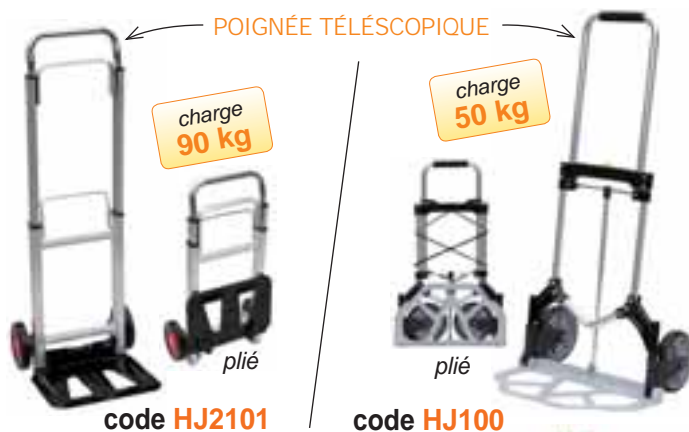

DIABLE élévateur Q réf. 6912

Lifting hand-truck

code E

Levée par treuil manuel
 Levée mini-maxi : 30cm à 1m
 Longueur plateau : 400 mm
 Roues gonflables

CODE	E	TILLER
Capacité maxi (kg)	100	75
Largeur hors-tout (mm)	540	520
Hauteur hors-tout (mm)	1460	1550
Diamètre de roues (mm)	250	280 x 80
Poids (kg)	39	42



Diabes ÉLÉVATEURS !

code « TILLER »

Charge maxi : 75 kg
 Levée maxi : 1m

assisté par MOTEUR ÉLECTRIQUE !

Actions levée/descente,
 marche avant/arrière par boutons
 à proximité des poignées
 Blocage automatique des roues
 par galets en position gerbeur
 Système de sécurité arrêtant
 le diable en cas de surcharge
 Roues gonflables avec crampons



PORTE-PANNEAUX « multi-usages »

Q réf. 6915

Panel trolley for wood/steel plate/plasterboard

Transport de tous types de panneaux (bois, tôle, etc ...)

Équipé d'une poignée de manoeuvre télescopique des 2 côtés, s'ajustant rapidement à la longueur souhaitée par vis papillon. Finition : epoxy bleu RAL 5005

CODE	A
Charge (kg)	400
[Longueur] x Largeur x Hauteur (mm)	[1780 à 2300] x 610 x 1020
Dim. utiles chassis (mm)	800 x 200
Roues caoutchouc semi élastique	Ø 200 mm
Poids (kg)	42



PLATEAU et COINS ROULANTS métalliques

Q réf. 6920

Steel dolly & angle rolls

Profilés d'acier avec armature ouverte

- Revêtement époxy bleu RAL 5007
- 4 roues pivotantes Ø50mm à bandage caoutchouc (125x38)
- 2 roues avec freins

Norme EN 1757-3

Moyeu à roulement à rouleaux



CODE	PRKF5
Charge (kg)	400
Hauteur plateau (mm)	183
Dim. utiles (mm)	500 x 500
Poids (kg)	11

Déplacement de mobilier (armoires, tables) ou de petites machines

- 3 roulettes pivotantes : sur place à 360° en polyuréthane : très résistantes et limitant l'effort de poussée au démarrage !
- Hauteur d'appui réduite : centre de gravité bas, évitant tout risque de renversement de la charge !
- Adhérence : revêtement caoutchouc antidérapant !

CODE	B	E
Charge sur 4 coins (kg)	400	800
Hauteur d'appui (mm)	28	29
Dim. côtés (mm)	272 x 272	332 x 332
Poids jeu de 4 (kg)	9,4	12,3

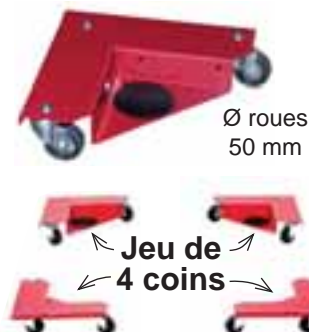

OPTION:
 Valise de rangement
 réf. 6920SUP1



TABLE ÉLEVATRICE hydraulique mobile - 500 kg

CE réf. 6932

Manual lifting table (500 kg)

Commande de descente manuelle par poignée située sur l'arceau
Vérin hydraulique simple-effet avec limiteur de pression
Tringlerie de commande : acier zingué

CODE	C
Capacité en kg	500
B x C en mm	815 x 500
D en mm	1120
H hauteur levage mini / maxi (mm)	330 / 900
poids en kg	82

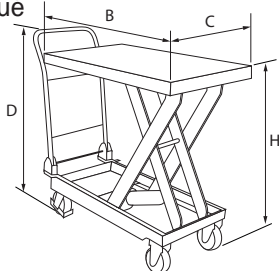

charge
500 kg

sécurité
anti-chute



Commande
de levage
par pédale !

Roues à bandage caoutchouc :
2 fixes et 2 pivotantes avec frein

TABLE ÉLEVATRICE hydraulique mobile - 150 à 750 kg

CE réf. 6933

Manual lifting table (150 > 750 kg)

Commande de descente manuelle par poignée située sur l'arceau
Vérin hydraulique simple-effet avec limiteur de pression
2 roues fixes et 2 roues pivotantes avec frein
Tringlerie de commande en acier zingué / Peinture glycéro rouge-orangée

sécurité anti-chute*

Commande
de levage
par pédale !



code A
150 kg

code B
300 kg

code C
350 kg

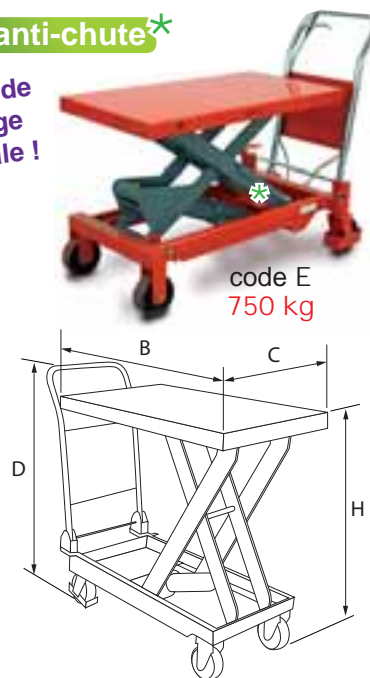

code E
750 kg

CODE	A	B	C	E
Capacité en kg	150	300	350	750
B x C en mm	700 x 450	850 x 500	910 x 500	1000 x 510
D en mm	965	1240	1300	990
H hauteur levage mini / maxi (mm)	220 / 720	290 / 880	380 / 1300	440 / 900
poids en kg	32	75	125	110

TABLE ÉLEVATRICE hydraulique mobile « BISHAMON »

CE réf. 6934

Lifting table « BISHAMON » (150 > 800 kg)



code BX15
150 kg

Pliée



codes BX30,
BX50,
BX80
300 à 800 kg



Made in JAPAN

codes BXB30,
BXB50,
BXB80
300 à 800 kg

Batterie :
24V 18/26A

ELECTRIQUE !

Vitesse de levage
10/12 secondes !

- **Table élévatrice** à levée autonome, manuelle à pédale, ou autonome à l'aide de batteries rechargeable.
- De conception japonaise, cette table élévatrice mobile constitue un moyen pratique de levée dans les environnements industriels.
- **Modèle électrique** : réglage automatique de la hauteur du plateau à l'aide d'un boîtier commandes montée/descente amovible avec un cordon extensible. Equipées de 2 batteries (24V/26AH) et d'un chargeur intégré rechargeable sur 230V. Ajustement de la hauteur automatique. Equipée d'un bouton-poussoir d'arrêt d'urgence. Bonne sensibilité de la commande permettant un arrêt du plateau à la hauteur voulue.

CODE	ÉLECTRIQUE						
	BX15	BX30	BX50	BX80	BXB30	BXB50	BXB80
Capacité maxi en kg	150	300	500	800	300	500	800
Hauteur mini - maxi en mm	213 - 750	288 - 880	438 - 1020	438 - 1020	292 - 875	438 - 1020	438 - 1005
Dimensions plateau en mm	700 x 450	815 x 500	1010 x 520	1010 x 520	815 x 500	1010 x 520	1010 x 520
Dimensions totales (LxPxH) mm	853x450x796	1008x500x896	1191x520x900	1258x520x960	1060x500x880	1270x520x950	1255x520x950
Dimensions roues en mm	100	100	150	150	100	150	150
Nombre coups de pédale	15	25	50	65	-	-	-
Poids en Kg	33	69	112	115	106	157	160

TABLE ÉLÉVATRICE hydraulique mobile - INOX

CE réf. 6934

Stainless-steel lifting table (100 > 200 kg)

Table élévatrice compatible avec les milieux alimentaires, hospitaliers, médicaux.

TOUT INOX

CODE	BXS10T	BXS20T
Capacité maxi en kg	100	200
Hauteur mini-maxi en mm	213 - 750	288 - 880
Dimensions plateau en mm	700 x 450	815 x 500
Dimensions totales (LxPxH) mm	860 x 450 820	1010 x 500 x 900
Dimensions roues en mm	100	100
Nombre coups de pédale	15	25
poids en kg	33	69



TABLE ÉLÉVATRICE hydraulique mobile « À NIVEAU CONSTANT de charge »

Self-leveling lifting table « BISHAMON » (100 > 600 kg)

Maintien automatique de la hauteur de préhension en fonction des variations de charges !

NIVEAU CONSTANT!

3 charges différentes = NIVEAU CONSTANT !



CODE	ESX10	ESX21	ESX40	ESX60
Capacité maxi en kg	100	210	400	600
Hauteur mini - maxi en mm	265 - 662	350 - 770	370 - 790	394 - 814
Dimensions plateau en mm	700 x 450	813 x 500	1010 x 518	1010 x 518
Dimensions totales (LxPxH) mm	884 x 450 x 793	1006 x 500 x 895	1191 x 518 x 930	1191 x 518 x 930
Dimensions roues en mm	100	100	125	125
Poids en Kg	38	63	104	115

TABLE ÉLÉVATRICE hydraulique mobile « À DOUBLE CISEAU »

Double-scissor lifting table « BISHAMON » (150 > 500 kg)

Bishamon Made in JAPAN

Table élévatrice à levée « double ciseau » autonome, manuelle à pédale de levée, ou automatique à l'aide de batteries rechargeables.

De conception Japonaise, cette table élévatrice mobile constitue un moyen pratique de levée dans les environnements industriels.

Modèle électrique :

Réglage automatique de la hauteur du plateau à l'aide d'un boîtier commandes montée/descente amovible avec un cordon extensible. Equipées de 2 batteries (24V/26AH) et d'un chargeur intégré rechargeable sur 230V.

Ajustement de la hauteur automatique. Doté d'un bouton-poussoir d'arrêt d'urgence. Bonne sensibilité de la commande permettant un arrêt du plateau à la hauteur voulue.



CODE	BXW15	BXW30	BXW50	ÉLECTRIQUE		
				BXWB15	BXSB30	BXWB50
Capacité maxi en kg	150	300	500	150	300	500
Hauteur mini - maxi en mm	380 - 1390	433 - 1600	433 - 1600	380 - 1400	445 - 1610	435 - 1600
Dimensions plateau en mm	815 x 500	1010 x 520	1010 x 520	815 x 500	1010 x 520	1010 x 520
Dimensions totales (LxPxH) mm	1000 x 500 x 900	1270 x 520 x 960	1270 x 520 x 960	1000 x 500 x 900	1270 x 520 x 950	1270 x 520 x 950
Dimensions roues en mm	100	150	150	100	150	150
Nombre coups de pédale	29	65	90	levage 10 sec.	levage 12 sec.	levage 17 sec.
Poids en Kg	92	138	151	132	183	200

MOUFLES DE PONTS et GRUES

CE réf. 7400 /10 /20

Overhead craneblocks (1 to 6 sheaves)

de 1 à 6 RÉAS !



Informations techniques sur demande

Taille	Ø câble (mm)	CMU (T)	Crochet	1 RÉA		2 RÉAS			3 RÉAS		4 RÉAS			5 RÉAS	6 RÉAS
				Classification M5	DIN 15401	1UB	1HB	1HA	1HE	1HF	1HG	1HL	1HM	1HP	1HR
n°02	7-8	1,6	1 - V	1UB 022 02	-	-	-	-	-	-	-	-	-	-	
		3,2	1,6 - V	-	1HB 022 02	-	-	-	-	-	-	-	-	-	
n°03	8-9	2	1 - V	1UB 032 02	-	-	-	-	-	-	-	-	-	-	
		4	2,5 - T	-	1HB 032 03	-	-	-	-	-	-	-	-	-	
n°04	9-10	2,5	1,6 - V	1UB 042 04	-	-	-	-	-	-	-	-	-	-	
		5	2,5 - T	-	1HB 042 04	-	-	-	-	-	-	-	-	-	
n°05	10-11	3,2	1,6 - V	1UB 052 05	-	-	-	-	-	-	-	-	-	-	
		6,3	4 - T	-	-	1HA 052 05	-	-	-	-	-	-	-	-	
		12,5	5 - T	-	-	-	-	-	-	1HL 052 05	-	-	-	-	
n°06	11-12	4	2,5 - T	1UB 062 06	-	-	-	-	-	-	-	-	-	-	
		8	4 - T	-	-	1HA 062 06	-	-	-	-	-	-	-	-	
		16	6 - T	-	-	-	-	-	-	1HL 062 06	-	-	-	-	
n°07	12-13	5	2,5 - T	1UB 072 07	-	-	-	-	-	-	-	-	-	-	
		10	5 - T	-	1HB 072 07	1HA 072 07	-	-	-	-	-	-	-	-	
		16	6 - T	-	-	-	1HE 072 07	-	-	-	-	-	-	-	
		20	8 - T	-	-	-	-	-	-	1HG 072 07	1HL 072 07	-	-	-	
n°08	13-14	6,3	4 - T	1UB 082 08	-	-	-	-	-	-	-	-	-	-	
		12,5	6 - T	-	-	1HA 082 08	-	-	-	-	-	-	-	-	
		20	8 - T	-	-	-	1HE 082 08	1HF 082 08	-	-	-	-	-	-	
		25	10 - T	-	-	-	-	-	1HG 082 08	1HL 082 08	1HM 082 08	-	-	-	
		32	12 - T	-	-	-	-	-	-	-	-	-	1HP 082 08	-	
		40	16 - T	-	-	-	-	-	-	-	-	-	-	1HR 082 08	
n°09	15-16	8	4 - T	1UB 092 09	-	-	-	-	-	-	-	-	-	-	
		16	8 - T	-	-	1HA 092 09	-	-	-	-	-	-	-	-	
		25	10 - T	-	-	-	1HE 092 09	1HF 092 09	-	-	-	-	-	-	
		32	12 - T	-	-	-	-	-	1HG 092 09	1HL 092 09	1HM 092 09	-	-	-	
		40	16 - T	-	-	-	-	-	-	-	-	-	1HP 092 09	-	
n°10	17-18	50	20 - T	-	-	-	-	-	-	-	-	-	-	1HR 092 09	
		20	10 - T	-	-	1HA 102 10	-	-	-	-	-	-	-	-	
		32	12 - T	-	-	-	1HE 102 10	1HF 102 10	-	-	-	-	-	-	
		40	16 - T	-	-	-	-	-	1HG 102 10	1HL 102 10	1HM 102 10	-	-	-	
		50	20 - T	-	-	-	-	-	-	-	-	-	1HP 102 10	-	
n°11	19-20	63	25 - V	-	-	-	-	-	-	-	-	-	-	1HR 102 10	
		25	12 - T	-	-	1HA 112 11	-	-	-	-	-	-	-	-	
		40	16 - T	-	-	-	1HE 112 11	1HF 112 11	-	-	-	-	-	-	
		50	20 - T	-	-	-	-	-	1HG 112 11	1HL 112 11	1HM 112 11	-	-	-	
		63	25 - V	-	-	-	-	-	-	-	-	-	1HP 112 11	-	
n°12	20-22	80	32 - V	-	-	-	-	-	-	-	-	-	-	1HR 112 11	
		50	20 - T	-	-	-	1HE 122 12	-	-	-	-	-	-	-	
		63	25 - V	-	-	-	-	-	1HG 122 12	-	-	-	-	-	

LES POULIES



PULLEYS / BLOCKS



réf	Désignation	PAGE
7150	MOUFLE FIXE à câble / 2 réas	163
7160	MOUFLE OUVRANTE à câble / 2 réas	163
7040	MOUFLE LYONNAISE à corde (2/3 réas)	161
7400 /10 /20	MOUFFLE DE PONTS et GRUES	158
7060	POULIE A CHAPE SIMPLE à corde / à câble	161
7050	POULIE A CORDE usage intensif	161
7075	POULIE CISEAU OUVRANTE à câble	162
7010A/GC2	POULIE DE BATIMENT à cliquet à corde	160
7010E20	POULIE DE BATIMENT «ENTREPRENEUR» à corde	160
7130	POULIE FIXE à câble pour bâtiment / TP	163
7120	POULIE OUVRANTE à câble	163
7094	POULIE OUVRANTE à câble type US	162
7092	POULIE OUVRANTE RENFORCÉE à câble	162
7076	POULIE PRÉDALLES	162
7535	RÉA à câble (acier)	165
7530	RÉA à câble pour bâtiment/TP (rapport d'enroulement 22)	164
7510	RÉA à câble pour Levageur et Marine	164
7500	RÉA à corde «série forte» (fonte)	164
7503	RÉA à corde «série légère»	164
7540	RÉA à gorge évasée sur roulements / à câble	165
7541	RÉA (AXES)	165
7010E20	Block : building light rope block	160
7010A /GC2	Block : building rope block	160
7040	Block : Lyons rope block (2/3 sheaves)	161
7400 /10 /20	Block : overhead craneblock	158
7076	Block : preslab block	162
7050	Block : rope block - intensive use	161
7060	Block : simple yoke block	161
7094	Block : snatch block	162
7160	Block : wire-rope 2 sheaves snatch block	163
7130	Block : wire-rope bulding & public-works fixed block	163
7150	Block : wire-rope double sheave fixed block	163
7120	Block : wire-rope snatch block	163
7092	Block : wire-rope snatch block - heavy duty	162
7075	Block : wire-rope swing block	162
7500	Sheave : rope cast-iron sheave (heavy duty)	164
7510	Sheave : rope lifting & shipping sheave	164
7503	Sheave : rope polyamide & cast-iron sheave	164
7540	Sheave : wire-rope cast-iron sheave / bearing sheave	165
7530	Sheave : wire-rope sheave for bulding & public-works	164
7535	Sheave : wire-rope steel sheave	165
7541	Sheave axle	165

La NOTICE D'UTILISATION doit être à la disposition de l'utilisateur final qui doit en prendre connaissance avant toute mise en service !

Informations techniques et consignes de sécurité pages 2 à 6

Vérifications Générales Périodiques page 6

Caractéristiques « produits » publiées à titre indicatif et susceptibles de modifications sans préavis

POULIE de bâtiment à cliquet pour corde

CE réf. 7010

 Building rope block

Grand crochet de suspente à linguet de sécurité s'adaptant directement sur les tubes d'échafaudage !

BLOCAGE AUTOMATIQUE ASSURANT UNE SÉCURITÉ À LA MONTÉE COMME À LA DESCENTE !

Poulie CLIC code A - Poulie de renvoi de chantier

Réa polyamide grand diamètre : meilleure adhérence de la corde !
Finition zinguée-bichromatée

CODE	A
C.M.U (kg)	80
Ø extérieur du réa (mm)	200
Ø mini/maxi de la corde (mm)	20/30
H (mm)	430
L (mm)	235
Épaisseur hors-tout (mm)	70
Poids (kg)	3,5

Pour hisser et descendre tous types de matériaux de construction, éléments d'échafaudage, etc...

Système d'encliquetage pour reprise au cours de la montée !



Utiliser la corde à poulie avec crochet réf 3501

Détail PAGE 24

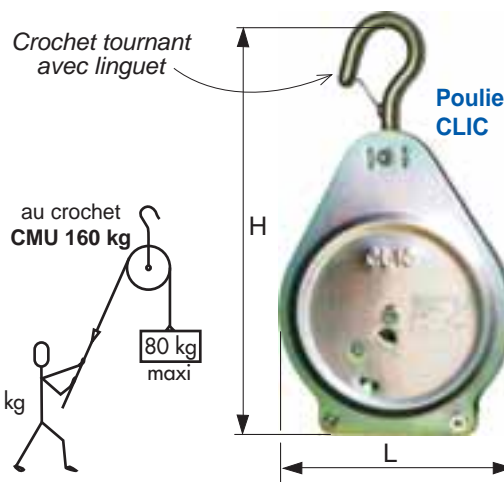

POULISTOP code GC2

Réa en polymère

Structure acier zingué

CODE	GC2
C.M.U (kg)	50
Ø extérieur du réa (mm)	195
Ø mini/maxi de la corde (mm)	18/20
H (mm)	445
L (mm)	300
Épaisseur hors-tout (mm)	53
Poids (kg)	4

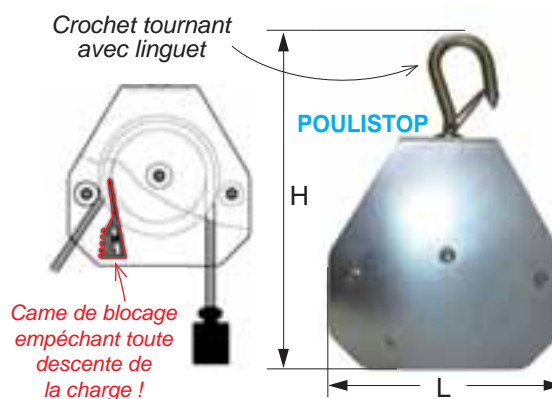

POULIE de bâtiment « Entrepreneur » pour corde

CE réf. 7010

 Building light rope block

Poulie de renvoi, très légère et appréciée des monteurs de charpente et façadiers !

Levage manuel sans limite de hauteur (maxi longueur corde) de charges compactes et sécurisées (maxi 40 kg) : seaux de mortier, sable, déchets, peinture ...

Crochet à GRANDE OUVERTURE à linguet de sécurité : **accrochage facile** sur tubes d'échafaudage (Ø 50-60 mm) !

Réa en polyamide, insensible à la corrosion !
Finition : Zinguée-bichromatée

Point d'accrochage :

- de résistance mécanique minimum 80kg
- sécurisé par un point d'arrêt sur le tube !

CODE	E20
C.M.U (kg)	40
L Ø extérieur du réa (mm)	200
Ø mini/maxi de la corde (mm)	22/30
H (mm)	370
Épaisseur (mm)	68
Poids (kg)	1,6



Utiliser la corde à poulie avec crochet réf 3501

Détail PAGE 24

Grand crochet de suspente à linguet de sécurité, s'adaptant directement sur les tubes d'échafaudage de Ø 50-60 mm.

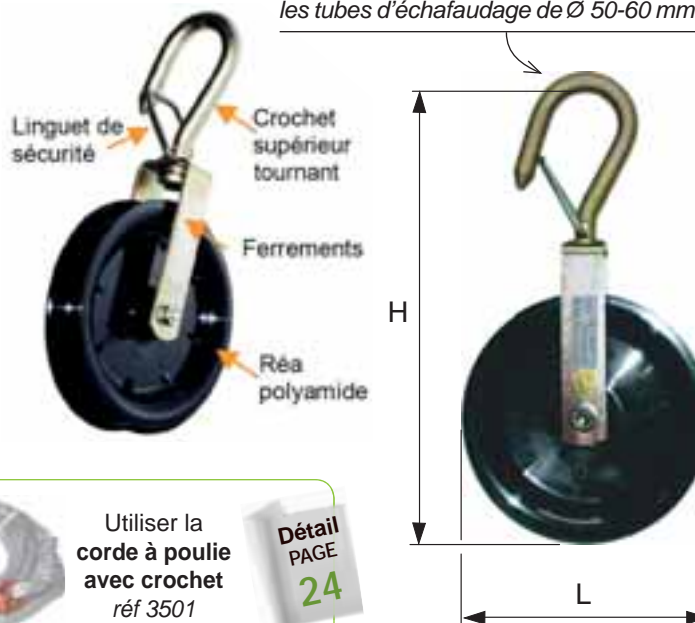

POULIES

MOUFLE « Lyonnaise » pour corde - 2 et 3 réas

CE réf. 7040

« LYONS » rope block (2/3 sheaves)

Finition : Zinguée-bichromatée - Réas en polyamide

Les moufles lyonnaises sont composées de 2 parties :

- **une moufle supérieure**, équipée d'un ringot, destinée à être installée sur un point d'accrochage (fixe ou mobile)

- **une moufle inférieure** sur laquelle est fixée la charge à lever ou tirer.

Ces deux parties montées sur une corde, constituent un mouflage limitant l'effort à fournir sur le brin de travail !

2 RÉAS - Vendues par paire

CODE	A	B
C.M.U levage / 2 brins (kg)	160	320
Ø extérieur réas (mm)	40	50
Ø mini/maxi corde (mm)	8/10	10/12
H en mm	182	212
K en mm	45	57
Poids, la paire (kg)	0,9	1,8

3 RÉAS - Vendues par paire

CODE	E	F	G
C.M.U levage / 2 brins (kg)	125	250	500
Ø extérieur réas (mm)	32	40	50
Ø mini/maxi corde (mm)	6/8	8/10	10/12
H en mm	147	188	211
K en mm	47	59	74
Poids, la paire (kg)	0,7	1,3	2,4

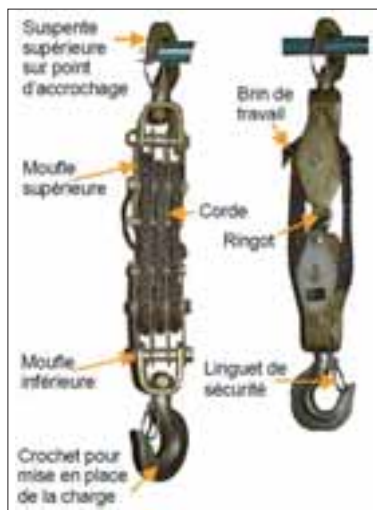

Sur demande : 1250 et 2000 kg

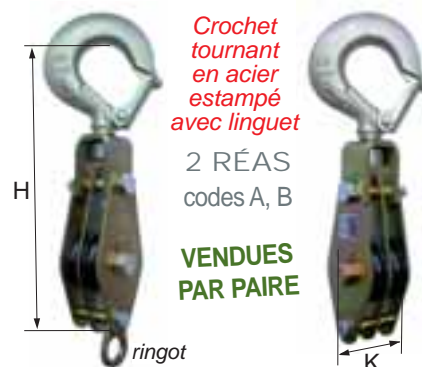

POULIE à corde « usage intensif »

CE réf. 7050

Rope block - intensive use

Haut de gamme pour corde : SERVICE INTENSIF

Finition : Zinguée-bichromatée

RÉA FONTE bagué bronze

Construction robuste, très rigide !

CODE poulies non ouvrantes	A	B	C
CODE poulies ouvrantes	AO	BO	-
C.M.U levage / 2 brins (kg)	250	500	1000
diam extérieur du réa en mm	80	95	145
diam mini/maxi de la corde en mm	16/18	18/20	22/25
H en mm	220	290	425
K en mm	54	72	98
poids en kg	1,6	2,5	5

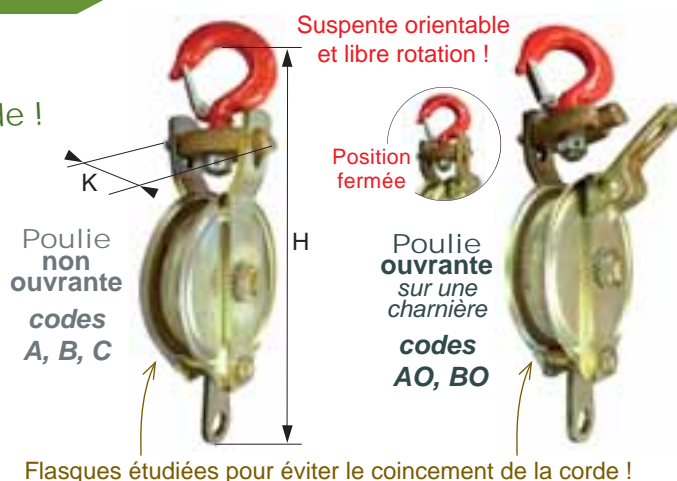

POULIE à chape simple à corde / à câble

CE réf. 7060

Simple yoke block

Finition : Zinguée-bichromatée

POULIE À CORDE (RÉA NYLON)

CODE	ONY	ANY	BNY	CNY
C.M.U levage / 2 brins (kg)	150	250	500	1000
Ø réa (mm)	60	80	95	145
Ø corde (mm)	12/14	16/18	20/22	24/26
E (mm)	45	50	58	72
H (mm)	140	185	200	270
Poids (kg)	0,36	0,63	0,82	1,4

POULIE À CÂBLE (RÉA BAGUÉ-BRONZE)

CODE	EBR	GBR	HBR	IBR
C.M.U levage / 2 brins (kg)	250	500	1000	2000
Ø réa (mm)	80	100	150	200
Ø câble (mm)	6	8/10	10/12	14/16
E (mm)	53	50	68	85
H (mm)	190	195	310	380
Poids (kg)	1,19	1,9	2,1	4,59

POULIE À CORDE

POULIE À CÂBLE

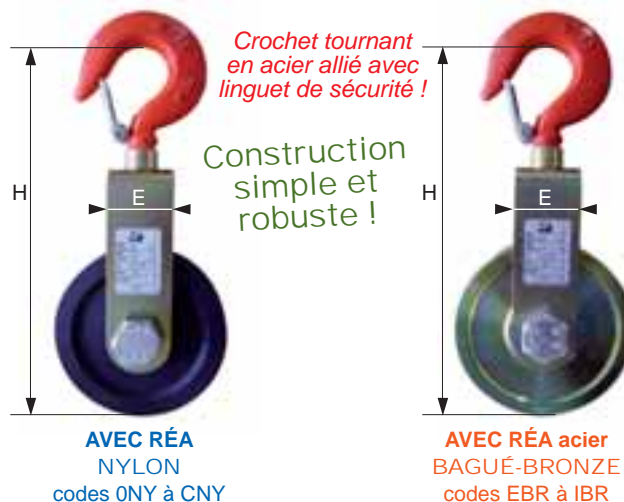

POULIES

POULIE-CISEAUX ouvrante pour câble

CE réf. 7075

Wire-rope swing block

Finition : Zinguée-bichromatée

CODE	A	B	C	D
C.M.U en kg	1600	3200	5000	8000
diam extérieur du réa en mm	100	160	200	250
diam maxi câble en mm	10	11/13	14/17	18
H en mm	185	245	315	410
Epaisseur en mm	55	75	95	120
poids en kg	2,2	4	8,1	19,4

CONCEPTION
SIMPLE ET
ÉCONOMIQUE !

POIDS
TRÈS FAIBLE !

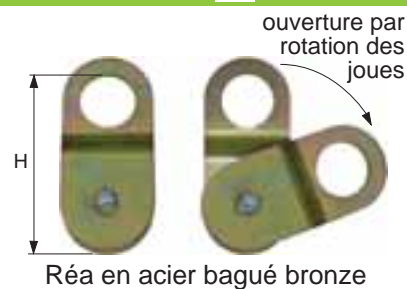

POULIE prédalles

CE réf. 7076

Preslab block

CODE	A	B	C	D	E
C.M.U (kg)	1000	1000	1500	2500	5000
Ø du réa (mm)	80x24	100x24	150x30	150x30	150x30
Ø du câble (mm)	8-10	8-10	11-14	11-14	11-14
H (mm)	140	176	267	267	267
L (mm)	90	110	160	160	160
Poids (kg)	0,68	1,1	3,6	4,1	4,5

Poulie de compensation destinée au levage de prédalles

Finition zinguée-bichromatée

Coefficient de sécurité 1/4

Réa polyamide « Ertalon » bagué bronze

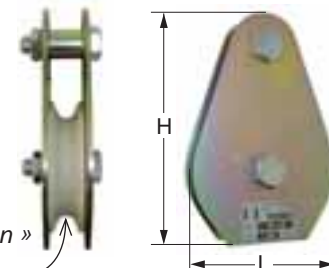

POULIE ouvrante renforcée pour câble

CE réf. 7092

Wire-rope snatch block - Heavy duty

Finition : Zinguée-bichromatée ou peinture jaune

Réa acier sur bague autolubrifiante

Dispositif d'ouverture permettant d'insérer le câble lorsque la poulie est suspendue !

RÉA SUR ROULEMENTS

CODE	HRO	JRO	KRO	LRO	MRO	PRO	RRO
C.M.U levage/2 brins (kg)	8000	12500	12500	15000	20000	25000	32000
Ø du réa (mm)	300	200	400	400	300	300	335
Epaisseur (mm)	137	145	150	190	190	160	170
H (mm)	700	600	790	850	840	750	1020
L (mm)	310	210	420	420	310	310	335
Ø du câble (mm)	20-24	24-28	24-28	24-28	28-30	30	44
Poids (kg)	24,5	29	46	69	47	98	126

RÉA ACIER BAGUÉ BRONZE

CODE	ABR	BBR	CBR	EBR	FBR	GBR	HBR	IBR	JBR	LBR	MBR	PBR	RBR
C.M.U levage/2 brins (kg)	1000	2000	3000	5000	5000	8000	8000	12500	12500	15000	20000	25000	32000
Ø du réa (mm)	80	80	110	110	150	150	200	150	200	400	200	250	335
Epaisseur (mm)	50	65	82	82	82	105	105	145	145	180	145	160	170
H (mm)	254	285	342	390	425	450	525	525	600	850	720	680	1020
L (mm)	86	86	120	120	160	160	210	160	210	420	210	260	335
Ø du câble (mm)	8	9-11	12-16	12-16	16-20	16-20	20-22	20-24	24-28	24-28	26-28	30	44
Poids (kg)	2,5	3,5	7,8	8	10,1	17,5	22	25	29	65	40	89	126



POULIE ouvrante pour câble « Type US »

CE réf. 7094

US-Type Snatch block

Dispositif d'ouverture permettant d'insérer le câble lorsque la poulie est suspendue !

CODE	ABR	BBR	CBR	DBR	EBR	FBR	GBR	HBR
C.M.U (kg)	2000	4000	8000	8000	8000	8000	8000	15000
A Ø réa (mm [pouce])	76 [3"]	114 [4½"]	152 [6"]	203 [8"]	254 [10"]	305 [12"]	356 [14"]	406 [16"]
Ø mini-maxi câble (mm)	8-10	10-13	16-19	16-19	16-19	19	19	22
B (mm)	37	48	58	58	58	58	58	78
C (mm)	38	54	76	102	127	152	178	203
D (mm)	67	108	130	156	183	229	241	292
E (mm)	44	56	83	83	83	83	83	90
F (mm)	68	90	130	130	130	130	130	149
G (mm)	25	48	59	59	59	59	59	75
H (mm)	19	24	33	33	33	33	33	38
I (mm)	19	25	38	38	38	38	38	44
J (mm)	19	25	38	38	38	38	38	64
K (mm)	13	19	25	25	25	25	25	32
Poids (kg)	2,1	5,4	12,2	15	18,6	21,8	24,9	59

CROCHET FORGÉ ACIER ALLIÉ avec linguet de sécurité

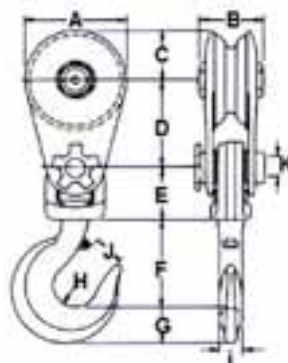

POULIE ouvrante à câble

CE réf. 7120

Wire-rope snatch block

Permet la mise en place du câble, poulie suspendue !

1 réa en acier bagué bronze
Finition : zinguée-bichromatée

OUVERTURE À CHARNIÈRE !
avec verrouillage de sécurité

CODE	BBR	CBR	DBR	EBR	FBR	GBR	HBR
C.M.U (en levage 2/3 brins) (kg)	630	1000	2000	3000	5000	8000	10000
Ø extérieur du réa (mm)	100	100	150	200	250	300	350
Ø mini/maxi câble (mm)	7/8	7/8	10/12	13/15	16/18	20/22	22/25
H (mm)	293	360	425	530	615	700	750
L (mm)	106	105	155	205	255	305	355
Epaisseur (mm)	59	80	102	125	145	155	165
poids (kg)	2,5	3,6	7	15,2	20	30	45

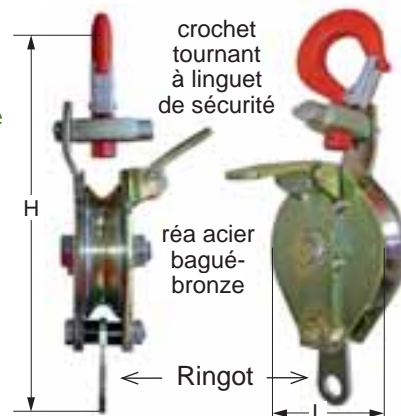

POULIE fixe à câble - pour bâtiment / TP

CE réf. 7130

Wire-rope building & public-works fixed block

Rapport d'enroulement R=22 pour un câble au coefficient 6

Réa monté sur roulements
Finition : zinguée-bichromatée ou peinture

BTP / GÉNIE CIVIL !

RAPPORT D'ENROULEMENT ÉLEVÉ R=22 *

travaux intensifs à vitesses élevées !

* augmente la durée de vie du câble !
R = Rapport Ø fond de gorge / Ø câble

CODE	ARO	BRO	CRO	DRO	ERO
C.M.U (kg)	1000	2000	4000	8000	10000
Ø câble (mm)	6	9	12	16	18
Ø extérieur du réa (mm)	150	235	325	411	456
Ø réa à fond de gorge (mm)	125	200	280	355	400
H (mm)	350	490	650	830	910
L (mm)	160	240	330	425	470
Epaisseur (mm)	70	90	135	130	150
poids (kg)	4,8	10,5	25,5	53	70

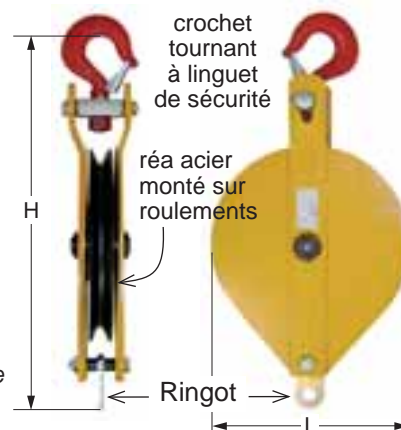

MOUFLE fixe à câble - 2 réas

CE réf. 7150

Wire-rope double sheave fixed block

Finition : zinguée-bichromatée ou peinture

2 réas acier bagué-bronze

Construction robuste, avec traverse estampée !

CODE	ABR	BBR	CBR	DBR
C.M.U (en levage 4/5 brins) (kg)	1000	3000	5000	8000
Ø extérieur du réa (mm)	110	160	200	250
Ø mini/maxi câble (mm)	6/8	10/12	12/14	16/18
H (mm)	310	460	530	660
L (mm)	105	160	210	260
Epaisseur (mm)	80	125	140	155
poids (kg)	4,7	12	17,5	34

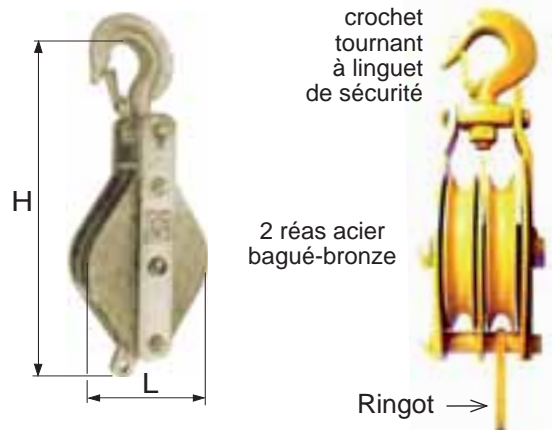

MOUFLE ouvrante à câble - 2 réas

CE réf. 7160

Wire-rope 2 sheaves snatch block

Flasques embouties « guide-câble » évitant les angles vifs et résistantes aux chocs

Finition : zinguée-bichromatée
2 réas en acier bagué-bronze

OUVERTURE par simple basculement du crochet de 1/4 de tour !

Construction robuste, avec traverse estampée !

CODE	ABR	CBR	DBR	EBR
C.M.U (en levage 4/5 brins) (kg)	1000	2000	3000	5000
diam extérieur du réa (mm)	100	150	200	250
diam mini/maxi câble (mm)	8-10	10-12	13-15	16-18
E (mm)	90	130	135	165
H (mm)	250	385	430	600
L (mm)	122	185	240	270
Poids (kg)	5	9,1	12	22

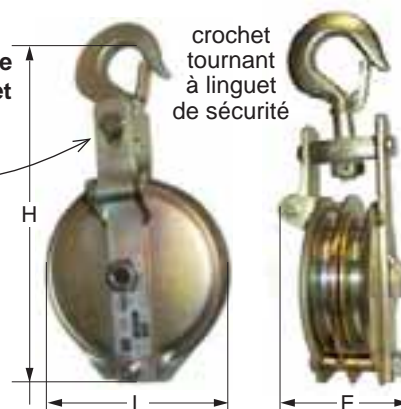

RÉA fonte « Série FORTE » pour corde

CE réf. 7500

Rope cast-iron sheave (heavy duty)

Levage de charges importantes avec corde

CODE	A	B	C	D
Ø E (mm)	80	100	160	200
Ø F fond de gorge (mm)	63	80	131	161
Ø corde mini/maxi (mm)	15/17	17/19	23/25	32/34
J (mm)	21	27	33	43
L (mm)	22	28,5	34,5	45
M (mm)	21	28	45	45
O (mm)	15	22	30	30
C.M.U maxi (kg)	400	630	1250	2000
pois (kg)	0,3	0,65	1,4	2,9

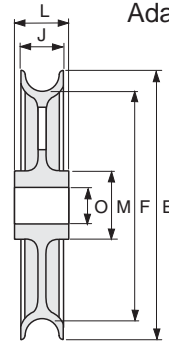

Graisseur type hydraulique sur moyeu
Adaptable sur axes réf. 7541 (page 169)

Finition : zinguée-bichromatée

SÉRIE FORTE



RÉA « Série LÉGÈRE » pour corde

CE réf. 7503

Rope-polyamide & cast-iron sheave

CODE	POLYAMIDE			FONTES
	A	B	C	D
Ø E (mm)	32	40	50	63
Ø F fond de gorge (mm)	25	32	40	54
Ø câble mini/maxi (mm)	6/8	8/10	10/12	15/17
J (mm)	9,5	12	14,6	17,5
L (mm)	9,8	12,4	15,1	17,5
O (mm)	6,3	8,3	10,3	12,3
C.M.U maxi (kg)	63	100	160	250
pois (kg)	0,005	0,01	0,02	0,2

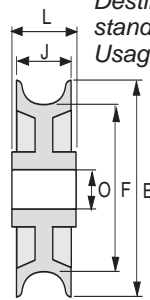

Destiné à tourner sur un boulon standard ou une entretoise
Usage courant à faible rotation



Codes A, B, C
Réa polyamide



Code D
Réa fonte alésée

RÉA LEVAGEUR et MARINE pour câble

CE réf. 7510

Wire-rope lifting & shipping sheave

Dérivé de l'ancienne norme marine J-33470

Acier massif ou embouti

CODE acier usiné	MOYEU COURT	MOYEU LONG		
	AAU	BAU	CAU	-
CODE acier bagué bronze	ABR	BBR	CBR	-
CODE acier sur roulements	-	BRO	CRO	DRO
Ø E (mm)	100	160	200	250
Ø F fond de gorge (mm)	86	140	172	212
Ø câble mini/maxi (mm)	7/8	10/11,5	13/15	17/19
J largeur jante (mm)	13,5	20,5	24	32
L moyeu (mm)	15	34,5	46,5	54,2
O acier usiné (mm)	24	37	37	62
O acier bagué bronze (mm)	18	30	30	52
O acier sur roulements (mm)	-	30	30	25
C.M.U maxi (kg)	800	2000	3200	5000
pois (kg)	0,6	1,3	2,2	4,4

- Moyeu court : pour montages peu encombrants
- Moyeu long + bagué-bronze : diminue les pressions sur les bagues et augmente les charges admissibles

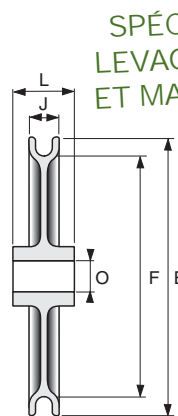

SPÉCIAL LEVAGEUR ET MARINE

moyeu long



Réa usiné, moyeu court
code AAU

RÉA BÂTIMENT / TP (rapport d'enroulement 22) pour câble

CE réf. 7530

Wire-rope sheave for building and public-works

CODE en acier usiné	AAU	BAU	CAU
CODE en acier bagué bronze	-	BBR	CBR
CODE en acier sur roulements	ARO	BRO	CRO
Ø E (mm)	112	160	224
Ø F fond de gorge (mm)	100	140	200
Ø câble mini/maxi (mm)	4/4,5	5,5/6,3	8/9,5
J (mm)	15	26,5	31,5
L (mm)	17	28	34
O acier usiné (mm)	37	37	52
O acier bagué bronze (mm)	-	30	35
O acier sur roulements (mm)	12	12	20
C.M.U maxi (kg)	500	1000	2000
pois (kg)	0,5	1,2	2,1

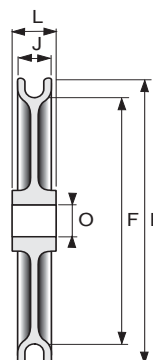

Spécial BTP / GÉNIE CIVIL
RAPPORT D'ENROULEMENT ÉLEVÉ R=22 *

* augmente la durée de vie du câble !
R = Rapport Ø fond de gorge / Ø câble



Finition zinguée-bichromatée

RÉA acier pour câble

CE réf. 7535

Steel sheave for wire-rope

Réa acier bagué bronze «autolubrifiant» ou sur roulement

RÉA EN ACIER BAGUÉ BRONZE

CODE	ABR	BBR	CBR	EBR	FBR	HBR	IBR	JBR	MBR	PBR
CMU (kg)	400	400	1000	1000	1600	1500	2000	2000	3400	4000
pour câble (Ø mm)	4	5	5-8	6	8-10	7-8	9-10	12-14	18-20	18
Ø F (mm)	60	80	80	100	100	120	150	150	200	250
B (mm)	50	70	65	85	86	105	120	125	160	210
J (mm)	10	12	22	16	25	18	25	30	35	35
O «Alesage» (mm)	10	12	16	16	16	18	20	20	35	35
poids (kg)	0,13	0,28	0,64	0,67	0,64	0,79	1,42	1,27	3	4,2

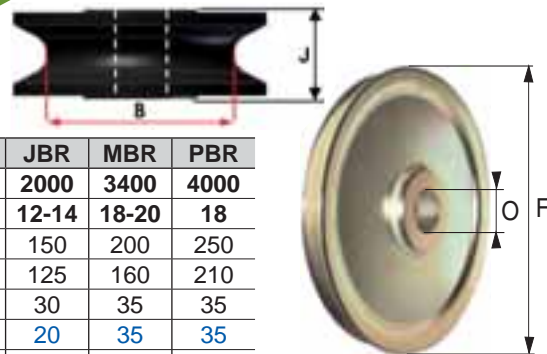

RÉA EN ACIER SUR ROULEMENT

CODE	ARO	BRO	CRO	DRO	ERO	FRO	GRO	HRO	IRO	JRO
CMU (kg)	400	400	1000	1000	2000	1000	3000	3000	3000	4000
pour câble (Ø mm)	4	5	10	6	14	7-8	9-10	14-16	11-12	13-14
Ø F (mm)	60	80	80	100	110	120	150	150	200	250
B (mm)	50	70	63	85	95	105	120	125	170	210
J (mm)	10	12	28	16	30	18	34	32	36,5	49
O «Alesage» (mm)	12	12	20	20	20	25	30	20	35	40
poids (kg)	0,13	0,28	0,62	0,67	1,25	1,42	1,6	1,27	3,1	12

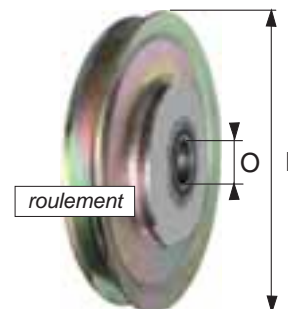

RÉA USINÉ en fonte alésée pour câble

CE réf. 7540

Cast-iron sheave for wire-rope

Gorge évasée « guide-câble » autorisant une légère déflexion du câble sans usure anormale de la gorge !

FONTE ALÉSÉE, BAGUÉ-BRONZE pour vitesses lentes

CODE	AFO	BFO	CFO
F diamètre (mm)	80	100	150
Pour câble Ø (mm)	5	8	12
J largeur jante (mm)	21	27,5	32
O alésage (mm)	15	22	30
Poids (kg)	0,32	0,65	1,4

GORGE ÉVASÉE

Finition zinguée-bichromatée



RÉA SUR ROULEMENTS en fonte ou acier, pour câble

CE réf. 7540

Bearing sheave for wire-rope

Gorge évasée « guide-câble » autorisant une légère déflexion du câble sans usure anormale de la gorge !

GORGE ÉVASÉE

SUR ROULEMENTS pour vitesses élevées

Fonte ou acier, bagué-bronze

CODE	BRO	CRO	DRO	ERO
	Fonte	Acier	Acier	Fonte
F diamètre (mm)	100	160	200	255
Pour câble Ø (mm)	8-9	10-12	13-15	16-18
J largeur jante (mm)	27,5	32	43,5	51,5
O alésage (mm)	22	30	30	25
Poids (kg)	0,65	1,4	3	4,6

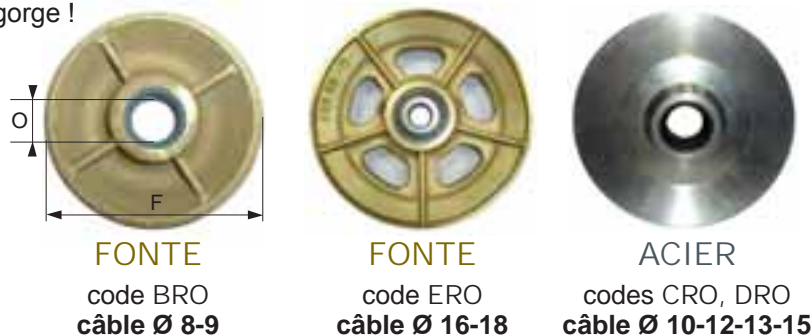

FONTE
code BRO
câble Ø 8-9

FONTE
code ERO
câble Ø 16-18

ACIER
codes CRO, DRO
câble Ø 10-12-13-15

AXE de réa

Q réf. 7541

Sheave axle

Axes avec bague en acier cémenté trempé, inusables !

CODE	A	B	C	D	E
O (mm)	15	22	30	30	52
Ø réas (mm)	80	100	160	200	250
U (mm)	12	12	16	16	20
X (mm)	52,5	58,5	88	100	119
W (mm)	29	37,5	54	66	79
V (mm)	22,5	29,5	35,5	47,5	55,5
poids (kg)	0,076	0,129	0,21	0,26	0,32

Axes adaptés aux réas suivants, selon Ø alésage correspondant (cote O) :

- réf 7500 A/B/C/D page 164
- réf 7510 BBR/CBR page 164
- réf 7540 AFO/BFO/CFO page 165

Lubrification manuelle assurée par un graisseur hydraulique sur le réa

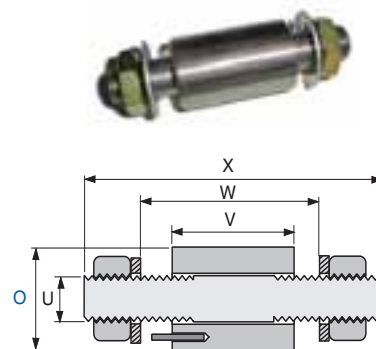

ÉQUIPEMENTS DE PROTECTION INDIVIDUELLE (E.P.I.) - RÉGLEMENTATION

On entend par **EPI** tout dispositif ou moyen destiné à être porté ou tenu par une personne en vue de la protéger contre un ou plusieurs risques susceptibles de menacer sa santé ainsi que sa sécurité ; Notamment de protéger contre les chutes de hauteur

Sont également considérés comme EPI les accessoires et composants interchangeables d'un EPI, indispensables à son bon fonctionnement et utilisés exclusivement pour cet EPI.

- Directive Européenne n°89-656 concernant les prescriptions minimales de sécurité et de santé pour l'utilisation par les travailleurs au travail d'Équipement de Protection Individuelle

- Directive Européenne n°89-686 fixant les conditions de la mise sur le marché, de la libre circulation intracommunautaire ainsi que les exigences essentielles de sécurité auxquelles les EPI doivent satisfaire en vue de préserver la santé et d'assurer la sécurité des utilisateurs.

- **Arrêté du 19 mars 1993** fixe la liste des E.P.I devant faire l'objet des VERIFICATIONS GENERALES PERIODIQUES prévues à l'article R. 4323-99 à R. 4323-103 du code du travail

Sans préjudice de la vérification à chaque utilisation du maintien en état de conformité, les E.P.I., en service ou en stock, doivent avoir fait l'objet, **depuis moins de douze mois au moment de leur utilisation (mise en service)** de la VERIFICATION GENERALE PERIODIQUE

La vérification périodique a pour objet de s'assurer du bon état des E.P.I. en service et en stock ; elle concerne en particulier l'état général des coutures et des modes de fixation des systèmes de protection individuelle contre les chutes de hauteur.

- **Décret n°2004-924 du 1^{er} sept. 2004** relatif à l'utilisation des équipements de travail mis à disposition pour des travaux temporaires en hauteur et modifiant le code du travail ;

Vu la **directive 92/57/CEE** concernant les prescriptions minimales de sécurité et de santé à mettre en oeuvre sur les chantiers temporaires et mobiles ;

Vu la **directive 2001/45/CE** concernant les prescriptions minimales de sécurité et de santé pour l'utilisation par les travailleurs au travail d'équipements de travail ;

Vu le **décret n° 65-48** concernant les mesures particulières de protection et de salubrité applicables aux établissements dont le personnel exécute des travaux du bâtiment, des travaux publics et tous autres travaux concernant les immeubles ;

Vu le **décret n° 81-183** portant extension aux établissements agricoles des dispositions relatives aux mesures particulières de protection et de salubrité applicables aux établissements dont le personnel exécute des travaux du bâtiment, des travaux publics et tous autres travaux concernant les immeubles ;

Vu le **décret n° 95-607** fixant la liste des prescriptions réglementaires que doivent respecter les travailleurs indépendants ainsi que les employeurs lorsqu'ils exercent directement une activité sur un chantier du bâtiment ou de génie civil.

- Code du travail (extraits) **Art. R4321-1 /2 /3 /4**

- L'employeur met à la disposition des travailleurs les équipements de travail nécessaires, appropriés au travail à réaliser ou convenablement adaptés à cet effet, en vue de préserver leur santé et leur sécurité.

- L'employeur choisit les équipements de travail en fonction des conditions et des caractéristiques particulières du travail. Il tient compte des caractéristiques de l'établissement susceptibles d'être à l'origine de risques lors de l'utilisation de ces équipements.

- Lorsque les mesures prises en application des articles R. 4321-1 et R. 4321-2 ne peuvent pas être suffisantes pour préserver la santé et la sécurité des travailleurs, l'employeur prend toutes autres mesures nécessaires à cet effet, en agissant notamment sur l'installation des équipements de travail, l'organisation du travail ou les procédés de travail.

- L'employeur met à la disposition des travailleurs, en tant que de besoin, les E.P.I. appropriés et, lorsque le caractère particulièrement insalubre ou salissant des travaux l'exige, les vêtements de travail appropriés. Il veille à leur utilisation effective.

- Code du travail (extraits) **Art. R4323-91 /99 /100 /101 /104 /105 /106**

Les E.P.I. sont appropriés aux risques à prévenir et aux conditions dans lesquelles le travail est accompli [...] ; Ils doivent pouvoir être portés, le cas échéant, après ajustement, dans des conditions compatibles avec le travail à accomplir et avec les principes de l'ergonomie. Des arrêtés des ministres chargés du travail ou de l'agriculture déterminent les E.P.I. pour lesquels l'employeur procède ou fait procéder à des **vérifications générales périodiques** afin que soit décelé en temps utile toute défectuosité susceptible d'être à l'origine de situations dangereuses ou tout défaut d'accessibilité [...] ; Les **vérifications périodiques** sont réalisées par des personnes qualifiées, appartenant ou non à l'établissement [...] ayant la compétence nécessaire pour exercer leur mission en ce qui concerne les E.P.I. soumis à vérification et connaître les dispositions réglementaires correspondantes. Le résultat des **vérifications périodiques** est consigné sur le ou les registres de sécurité mentionnés à l'article L. 4711-5.

L'employeur informe de manière appropriée les travailleurs devant utiliser des E.P.I. des risques contre lesquels l'E.P.I. les protège, des conditions d'utilisation de cet équipement et notamment les usages auxquels il est réservé, des instructions ou consignes concernant les E.P.I., des conditions de mise à disposition des E.P.I..

L'employeur élabore une consigne d'utilisation reprenant de manière compréhensible les informations mentionnées aux 1° et 2° de l'article R. 4323-104 ; Il tient cette consigne à la disposition des membres du comité d'hygiène, de sécurité et des conditions de travail ou, à défaut, des délégués du personnel, ainsi qu'une documentation relative à la réglementation applicable à la mise à disposition et à l'utilisation des E.P.I. concernant les travailleurs de l'établissement ; L'employeur fait bénéficier les travailleurs devant utiliser un E.P.I. d'une formation adéquate comportant, en tant que de besoin, un entraînement au port de cet équipement [...]

	EN 353-2 / 360	EN 354 / 355 / 358	EN 361	EN 362	EN 795
Normes en vigueur	Antichute mobile et à rappel automatique	Absorbeur d'énergie, ceinture, longe de maintien au travail et de sécurité	Harnais de sécurité antichute	Connecteurs (Mousquetons et autres accessoires métalliques)	Points d'ancrages (lignes de vie)

Nous sommes en possession de ces normes également consultables sur les sites officiels dédiés à la sécurité et à la prévention des risques professionnels (CRAM, INRS), au code du travail sur www.legifrance.gouv.fr ou www.afnor.fr (AFNOR).

MATÉRIELS de SÉCURITÉ - E.P.I.

Équipement de Protection Individuelle



SAFETY EQUIPMENT



réf	désignation	PAGE
3617BW	ABSORBEUR D'ÉNERGIE AVEC LONGE	174
3618AT060	BARRE D'EMBRASURE - système d'ancrage	178
3616PB	CEINTURE DE MAINTIEN AU TRAVAIL	173
3616AZ	CONNEXIONS AUX ANCRAGES	178
5266	CROCHETS ET MOUSQUETONS EN-362	175
4410	FILET DE SÉCURITÉ / PROTECTION	179
3616P	HARNAIS DE SÉCURITÉ	170 à 173
3616KIT	KIT HARNAIS DE SÉCURITÉ	173
3616LP/AE	LIGNE DE VIE HORIZONTALE en cordage / sangle	169
3600LV	LIGNE DE VIE HORIZONTALE EN-795	168
3600X...	LIGNE DE VIE HORIZONTALE Points d'accrochage/composants	168-169
3617AF	LONGE DE MAINTIEN AU TRAVAIL EN-358	174
3617LB	LONGE DE SÉCURITÉ - cordage polyamide tressé	175
5190 / 5191	MAILLON RAPIDE homologués EPI	175
3618AY	PLAQUETTE DE MARQUAGE INSPECTION (+pince)	172
3618AC	STOP-CHUTE A CORDE EN-353-2	176
3618CR/HB	STOP-CHUTE A ENROULEUR EN-360	176
3618AT	TREUIL DE SAUVETAGE	177
3618TM9	TRIPODE DE SÉCURITÉ Aluminium	177



La NOTICE D'UTILISATION doit être à la disposition de l'utilisateur final qui doit en prendre connaissance avant toute mise en service !

Règlementation E.P.I. pages 166

Caractéristiques « produits » publiées à titre indicatif et susceptibles de modifications sans préavis

3618AT060	Anchor Beam	178
3616AZ	Anchor connectors	178
3617BW	Energy absorber with safety lanyard	174
3616LP/AE	Horizontal / Vertical life-line (rope / stainless-steel wire-rope)	169
3600X...	Horizontal life-line - Fixing and components	168-169
3600LV	Horizontal life-line - standard EN-795	168
3618AY	Inspection tag for safety equipment	172
5190 / 5191	Quick link (approved EN-362)	175
3618AT	Rescue Lifting device	177
3618CR/HB	Retractable fall arrester - standard EN-360	176
3618AC	Rope fall arrester - standard EN-353-2	176
3616P	Safety harness	170 to 173
3616KIT	Safety harness kit	173
3617LB	Safety lanyard	175
4410	Safety net	179
3618TM9	Safety tripod	177
5266	Snap hooks - standard EN-362	175
3616PB	Work positioning belt	173
3617AF	Work positioning device - standard EN-358	174

Câble en acier INOX ou GALVA - Diamètre 10 mm

Norme EN-795

ALU code LVA : LIGNE DE VIE « ALUMINIUM » sans amortisseur



INOX code LVI : LIGNE DE VIE « INOX » sans amortisseur



INOX + ALU code LVS : LIGNE DE VIE « ALU et INOX » avec 1 amortisseur



INOX code LVM : LIGNE DE VIE « INOX » avec 1 amortisseur



INOX code LVD : LIGNE DE VIE « INOX » avec double-amortisseur



LIGNE DE VIE : Points d'accrochage et composants

Pièces d'extrémité gauche et droite

code A10 ALUMINIUM

code X10 INOX



code X30

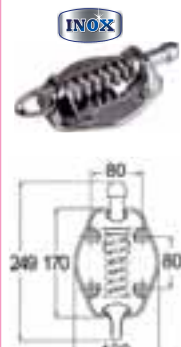

intermédiaire

code A20 ALUMINIUM

code X20 INOX



Embase à oeil

code FA10 ALUMINIUM

code FX10 INOX 316



Platine à souder

code PS16 acier ST37 épaisseur 12 mm

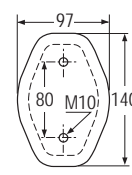

Plaque de base

code BC10 INOX épaisseur 8 mm

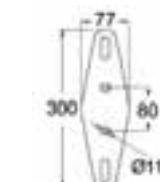

EPI SÉCURITÉ

<p>Plaques de fixation code BA10 - au mur ou au sol</p>	<p>Plaques de fixation code BA20 pince hors fourniture largeur de fer mini 180 mm</p>	<p>Plaques de fixation code BA30 pièce hors fourniture largeur de fer maxi 180 mm</p>	<p>Plaques de fixation code BA40 - à sceller pièce hors fourniture 165mm height, 240mm width, 130mm depth, largeur de fer maxi 180 mm</p>
<p>Plaques de fixation code PS14 - à souder POUR STRUCTURES MÉTALLIQUES</p>	<p>Potelet de fixation code P10 500mm height, 240mm width</p>	<p>Boulon INOX code T10 - pour BA10, BA30, BA40 code T20 - pour P10 code T300 - pour P10, BC10 Boulon à sceller</p>	<p>Collier de sécurité code S20 - numérotés interdisant le démontage des ridoirs</p>
<p>Cables acier code C10 - INOX Ø10 mm (7 x 19 fils) code C15 - GALVA Ø10 mm (7 x 19 fils)</p>	<p>Boucles code C20 - Cossée et manchonnée code C30 - Cossée avec 3 serres-câble</p>	<p>Tendeur code R10 Oeil + chape INOX 316</p>	<p>Plaque de signalisation code -24</p>

LIGNE DE VIE Horizontale en cordage / en sangle

<p>HORIZONTALE RÉGLABLE LP120</p> <p>Cordage polyamide Ø 14 mm</p> <p>tendeur</p> <p>code LP120A - longueur 10 m code LP120B - longueur 20 m</p> <p>REGLAGE ET TENSION tension manuelle</p> <p>DEMONTAGE : tourner le tendeur pour relâcher la tension</p> <p>ATTENTION ! Les ancrages doivent se situer au même niveau et résister à une force statique de 15 Kn. Utilisable par 1 seule personne ! A utiliser uniquement avec une longe de sécurité munie d'un absorbeur d'énergie connecté au harnais de sécurité.</p> <p>RÈGLES D'UTILISATION modèle LP120</p> <p>ÉQUIPEMENTS ASSOCIÉS : Harnais de sécurité Absorbeurs d'énergie Longes de sécurité Crochets-mousquetons</p> <p>NOTICE D'EMPLOI IMPÉRATIF À LIRE ATTENTIONNEMENT AVANT MISE EN SERVICE</p> <p>POINT D'ANCRAGE D'UNE RÉSISTANCE DE 15 kN</p> <table border="1"> <thead> <tr> <th>L (m)</th> <th>T (m)</th> </tr> </thead> <tbody> <tr> <td>2,5</td> <td>6,5</td> </tr> <tr> <td>5</td> <td>7,5</td> </tr> <tr> <td>8</td> <td>8,5</td> </tr> <tr> <td>10</td> <td>9</td> </tr> <tr> <td>15</td> <td>10</td> </tr> <tr> <td>20</td> <td>12</td> </tr> </tbody> </table> <p>Tirant d'air impératif</p>	L (m)	T (m)	2,5	6,5	5	7,5	8	8,5	10	9	15	10	20	12	<p>HORIZONTALE EN SANGLE - RÉGLABLE AE320</p> <p>LIGNES DE VIE TEMPORAIRES Norme EN 795 CLASS B</p> <p>code AE320A - maximum 10 m code AE320B - maximum 20 m</p> <ul style="list-style-type: none"> Longueur maxi : 20m 3 utilisateurs maximum <p>Terminaisons équipées de crochets-mousquetons en acier-galva AZ060, conforme EN362 (page 149)</p> <p>● Sangle polyester : - largeur : 35 mm - longueur maxi : 19 m - épaisseur : 3,3 mm</p> <p>● Sangle de connexion polyester : - largeur : 50 mm - longueur : 700 mm</p> <p>● Effort statique par point d'ancrage : 2,9T</p> <p>Sangle de connexion Long. 700mm</p> <p>Sangle maxi 19m</p> <p>Poids de l'ensemble : 4,2 kg</p> <p>Livrée avec sac de transport</p> <p>PAGES 170 à 176</p>
L (m)	T (m)														
2,5	6,5														
5	7,5														
8	8,5														
10	9														
15	10														
20	12														

EPI SÉCURITÉ

code P01

Norme EN 361

Accrochage dorsal, réglage cuissards

Poids : 650g (M-XL)



utilisations



code P01S

Norme EN 361

Accrochage dorsal, réglage cuissards, sous-fessière

Poids : 670g (M-XL)

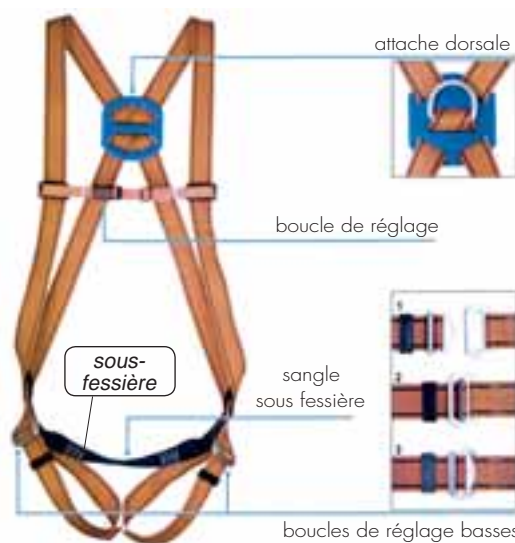

utilisations



code P02

Norme EN 361 / EN 358

Accrochage dorsal, réglage cuissards et épaules + ceinture de maintien

Poids : 1080g (M-XL)



utilisations



code P02S

Norme EN 361 / EN 358

Accrochage dorsal, réglage cuissards et épaules, sous fessière + ceinture de maintien

Poids : 1100g (M-XL)



utilisations



code P10

Norme EN 361

Accrochage dorsal, réglage cuissards, sous-fessière + réglage des bretelles

Poids : 870g (M-XL)



utilisations



code P20

Norme EN 361 / EN 358

Accrochage dorsal, réglage cuissards, ceinture de maintien avec anneaux latéraux, sous-fessière + réglage des bretelles

Poids : 1350g (M-XL)



utilisations



code P30

Norme EN 361

Accrochage dorsal et sternal, réglage cuissards et épaules, sous-fessière

Poids : 1000g (M-XL)



utilisations

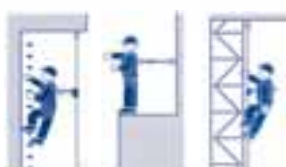

code P40

Norme EN 361

Accrochage dorsal et sternal, réglage cuissards, sous-fessière

Poids : 1150g (M-XL)



utilisations



code P61E Norme EN 361, EN 358

Accrochage dorsal, sternal et larétal, bretelles en sangles extensibles, réglage cuissards, ceinture de maintien pivotante à 180° avec anneaux porte-outils, sous-fessière
Poids : 1740g (M-XL)



code P70 Normes EN 361, EN 358, EN 813

Accrochage dorsal et latéral, bretelles en sangles extensibles, réglage cuissards, ceinture de maintien au travail, sous-fessière
Poids : 1660g (M-XL)

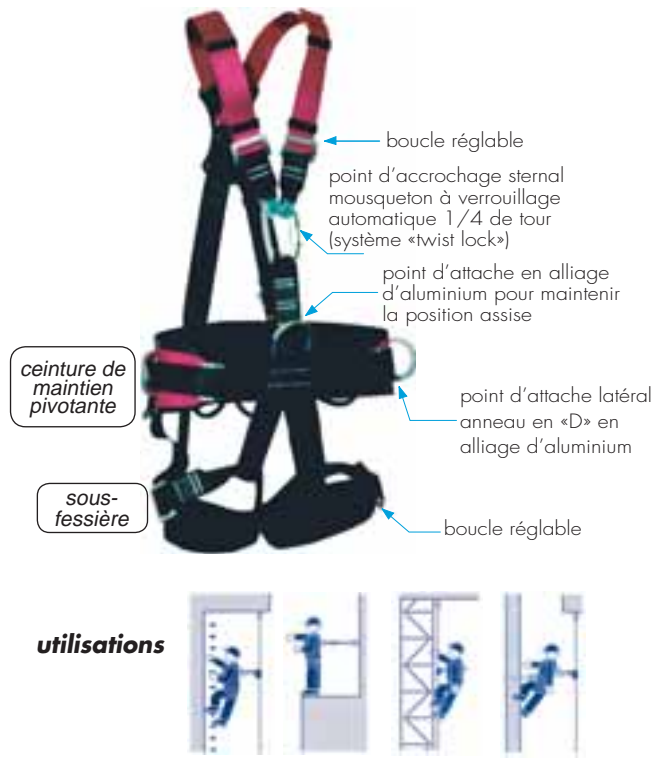

code P80E Norme EN 361

Accrochage dorsal, sternal et larétal !

- Point d'attache pour maintien en position assise
- Ceinture de maintien au travail
- Sangles et bretelles réglables (épaules et jambes)

Poids : (M-XL)

MATIÈRE CONFORT ET PROTECTION !



PLAQUETTE de marquage Inspection « Spéciale E.P.I. »

réf. 3618

Inspection tag for safety equipment

Dernière et prochaine vérification périodique par POINÇONNAGE sur calendrier

Votre logo et autre couleur sur demande

code AY004
Plaquette de marquage

Calendrier à poinçonner



code AY005
Pince perforatrice



MATIÈRE PLASTIQUE SOUPLE

	LAST INSPECTION <input type="checkbox"/>												NEXT INSPECTION <input type="checkbox"/>											
	01	02	03	04	05	06	07	08	09	10	11	12	01	02	03	04	05	06	07	08	09	10	11	12
2007																								
2008																								
2009																								
2010																								
2011																								
2012																								
2013																								
2014																								
2015																								

BAUDRIER POSITION ASSISE

code PB70 *Norme EN 358 / EN 813*
Ceinture à 2 points d'accrochage latéraux
et 1 point d'accrochage ventral



pois : 990g
(M-XL)

CEINTURE DE MAINTIEN AU TRAVAIL

code PB20 *Norme EN 358*

pois 670g
(M-XL)



rembourrage
ergonomique
et confortable

boucle de réglage
et d'attache

boucles latérales pour longe de maintien



KIT HARNAIS « ANTICHÛTE »

KIT n°1 **NACELLE**

Norme EN 361



le KIT1 comprend :

- 1 harnais de sécurité réf 3616P01
- 1 longe maintien longueur 1m réf 3617LB101B
- 2 mousquetons réf 5266AZ011
- 1 Sac plastique transparent



ACCROCHAGE DORSAL
réglage cuissards



KIT n°2 **TOITURE**

Norme EN 361



le KIT2 comprend :

- 1 harnais de sécurité réf 3616P30
- 1 stop-chûte à corde long 10m réf 3618AC60B
- 1 sac de transport réf 3616SAC
- 1 mousqueton réf 5266AZ011



ACCROCHAGE
DORSAL + STERNAL
réglage cuissards et épaules
+ sous-fessière

KIT n°3 **UNIVERSEL**

Norme EN 361



le KIT3 comprend :

- 1 harnais de sécurité réf 3616P30
- 1 absorbeur d'énergie avec longe réf 3617BW100
- 1 sac de transport réf 3616SAC-T
- 2 mousquetons réf 5266AZ011



ACCROCHAGE
DORSAL + STERNAL
réglage cuissards et épaules
+ sous-fessière

KIT n°5 **ÉLAGUEUR**

Norme EN 361



SANGLES ET
BRETelles
RÉGLABLES !



le KIT5 comprend :

- 1 harnais de sécurité réf 3616P80E
- 1 stop-chûte réf 3618AC010 avec absorbeur et mousqueton
- 1 cordage polyamide 50m Ø14mm réf 3617AC105
- 1 longe de maintien 3m réf 3617AF160B

ACCROCHAGE DORSAL
+ STERNAL + LATÉRAL
réglage cuissards et épaules
+ sous-fessière

code BW200 : Absorbeur (seul)

ABM Norme EN 355



POLYAMIDE 100%
160 x 35 x 45 mm
poids 160 gr

PRÉSENTATION MODÈLE RÉGLABLE :

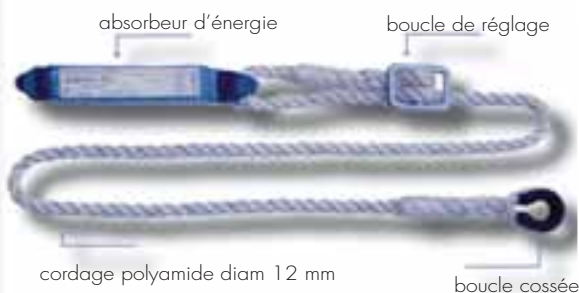

crochets-mousquetons
pour extrémités

PAGE

175

code BW100



ABM-LB100
Normes EN 355 / EN 354
ABSORBEUR avec LONGE
polyamide Ø12mm, longueur 2m*
RÉGLABLE

480 gr



code BW500

ABM-2LB100
Normes EN 355 / EN 354
ABSORBEUR avec DOUBLE-LONGE
polyamide Ø12mm, longueur 2m*
RÉGLABLE

400 gr

code BW300



ABM-LB121
Normes EN 355 / EN 354
ABSORBEUR avec LONGE
polyamide Ø12mm, longueur 2m*
NON-RÉGLABLE

340 gr



code BW600

ABM-LB102
Normes EN 355 / EN 354
ABSORBEUR avec DOUBLE-LONGE
polyamide Ø10,5mm, longueur 2m*
NON-RÉGLABLE

400 gr

code BW700



ABM-T Norme EN 355
ABSORBEUR avec LONGE-SANGLE
polyamide, long. 2m* (larg. 30mm)
NON-RÉGLABLE

340 gr

code BW800



ABM-2T Norme EN 355
ABSORBEUR avec DOUBLE-LONGE-SANGLE
polyamide 2m* (larg. 30mm)
NON-RÉGLABLE

360 gr

* Long.2m mousqueton inclus (non-livré)

LONGE DE MAINTIEN AU TRAVAIL - Norme EN 358

Système de réglage et de blocage acier inox, gaine de protection

Élément complémentaire de l'équipement de protection contre les chutes de hauteur pendant les travaux sur les pylônes, arbres, antennes, et les travaux de construction

Norme EN 358



RÉGLABLE EN CORDAGE **AF 100/200**

Cordage polyamide avec gaine de protection EN 358

PROT11

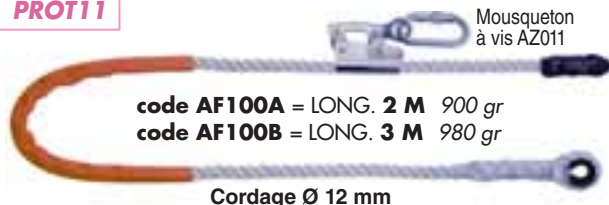

code AF100A = LONG. 2 M 900 gr
code AF100B = LONG. 3 M 980 gr

Cordage Ø 12 mm

PROT2



code AF200A = LONG. 2 M 840 gr
code AF200B = LONG. 3 M 920 gr

Cordage Ø 14 mm

RÉGLABLE EN CÂBLE ACIER **AF 150/160**

Câble acier gainé polyester EN 358

PROT10

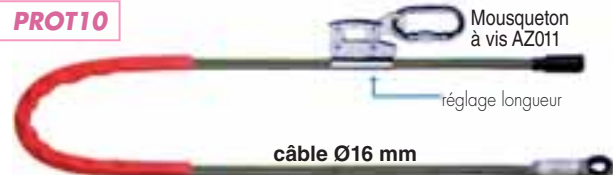

code AF150A = 2 M 1,16 kg | code AF150C = 4 M 2,32 kg
code AF150B = 3 M 1,96 kg | code AF150D = 5 M 2,90 kg

câble Ø16 mm

PROT30



code AF160A = 2 M 1,31 kg | code AF160C = 4 M 2,62 kg
code AF160B = 3 M 1,96 kg | code AF160D = 5 M 3,27 kg

câble Ø16 mm



RÉGLABLE

Type LB-100 Norme EN 354 / EN 358

CORDAGE POLYAMIDE TRESSÉ
diamètre 14 mm

code **LB100C** LONG. 1,5 M 260 gr
code **LB100D** LONG. 2 M 340 gr



UNIVERSELLE non-réglable

Type LB-101 Norme EN 354 / EN 358

CORDAGE POLYAMIDE TRESSÉ
diamètre 10,5 mm

code **LB101B** LONG. 1 M 140 gr
code **LB101C** LONG. 1,5 M 180 gr
code **LB101D** LONG. 2 M 220 gr

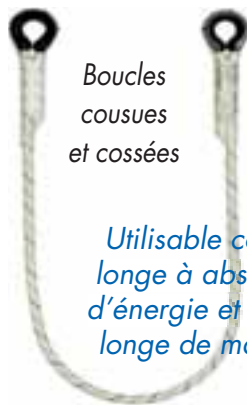

DOUBLE non-réglable

Type LB-102 Norme EN 354

CORDAGE POLYAMIDE TRESSÉ
diamètre 10,5 mm

code **LB102B** LONG. 1 M 260 gr
code **LB102D** LONG. 2 M 380 gr

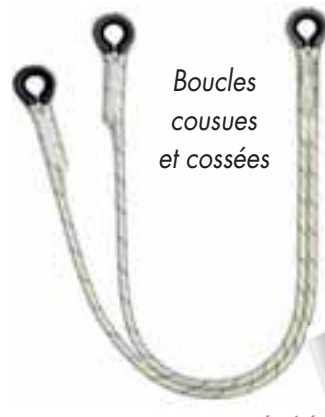

crochets-mousquetons pour extrémités

Détail PAGE 175

CROCHETS et MOUSQUETONS - Norme EN 362



CROCHETS-MOUSQUETONS POUR LONGE

Pouvant être montés aux extrémités



MOUSQUETONS 1/4 DE TOUR Blocage automatique «twist lock»

MOUSQUETONS À VIS



MAILLON RAPIDE - Homologué E.P.I. Norme EN 362



Détails des dimensions
Détail PAGE 102

EPI SÉCURITÉ

AC60 **Kit complet** (avec absorbeur)

- code **AC60A** LONG. **5 M** 1,16 kg
- code **AC60B** LONG. **10 M** 1,60 kg
- code **AC60C** LONG. **15 M** 2,12 kg
- code **AC60D** LONG. **20 M** 2,55 kg
- code **AC60E** LONG. **25 M** 3,05 kg
- code **AC60F** LONG. **30 M** 3,55 kg
- code **AC60G** LONG. **35 M** 4,05 kg
- code **AC60H** LONG. **40 M** 4,55 kg
- code **AC60J** LONG. **50 M** 5,65 kg

KIT COMPLET



cordage polyamide diam 12 mm



AC012 (Cordage en option - réf.3617 AC101...)

pois : 521 gr

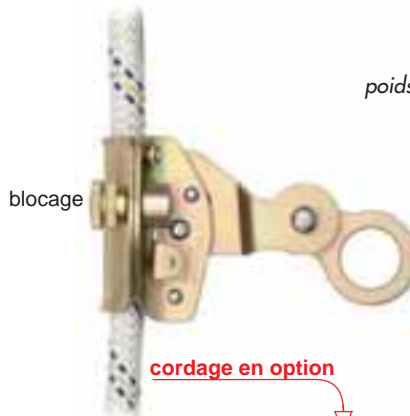

EN OPTION :
CORDAGE
POLYAMIDE
diam 14 mm

- 3617AC101** = LONG. **10 M**
- 3617AC102** = LONG. **20 M**
- 3617AC103** = LONG. **30 M**
- 3617AC104** = LONG. **40 M**
- 3617AC105** = LONG. **50 M**



ENROULEUR À CÂBLE **CR200 / CR300**

RAPPEL
AUTOMATIQUE

Carte plastique

- CR200**
- code **CR200A** = LONG. **6 M**
poids 5,1 kg
 - code **CR200B** = LONG. **10 M**
poids 5,3 kg
 - code **CR200C** = LONG. **12 M**
poids 5,9 kg
 - code **CR200D** = LONG. **15 M**
poids 6,1 kg
- CR300**
- code **CR300A** = LONG. **20 M**
poids 11,25 kg
 - code **CR300B** = LONG. **25 M**
poids 11,5 kg
 - code **CR300C** = LONG. **28 M**
poids 11,65 kg



utilisations



ENROULEUR À SANGLE **ROLEX**

code **HB210** = LONG. **2,6 M** - poids 1,26 kg
Charge maxi : 140 kg





Tête en alliage d'aluminium

Tripode livré avec la chaîne ou sangle, pour stabiliser les pieds
Norme EN 795



pieds du tripode
en acier avec patins
caoutchoutés articulés



tête du tripode
en alliage aluminium
avec points de fixation

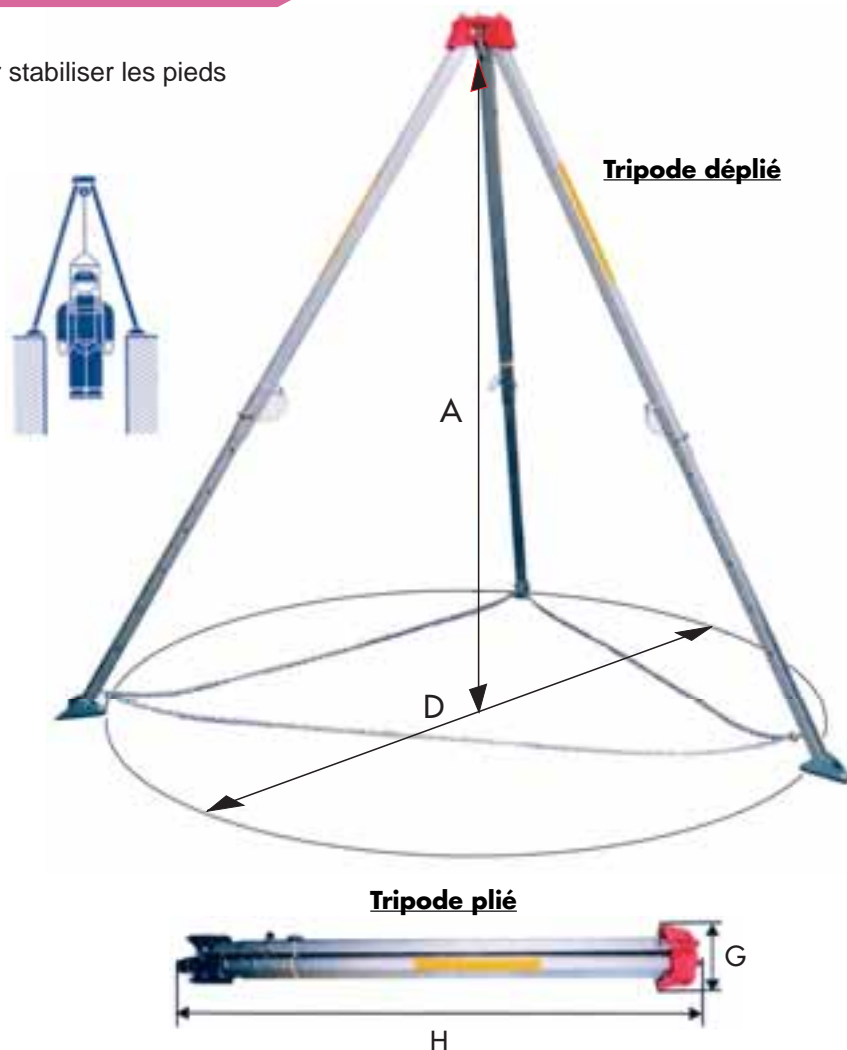

CODE	TM9
Capacité maxi (kg)	500
résistance à la rupture	22 kN
A en mm	1300 à 2300
D en mm	1660 à 2360
H en mm	1750
G en mm	230
poids avec sangle (kg)	14,3
poids avec chaîne (kg)	17,3

TREUIL de sauvetage



Ce dispositif est destiné uniquement à des opérations de sauvetage permettant à un secouriste d'élever ou de descendre une personne

Frein de secours automatique, protégeant l'utilisateur d'une descente incontrôlée

Fixation aluminium

Câble galva : 20 m



Présentation sur tripode



Norme EN 1496

câble galva
diam 6,3 mm



CODE	AT05A
Longueur câble galva	20 m
Ø câble galva (boucle cossée)	6,3 mm
Force sur la manivelle	22 kg
Poids	13 kg

Ce dispositif ne peut s'appliquer à la protection contre la chute de hauteur

EPI SÉCURITÉ

CONNEXION EN SANGLE AZ900

Norme EN 354 / EN 795

Segment de bande textile de largeur 20mm qui à l'aide d'une couture des extrémités forme une boucle fermée

PRÉSENTATION AVEC STOP-CHÛTE

CODE	Longueur
AZ900A	300 mm
AZ900B	600 mm
AZ900C	800 mm
AZ900D	1200 mm
AZ900E	1500 mm
AZ900F	2000 mm



CONNEXION SUR TUBE AZ200

Autour d'un tube, d'un poteau, ou d'un support quelconque.
Résistant à une charge statique de 15kN

Norme EN 362

Segment de fil en acier inox Ø 6mm

CODE	Longueur	Passage A	B	C
AZ200A	340 mm	81 mm	85	128
AZ200B	390 mm	112 mm	105	175
AZ200C	440 mm	140 mm	125	208

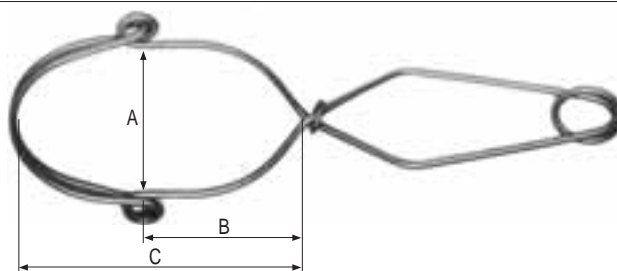

PRÉSENTATION AVEC STOP-CHÛTE, ABSORBEUR, LONGE



CONNEXION EN CÂBLE ACIER GAINÉ AZ410

Norme EN 354 / EN 795

Câble acier zingué Ø 8mm, gaine polyéthylène

code AZ410A = LONGUEUR 1 M avec mousqueton AZ011
code AZ410B = LONGUEUR 1 M sans mousqueton
code AZ410C = LONGUEUR 2 M avec mousqueton AZ011

MOUSQUETON PAGE 175



à chaque extrémité une boucle cossée manchonnée

BARRE D'EMBRASURE - Système d'ancrage

Pour baies (porte ou fenêtre) de largeur de 350 à 1240mm

dimensions : 1415 x 150 x 100mm

Poids 6,9 kg

Acier galvanisé

Norme EN 795



Doit être montée en position horizontale sur le sol
INTERDIT EN POSITION VERTICALE !

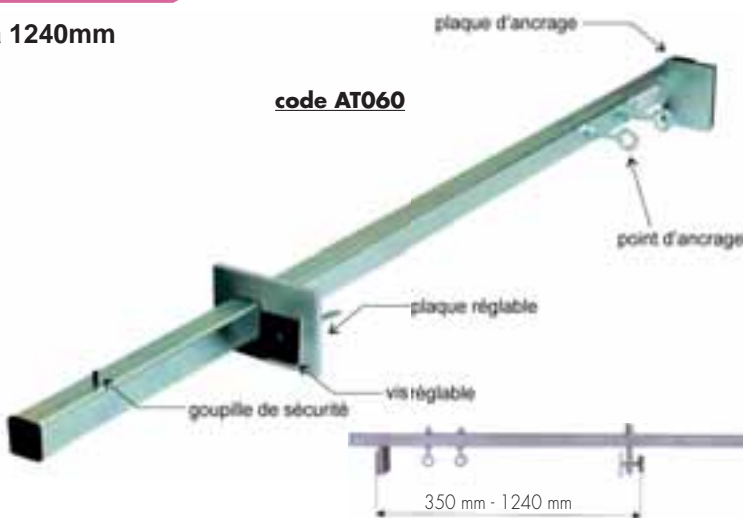

code A norme EN 1263-1

Personnel exposé à des risques de chute

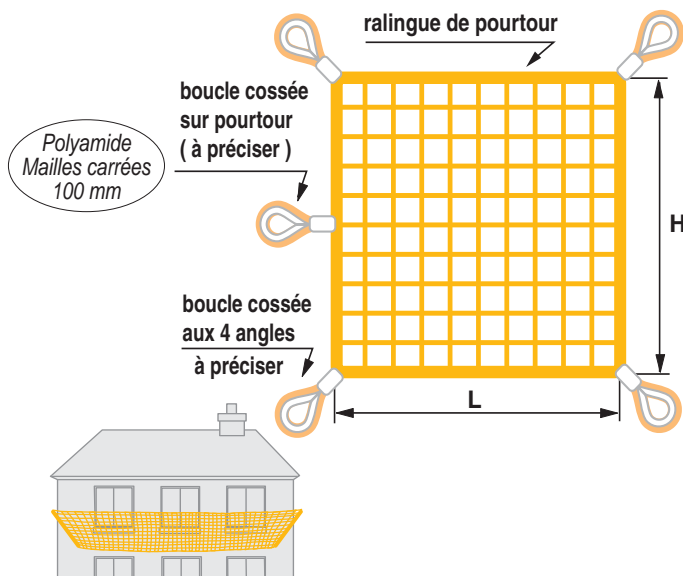

code B

pour bennes de camion standard

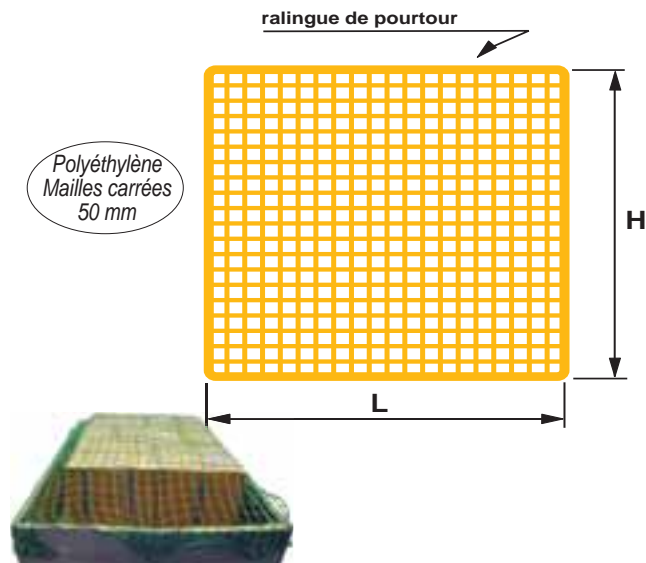

code C

pour bennes de camion objets légers

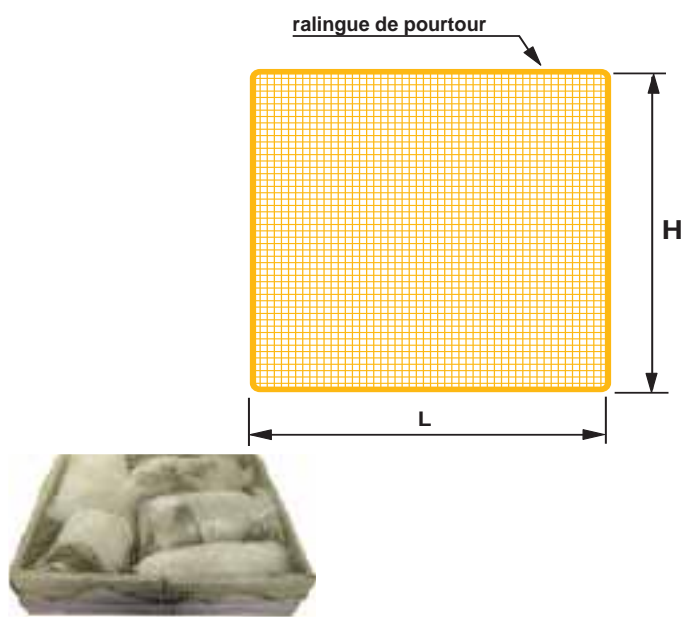

code E

Périphérique : pour terrasses (étanchéité)

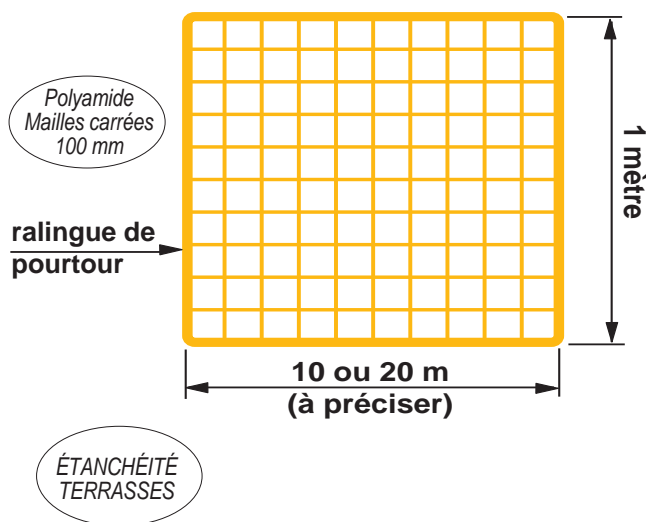

CODE	A	B	C	E
filet de sécurité / protection pour	Personnel exposé à des risques de chute	Bennes de camion standard	Bennes de camion objets légers	Terrasses (étanchéité)
diam tresse de la nappe en mm	4,75	3	2	3
dimension des mailles en mm	100 x 100	50 x 50	25 x 25	100 x 100
nature tresse de la nappe	polyamide	polyéthylène	polyéthylène	polyamide
diam ralingue en mm	12	8	8	8
nature de la ralingue	polyamide	sandow	polypropylène ou sandow	polypropylène
boucles sur angle de ralingue	à nous préciser	non	non	non
boucles sur pourtour de ralingue	à nous préciser	non	non	non
L en mm	à nous préciser	7	à nous préciser	10 ou 20
H en mm	à nous préciser	3,5	à nous préciser	1,0

INDEX

ALPHABÉTIQUE

DÉSIGNATION	RÉF	PAGE
A		
ABSORBEUR D'ÉNERGIE AVEC LONGE	3617 BW	174
AFFICHEUR DE POIDS pour dynamomètre	6018	110
AIGUILLE DE DÉBARDAGE	5106 -AIG	86
ANNEAU DE LEVAGE A SOUDER	50-804 / 50-820 /830	66
ANNEAU DE LEVAGE ARTICULÉ à émerillon / A VISSER	50-800 /800X /50-806	63
ANNEAU DE LEVAGE ARTICULÉ à émerillon HR	5009 /10 /11 /12	62
ANNEAU DE LEVAGE DIN 580 MÂLE / DIN 582 FEMELLE	5025 / 5026	68-69
ANNEAU DE LEVAGE ORIENTABLE A VISSER	50-801 / 50-817	64
ANNEAU DE LEVAGE ORIENTABLE / FEMELLE	50-810 / 50-810F	65-64
ANNEAU DE LEVAGE ORIENTABLE MÂLE à émerillon	50-807	65
ANNEAU DE LEVAGE STANDARD MÂLE Tige longue / HR	5021 / 5022 / 5023	68
ANNEAU ET PLATINE A SOUDER	5015 / 5016	67
ANNEAU ROTATIF ANTI CHUTE	50-900 / 50-901	65
ANNEAU DE LEVAGE ARTÉON	5029	69
ANNEAU DE TÊTE SIMPLE / TRIPLE GUNNEBO	MF /MT /MG /MGD	78
ANNEAU DE TÊTE SIMPLE / TRIPLE HR Grade 80	5055 / 5056	70
ANNEAU DE TÊTE SIMPLE / TRIPLE HR Grade 100	5810 / 5815	74
ANNEAU DE TÊTE SIMPLE / TRIPLE INOX	5050 / 5051	82
ANNEAU OVALE HR pour élingue câble	5058 / 5859	83
ANNEAU TRIANGULAIRE pour élingue sangle	5070 / 5072	83
ARRIMAGE BAS DE RIDEAU ARRIMAGE DE VOITURE	4565	58
ARRIMAGE EXTÉRIEUR 25mm Boucle à came	4545	50
ARRIMAGE EXTÉRIEUR 25mm Tendeur à cliquet	4552	50
ARRIMAGE EXTÉRIEUR 35mm Tendeur à cliquet / pivotant	4558	51
ARRIMAGE EXTÉRIEUR 45mm Boucle à barrette / à levier	4554 / 4555	52
ARRIMAGE EXTÉRIEUR 50mm Tendeur à cliquet 2000 KG	4570 AA/CC	53
ARRIMAGE EXTÉRIEUR 50mm Tendeur à cliquet 2500 KG	4570 A/C/D/E/F	54
ARRIMAGE EXTÉRIEUR 50mm Tendeur à cliquet / pivotant	4560	52-53
ARRIMAGE EXTÉRIEUR 75mm Tendeur à cliquet	4571	54
ARRIMAGE INTÉRIEUR 45mm Boucle à came / à levier	4575 / 4580	55
ARRIMAGE INTÉRIEUR 50mm Tendeur poignée courte	4585 A	55
ATTACHE DE CÂBLE VERROU A COIN spécial Débardage	5073	86
AXES DE RÉAS	7541	165
B		
BALANCE ÉLECTRONIQUE	6017WEQ	111
BARRE D'ARRIMAGE A PATIN RÉGLABLE Aluminium	4585B / 4585B1	56
BARRE D'EMBRASURE système d'ancrage	3618 AT060	178
BARRE TÉLÉSCOPIQUE RONDE RÉGLABLE Acier galva	4575 B	56
BÉQUILLE DE SÉCURITÉ	6200	143
BOÎTE A COIN ACIER / ANGLE DÉPORTÉ / DROITE	5074 / 5075 / 5076	97
C		
CÂBLE ACIER CLAIR 6x25 FILLER âme métal	1071	10
CÂBLE ANTI CHÛTE DE SÉCURITÉ	4706AC03N	39
CÂBLE DE SURETÉ GAINÉ PVC	4701-GP	39
CÂBLE DE TRACTION pour Poids Lourds	4701O-6 /10	39
CÂBLE GALVA 1x19 MONOTORON	1008	8
CÂBLE GALVA 6x7 HORLOGERIE âme textile	1031	8
CÂBLE GALVA 6x19 âme textile	1022AT	8
CÂBLE GALVA 6x36 Warrington Seale âme métal / âme textile	1062	9
CÂBLE GALVA 6x37 âme textile	1051	9
CÂBLE GALVA 7x7 AVIATION âme métal / en couronnes	1011 / 1032	8-9
CÂBLE GALVA 7x7 GAINÉ PVC âme métal	1300	14
CÂBLE GALVA 7x19 âme métal	1022 (AM)	8
CÂBLE GALVA 7x19 GAINÉ PVC âme métal	1310	14
CÂBLE GALVA 8x19 âme métal	1124	12
CÂBLE GALVA 8x25 / 8x26 Double Parallèle DP8	1126	11
CÂBLE GALVA 8x26 COMPLAST 8 âme plastifiée	1140	12
CÂBLE GALVA 19x7 ANTIGIRATOIRE âme métal	1105	10
CÂBLE GALVA 35x7 ANTIGIRATOIRE âme métal	1112	10
CÂBLE GALVA COMPACT 37 ANTIGIRATOIRE	1130	11
CÂBLE GALVA pour appareils tireurs	1121	11
CÂBLE INOX 1x19 MONOTORON	1250	12
CÂBLE INOX 1x19 MONOTORON GAINÉ PVC	1350	14
CÂBLE INOX 6x36 âme métal	1281	13
CÂBLE INOX 7x7 âme métal	1260	12
CÂBLE INOX 7x7 GAINÉ PVC BLANC âme métal	1360	14
CÂBLE INOX 7x19 âme métal	1271	13
CÂBLE INOX 18x7 ANTIGIRATOIRE âme métal	1284	13

DÉSIGNATION	RÉF	PAGE
CÂBLE T.I.R. LAITONNÉ GAINÉ PVC	1305	14
CÉ DE RETOURNEMENT bobines de feuillard TCS	6015	135
CEINTURE DE MAINTIEN AU TRAVAIL	3616 PB	173
CHABLOT CHANVRE / POLYPRO / SISAL	4403	22
CHAÎNE CÂBLE QUALITÉ MARINE	2015	18
CHAÎNE DE CHARGE POUR PALANS GRADE 80	2051 / 2052	19
CHAÎNE DE LEVAGE H.R. GRADE 80 / GR-100 / GR-120	2035 / 2036 / 2037	16
CHAÎNE DE LEVAGE INOX CLASSE 50 POUR ÉLINGUE	2082	20
CHAÎNE DE MANŒUVRE CALIBRÉE pour palans manuels	2050	19
CHAÎNE DE RELEVAGE INOX POUR POMPES IMMERGÉES	2085	20
CHAÎNE DE TRANSMISSION CALIBRÉE NFE 26011 /26012	2010 / 2020	17
CHAÎNE DE TRANSMISSION INOX NFE 26011	2081	20
CHAÎNE INOX DIN 763 / DIN 766	2080 (DIN)	19
CHAÎNE LIEGE GALVANISÉE	2100	18
CHAÎNE ORDINAIRE SOUDÉE NFE 26020 DIN 763	2040 / 2041 / 2042	17-18
CHAÎNE PLASTIQUE ROUGE & BLANCHE / CHAÎNE TORSÉ	2045 / 2043	19-18
CHAPE DE TRINGLERIE	5077 / 5078	99
CHAPE STANDARD MÂLE / A SOUDER	5028	99
CHARIOT Plateforme / SERVANTES	6900 / 6905 / 6910	152-153
CHARIOT PORTE PALAN A GRIFFE CTP	6061	120
CHARIOT PORTE PALAN par poussée / par chaîne	6065 / 6071 / 6073	121
COIN DE PROTECTION SOUPLE POLYURÉTHANE	4427	45
CONNEXIONS AUX ANCRAGES	3616 AZ	178
CORDAGE CHANVRE / LIN	3030 / 3032	22
CORDAGE POLYAMIDE CÂBLÉ	3020 / 3025	22
CORDAGE POLYAMIDE / POLYPROPYLENE TRESSÉ DRISSE	3100 / 3110	23
CORDAGE POLYPROPYLENE CÂBLÉ NORME EN 699	3010	22
CORDE A POULIE crochet tournant verrouillage auto	3501	24
CORDEAU COTON CÂBLÉ	3035	23
CORNÈRE D'ARRIMAGE PVC	4590	57
COSSE CŒUR	5080 /82 /85 /87	88
COSSE PLEINE DIN 3091 / COSSE SERRE CÂBLE	5089 / 5095	88
CRIC A FÛT MONTANT STANDARD / HYDRAULIQUE	6009 / 6010	112
CRIC DE BORD HYDRAULIQUE	6011	112
CRIC A LEVIER HI LIFT	6012	113
CRIC DE VANNE M512	6007	113
CROCHET A TIGE FILETÉE	5156	85
CROCHET A CÊIL / A CHAPE / A ÉMERILLON GUNNEBO	BK /OBK /BKG / BKL	79
CROCHET A CÊIL / A CHAPE à verrouillage auto Grade 80	5157	73
CROCHET A CÊIL / A CHAPE à verrouillage auto Grade 100	5835 / 5845	75
CROCHET A CÊIL / A CHAPE standard Grade 80	5097 / 5098	70
CROCHET A CÊIL / A CHAPE Grade 100	5825 / 5830	74-75
CROCHET A CÊIL acier allié	5120	72
CROCHET A CÊIL acier carbone / Laqué vert	5135 / 5141	84
CROCHET A CÊIL INOX pour élingue chaîne	5126	82
CROCHET A SOUDER	5164	66
CROCHET A TOURET à verrouillage auto Grade 80	5158	72
CROCHET A TOURET à verrouillage auto Grade 100	5840	75
CROCHET A TOURET acier allié	5130 / 5131	72
CROCHET A TOURET acier forgé	5136	84
CROCHET CHOKER spécial Débardage / DE COUPLAGE	5103 / 5103V	86
CROCHET COULISSANT ÉTRANGLEUR spécial Débardage	5106 B/C	86
CROCHET COULISSANT pour chaîne Grade 80	5100	71
CROCHET COULISSANT pour élingue câble	5105	84
CROCHET DE FONDERIE Grade 80	5099	71
CROCHET DE FONDERIE Grade 100	5865	76
CROCHET DE PUISATIER / DE REMORQUAGE	5102	85
CROCHET LÈVE FÛT lève fût	5107	87
CROCHET MK POUR CONTAINER	5109	87
CROCHET PARALLÈLE / de Fonderie GUNNEBO	GG / OKE	80
CROCHET PARALLÈLE A CHAPE / A OÊIL Grade 80	5113 / 5117	71
CROCHET PARALLÈLE A CÊIL / A CHAPE Grade 100	5850 / 5855	76
CROCHET PIPE LINE	5104	87
CROCHET POUR BOBINE ET TOURET	5108	87
CROCHET POUR CONTAINER / POUR SANGLE GUNNEBO	CH-3 / RH	80
CROCHET POUR SANGLE	5142	85
CROCHET RACCOURCISSEUR INOX pour élingue chaîne	5125	83
CROCHETS ET MOUSQUETONS EN 362 E.P.I.	5266	175
D / E		
DIABLE Standard / Porte bouteilles / Pliant / Élévateur	6912	154-155
DYNAMOMETRES / AFFICHEUR DE POIDS à distance	6018	110
ÉCHELLE DE CORDE	3500	23
ÉCROU A ANSE ANNEAU DE LEVAGE OVALE	5170	69
ÉLINGUE CÂBLE 1 BRIN	4700 à 4728	35
ÉLINGUE CÂBLE 2 BRINS / 3 BRINS	4729 à 4744	36-37
ÉLINGUE CÂBLE 4 BRINS	4745 à 4751	38
ÉLINGUE CÂBLE A TÊTE D'ÉQUILIBRAGE	4230	41
ÉLINGUE CÂBLE ANTI FOUET	4700AF3	39
ÉLINGUE CÂBLE DE DÉBARDAGE CHOKER	4718H/J	41
ÉLINGUE CÂBLE INOX	4700-i à 4724-i	39

DÉSIGNATION	RÉF	PAGE
ÉLINGUE CHAÎNE DE DÉBARDAGE	4360	33
ÉLINGUE CHAÎNE GRADE 100 1 / 2 / 4 BRINS	4260 à 4351-G100	31
ÉLINGUE CHAÎNE GRADE 80 1 BRIN	4260 à 4293	27
ÉLINGUE CHAÎNE GRADE 80 2 BRINS / 3 BRINS	4300 à 4346	28-29
ÉLINGUE CHAÎNE GRADE 80 4 BRINS	4347 à 4358	30
ÉLINGUE CHAÎNE INOX 1 2 3 4 BRINS	4260-S à 4348-S	26
ÉLINGUE CHAÎNE LÈVE FÛTS	4370	33
ÉLINGUE CHAÎNE LÈVE TÔLES / LÈVE BUSES / LÈVE TUYAUX	4390 / 4391 / 4392	34
ÉLINGUE CORDAGE POLYPROPYLENE	4404 / 5 / 6 / 7 / 9	24
ÉLINGUE DE TRACTION POUR 4X4	4428.4x4	47
ÉLINGUE RONDE LÈVE BOBINES	4435	47
ÉLINGUE RONDE POLYESTER MULTI BRINS	4431 à 4434	43
ÉLINGUE RONDE POLYESTER SANS FIN	4428	42
ÉLINGUE RONDE ULTRALIFT Fibre Dyneema	4429	44
ÉLINGUE SANGLE SIMPLE / DOUBLE EN 1492 1	4815 / 4821 à 4824	46
ÉLINGUE SANGLE LEVE TUYAUX	4436	47
ÉLINGUE SANGLE SANS FIN 1T / PERDUE USAGE UNIQUE	4815(1T) / 4819 / 20	45
ÉLINGUE TOILE MÉTALLIQUE	4400	41
EMBOUT A SERTIR INOX	5171	93
ÉMERILLON / DEMI MAILLE GUNNEBO	SKLI / SKT	81
ÉMERILLON GRAND CÈIL / A CHAPE HR / INOX	5172 / 5173 / 5175	98
ÉQUILIBREUR DE CHARGE de 1 à 90 Kg	6300 / 6301 / 6302	146-147
ESSE DE LEVAGE / ESSE SÉRIE LÉGÈRE	5167 / 5168 / 5169	100
ÉTRIER D'ANCRAGE A SOUDER	50-821 / 50-831	67
ÉTRIER zingué	5271	92
F / G / H		
FILET DE SÉCURITÉ / PROTECTION	4410	179
FOURREAU DE PROTECTION PVC / ULTRALIFT / POLYURÉTHANE	4425 / 4426 / 4825	44-45
GERBEUR MANUEL	6141	143
GRIFFE DE RACCOURCISSEMENT grade 80	5101	72
GRIFFE DE RACCOURCISSEMENT Grade 100	5860	76
GRIFFES A POUTRELLES	6025	122
GRUE D'ATELIER	6028	143
GUIRLANDE D'ALIMENTATION pour palan électrique	6058	120
HARNAIS DE SÉCURITÉ / KIT HARNAIS	3616P / 3616KIT	170 à 173
L / M / N / O		
LÈVE PALETTE A ÉQUILIBRAGE manuel ou automatique	6029	137
LIGNE DE VIE HORIZONTALE en cordage / sangle	3616 LP/AE	169
LIGNE DE VIE HORIZONTALE EN 795 + composants	3600 LV / X...	168-169
LONGE DE MAINTIEN AU TRAVAIL EN 358	3617 AF	174
LONGE DE SÉCURITÉ cordage polyamide tressé	3617 LB	175
MAILLE OMÉGA Grade 80	5205	74
MAILLON D'ASSEMBLAGE INOX inox	5184	82
MAILLON D'ASSEMBLAGE Grade 80 / Grade 100	5185 / 5820	73-74
MAILLON DE JONCTION / RACCOURCISSEUR GUNNEBO	G / MIG	81
MAILLON DE JONCTION pour sangle	5183	73
MAILLON RAPIDE petite/grande ouverture / Delta	5190 / 5191 / 5193	102
MANCHON ALUMINIUM / CUIVRE / CHOKER / INOX	5195 / 96 / 99 / 5194	89
MANILLE DROITE AFNOR	5240	104
MANILLE LYRE INOX / MANILLE DROITE INOX	5222 / 5262	106
MANILLE DROITE Standard / Série commerciale	5230 / 5235	104
MANILLE LONGUE INOX / MANILLE TORSÉ INOX	5223 / 5225	106
MANILLE LYRE AFNOR	5260	105
MANILLE LYRE / DROITE HR AXE A CÈIL / AXE BOULONNÉ	5210 / 11 - 5220 / 21	103
MANILLE LYRE Standard / Série commerciale	5250 / 5255	105
MANILLE POUR PALPLANCHE	5265	105
MOUFLE FIXE à câble 2 réas / OUVRANTE à câble 2 réas	7150 / 7160	163
MOUFLE LYONNAISE à corde 2/3 réas	7040	161
MOUFLE DE PONTS et GRUES	7400 / 10 / 20	158
MOUSQUETON FORME POIRE INOX / ACIER ZINGUÉ / SIMPLEX	5263 / 5264 / 66SIM	101-100
MOUSQUETONS et CROCHETS pour EPI	5266	175
NOIX POUR CHAÎNE AFNOR E 26011	5268	99
CÈIL FILETÉ INOX	5297	93
P		
PALAN A LEVIER A CÂBLE LH spécial lignards	6043	115
PALAN A LEVIER A CHAÎNE	6045	115
PALAN A MAIN A CHAÎNE usage courant / intensif / Amenabar	6044 / 6051 / 6049	116
PALAN A MAIN A CORDE	6040	114
PALAN ÉLECTRIQUE A CHAÎNE 24V / 220V / Fortes charges	6050 / 6052 / 6054	117
PALAN ÉLECTRIQUE A CHAÎNE Triphasé 230/400V	6053	118-119
PALAN TENDEUR DE TRACTION A CÂBLE / MINI MULE	6084 / 6085	114-115
PALONNIER BIG BAG	6057	137
PALONNIER MONOPOUTRE Standard / Réglable	6055 / 6056	138
PARACHUTE POUR PORTE BASCULANTE	6059	114
PATIN ROULEUR / AVEC TIMON	6135	144
PÈSE PALETTE	6017	111
PINCE A BORDURE TSA / PINCE A BORDURE DE TROTTOIR	6118 / 6119(A-B)	131
PINCE A MANCHONNER	5198	89
PINCE A TÔLE de petit format THS / came inversée THK	6106 / 6107	126
PINCE A TÔLE de surfaces fragiles TSS / RH levage horizontal	6095 / 6105	125

DÉSIGNATION	RÉF	PAGE
PINCE A TÔLE Grande ouverture TSB / TAG	6109 / 6110	127
PINCE A TÔLE haute dureté HG	6088	125
PINCE A TÔLE Horizontale à double came CH / Réglable ACH	6094	124
PINCE A TÔLE universelle CZ / Multipositions CX CY	6090 / 6091	123
PINCE COUPE CÂBLE	6006	89
PINCE DE LEVAGE ET TRACTION à serrage à vis TSZ	6120	134
PINCE D'EXTRACTION de STRUCTURES SOUTERRAINES PP	6004	135
PINCE LÈVE BLOCS de pierre, béton	6124 / 61241	130-129
PINCE LÈVE BLOCS pour Éléments préfabriqués	6119 K	130
PINCE LÈVE BOBINES de fils acier / feuillards TDI	6123	135
PINCE LÈVE BUSES / Tuyaux / Regards béton	6096	128
PINCE LÈVE FÛT vertical / horizontal / à prise latérale	6112 / 6113 / 6115	134
PINCE LÈVE PANNEAUX TPZ	6086	128
PINCE LÈVE POUTRELLES ET PROFILÉS / TTG	61242 / 6098	132
PINCE LÈVE PROFILÉS à bourrelet CB / en H CG / TTR	6101 / 6102 / 6103	132-133
PINCE LÈVE RAILS CR	6099	133
PINCE LÈVE RONDS ET TUBES	61111	131
PINCE LÈVE TUYAUX PAIRE / semi automatique BTR	6097 / 6121	129-128
PINCE PALPLANCHES CP	6003	135
PITON / QUEUE DE COCHON / PITON A CÈIL INOX	5269 / 5027	93
PLAQUE DE MARQUAGE Aluminium	4300-24 -25 -26	107
PLAQUETTE DE MARQUAGE INSPECTION + pince	3618 AY	172
PLATEAU et COINS ROULANTS Métalliques	6920	155
PORTE PANNEAUX Multi usages	6915	155
PORTEUR MAGNÉTIQUE à commande manuelle	6001	122
PORTIQUE ROULANT	6125	139
POTENCE MURALE / POTENCE AU SOL	6126 / 6127	140
POTENCE POUR FOURCHES de chariot élévateur	6128	139
POULIE A CHAPE SIMPLE à corde / à câble	7060	161
POULIE A CORDE usage intensif	7050	161
POULIE CISEAU OUVRANTE à câble	7075	162
POULIE DE BÂTIMENT à corde	7010	160
POULIE OUVRANTE à câble / FIXE à câble pour bâtiment / TP	7120 / 7130	163
POULIE OUVRANTE RENFORCÉE à câble / type US	7092 / 7094	162
POULIE PRÉDALLES	7076	162
POUTRE D'ARRIMAGE RÉGLABLE avec 2 pinces	4582 B	57
POUTRE TÉLÉSCOPIQUE RÉGLABLE Aluminium	4580 B	57
R		
RAIL D'ARRIMAGE 3M Acier zingué	4575C / 4580C	56
RÉA à câble acier	7535	165
RÉA à câble pour Levageur et Marine / bâtiment/TP R=22	7510 / 7530	164
RÉA à corde série forte fonte / série légère	7500 / 7503	164
RÉA à gorge évasée sur roulements / à câble	7540	165
RIDOIR INOX à 2 chapes / 1 chape 1 embout	5294 / 5296	92
ROULEUR EXPRESS COFFRET COMPLET	6129	144
S		
SABOT D'ANCRAGE pour rail universel	4580 S	56
SANDOW TYPE PRO	4410	24
SANGLE DE TRACTION POUR 4X4 / POIDS LOURDS	4822.4X4 / 4822PL	47
SERRE CÂBLE A ÉTRIER DIN 741 / EN 13411 5 / Estampé	5270 / 5272 / 5274	90
SERRE CÂBLE A ÉTRIER INOX	5285	90
SERRE CÂBLE à tension automatique MAXTENSOR	4040	40
SERRE CÂBLE COQUILLE Galva	5290	91
SERRE CÂBLE PLAT 1 BOULON / 2 BOULONS zingué / INOX	5280 / 81 - 5286 / 87	91
STOP CHUTE A CORDE / A ENROULEUR A CÂBLE / A SANGLE	3618	176
SYSTÈME INOX D'ARCHITECTURE PAR CÂBLE	4699	48
T		
TABLE ÉLÉVATRICE HYDRAULIQUE	6932 / 6933 / 6934	156-157
TAPIS D'ARRIMAGE ANTI GLISSE	4569	58
TENDEUR A LANTERNE ESTAMPÉ	5312 à 5327	95
TENDEUR A LANTERNE HR US TYPE	5307 à 5309/8	94
TENDEUR D'ARRIMAGE A CHAÎNE / STANDARD / A CLIQUET	5303 / 04 / 05 / 06	59
TENDEUR INOX	5291 / 5292 / 5293	92
TENDEUR PARALLÈLE	5295	96
TÊTE D'ÉQUILIBRAGE	6132	136
TIRE CÂBLE en câble acier galva / TIRE CÂBLE RAPIDE	5334 à 5337 / 5340	96
TIREUR A CÂBLE Acier / Alu	6150 / 6180	145
TRANSPALETTE MANUEL	6140	142
TREUIL DE SAUVETAGE	3618 AT	177
TREUIL ÉLECTRIQUE DE LEVAGE Élévateur de chantier	6531 / 6536 / 6537	150-152
TREUIL ÉLECTRIQUE DE TRACTION	6535	150
TREUIL ÉLECTRIQUE SECURA	6529	152
TREUIL-MINI PORTATIF SECURA	6528	152
TREUIL MANUEL D'APPLIQUE à vis sans fin	6411	149
TREUIL MANUEL DE HALAGE à cliquet anti retour	6400 (B à K)	148
TREUIL MANUEL DE LEVAGE compact	6400 CS	149
TREUIL MANUEL DE LEVAGE auto freiné	6400 (V à Z)	148
TREUIL MANUEL DE LEVAGE auto freiné INOX	6401	148
TREUIL MANUEL DE TRACTION avec 10 m de câble	6402	149
TRIPODE DE SÉCURITÉ Aluminium	3618 TM9	177

INDEX

par RÉFÉRENCE

RÉF	DÉSIGNATION	PAGE
1000		
1008	CÂBLE GALVA 1x19 MONOTORON	8
1011	CÂBLE GALVA 7x7 AVIATION âme métal	8
1022	CÂBLE GALVA 7x19 âme métal / 6x19 âme textile	8
1031	CÂBLE GALVA 6x7 HORLOGERIE âme textile	8
1032	CÂBLE GALVA 7x7 AVIATION en couronnes	9
1051	CÂBLE GALVA 6x37 âme textile	9
1062	CÂBLE GALVA 6x36 Warrington Seale âme métal / textile	9
1071	CÂBLE ACIER CLAIR 6x25 FILLER âme métal	10
1105	CÂBLE GALVA 19x7 ANTIGIRATOIRE âme métal	10
1112	CÂBLE GALVA 35x7 ANTIGIRATOIRE âme métal	10
1121	CÂBLE GALVA pour appareils tireurs	11
1124	CÂBLE GALVA 8x19 âme métal	12
1126	CÂBLE GALVA 8x25 / 8x26 Double Parallèle DP8	11
1130	CÂBLE GALVA COMPACT 37 ANTIGIRATOIRE	11
1140	CÂBLE GALVA 8x26 COMPLAST 8 âme plastifiée	12
1250 / 1260	CÂBLE INOX 1x19 Monotoron / 7x7 âme métal	12
1271 / 1281	CÂBLE INOX 7x19 âme métal / 6x36 âme métal	13
1284	CÂBLE INOX 18x7 ANTIGIRATOIRE âme métal	13
1300	CÂBLE GALVA 7x7 GAINÉ PVC âme métal	14
1305	CÂBLE T.I.R. LAITONNÉ GAINÉ PVC	14
1310	CÂBLE GALVA 7x19 GAINÉ PVC âme métal	14
1350 / 1360	CÂBLE INOX 1x19 Monotoron gainé PVC / 7x7 gainé PVC	14
2000		
2010	CHAÎNE DE TRANSMISSION CALBRÉE NFE 26011	17
2015	CHAÎNE CÂBLE QUALITÉ MARINE	18
2020	CHAÎNE DE TRANSMISSION CALBRÉE NFE 26012	17
2035 / 2036 / 2037	CHAÎNE DE LEVAGE H.R. GRADE-80 / GR-100 / GR-120	16
2040 / 2041 / 2042	CHAÎNE ORDINAIRE SOUDÉE NFE 26020 DIN 763	17-18
2043 / 2045	CHAÎNE TORSE / CHAÎNE PLASTIQUE Rouge & blanche	18-19
2050	CHAÎNE DE MANŒUVRE CALBRÉE pour palans manuels	19
2051 / 2052	CHAÎNE DE CHARGE POUR PALANS GRADE-80	19
2080 (DIN)	CHAÎNE INOX DIN 763 / DIN 766	19
2081	CHAÎNE DE TRANSMISSION INOX NFE 26011	20
2082	CHAÎNE DE LEVAGE INOX CLASSE 50 POUR ÉLINGUE	20
2085	CHAÎNE DE RELEVAGE INOX pour pompes immergées	20
2100	CHAÎNE LIEGE GALVANISÉE	18
3000		
3010	CORDAGE POLYPROPYLENE CÂBLÉ NORME EN 699	22
3020 / 3025	CORDAGE POLYAMIDE CÂBLÉ	22
3030 / 3032	CORDAGE CHANVRE / LIN	22
3035	CORDEAU COTON CÂBLÉ	23
3100 / 3110	CORDAGE POLYAMIDE / Polypropylène tressé DRISSE	23
3500	ÉCHELLE DE CORDE	23
3501	CORDE A POULIE crochet tournant verrouillage auto	24
3600 LV / X...	LIGNE DE VIE HORIZONTALE EN 795 + composants	168-169
3616 AZ	CONNEXIONS AUX ANCRAGES	178
3616 LP / AE	LIGNE DE VIE HORIZONTALE en cordage / sangle	169
3616 P / KIT / PB	HARNAIS DE SÉCURITÉ / KIT HARNAIS / Ceinture de maintien	170 à 173
3617 AF / BW	LONGE DE MAINTIEN AU TRAVAIL / Absorbant d'énergie	174
3617 LB	LONGE DE SÉCURITÉ cordage polyamide tressé	175
3618	STOP CHUTE A CORDE / à enrouleur à câble / à sangle	176
3618 AT / AT060	TREUIL DE SAUVETAGE / BARRE D'EMBRASURE	177-178
3618 AY	PLAQUETTE DE MARQUAGE INSPECTION +pince	172
3618 TM9	TRIPODE DE SÉCURITÉ Aluminium	177
4000		
4040	SERRE CÂBLE à tension automatique MAXTENSOR	40
4230	ÉLINGUE CÂBLE A TÊTE D'ÉQUILIBRAGE	41
4260 à 4293	ÉLINGUE CHAÎNE GRADE-80 1 BRIN	27
4260 à 4351G100	ÉLINGUE CHAÎNE GRADE 100 1 / 2 / 4 BRINS	31
4260-S à 4348-S	ÉLINGUE CHAÎNE INOX 1 2 3 4 BRINS	26
4300-24 -25 -26	PLAQUE DE MARQUAGE Aluminium	107
4300 à 4346	ÉLINGUE CHAÎNE GRADE-80 2 BRINS / 3 BRINS	28-29
4347 à 4358	ÉLINGUE CHAÎNE GRADE-80 4 BRINS	30
4360 / 4370	ÉLINGUE CHAÎNE DE DÉBARDAGE / LEVE FÛTS	33
4390 / 4391 / 4392	ÉLINGUE CHAÎNE Lève-tôles / Lève-buses / Lève-tuyaux	34
4400	ÉLINGUE TOILE MÉTALLIQUE	41
4403	CHABLOT CHANVRE / POLYPRO / SISAL	22
4404 / 5 / 6 / 7 / 9	ÉLINGUE CORDAGE POLYPROPYLENE	24
4410 A/B/C/E	FILET DE SÉCURITÉ / PROTECTION	179
4410 R/S/T	SANDOW TYPE PRO	24

RÉF	DÉSIGNATION	PAGE
4425 / 4426	FOURREAU de protection PVC / ULTRALIFT	44
4427	COIN DE PROTECTION SOUPLE POLYURÉTHANE	45
4428	ÉLINGUE RONDE POLYESTER SANS FIN	42
4428.4x4	ÉLINGUE DE TRACTION POUR 4X4	47
4429	ÉLINGUE RONDE ULTRALIFT Fibre Dyneema	44
4431 à 4434	ÉLINGUE RONDE POLYESTER MULTI BRINS	43
4435 / 4436	ÉLINGUE RONDE LÈVE BOBINES / SANGLE LEVE TUYAUX	47
4545	ARRIMAGE EXTÉRIEUR 25mm Boucle à came	50
4552	ARRIMAGE EXTÉRIEUR 25mm Tendeur à cliquet	50
4554 / 4555	ARRIMAGE EXTÉRIEUR 45mm Boucle barrette / à levier	52
4558	ARRIMAGE EXTÉRIEUR 35mm Tendeur cliquet /pivotant	51
4560	ARRIMAGE EXTÉRIEUR 50mm Tendeur cliquet /pivotant	52-53
4565	ARRIMAGE BAS DE RIDEAU ARRIMAGE DE VOITURE	58
4569	TAPIS D'ARRIMAGE ANTI GLISSE	58
4570	ARRIMAGE EXTÉRIEUR 50mm Tendeur cliquet 2T/2,5T	53-54
4571	ARRIMAGE EXTÉRIEUR 75mm Tendeur à cliquet	54
4575 A/D	ARRIMAGE INTÉRIEUR 45mm Boucle à came	55
4575 B	BARRE TÉLÉSCOPIQUE RONDE RÉGLABLE Acier galva	56
4575 C	RAIL D'ARRIMAGE A ENCOCHES 3M Acier zingué	56
4580 A	ARRIMAGE INTÉRIEUR 45mm Boucle à levier	55
4580 B	POUTRE TÉLÉSCOPIQUE RÉGLABLE Aluminium	57
4580 C / S	RAIL D'ARRIMAGE UNIVERSEL 3M / SABOT D'ANCRAGE	56
4582 B	POUTRE D'ARRIMAGE RÉGLABLE avec 2 pinces	57
4585 A	ARRIMAGE INTÉRIEUR 50mm Tendeur poignée courte	55
4585 B/B1	BARRE D'ARRIMAGE A PATIN RÉGLABLE Aluminium	56
4590	CORNIÈRE D'ARRIMAGE PVC	57
4699	SYSTÈME INOX D'ARCHITECTURE PAR CÂBLE	48
4700 à 4728	ÉLINGUE CÂBLE 1 BRIN	35
4700-i à 4724-i	ÉLINGUE CÂBLE INOX	39
4700 AF3	ÉLINGUE CÂBLE ANTI FOUET	39
4701 GP / O-6 / 10	CÂBLE DE SURETÉ GAINÉ PVC / DE TRACTION P.L.	39
4706 AC03N	CÂBLE ANTI CHÛTE DE SÉCURITÉ	39
4718 H/J	ÉLINGUE CÂBLE DE DÉBARDAGE CHOKER	41
4729 à 4744	ÉLINGUE CÂBLE 2 BRINS / 3 BRINS	36-37
4745 à 4751	ÉLINGUE CÂBLE 4 BRINS	38
4815	ÉLINGUE SANGLE SIMPLE EN 1492 1	46
4815 A100...	ÉLINGUE SANGLE SANS FIN 1T (spéciale treillis-soudés)	45
4819 / 4820	ÉLINGUE SANGLE SANS FIN perdue usage unique	45
4821 à 4824	ÉLINGUE SANGLE DOUBLE EN 1492 1	46
4822.4X4 / PL	SANGLE DE TRACTION POUR 4X4 / POIDS LOURDS	47
4825	FOURREAU de protection Polyuréthane	45
5000		
50-800 / 800X	ANNEAU DE LEVAGE ARTICULÉ à émerillon	63
50-801	ANNEAU DE LEVAGE ORIENTABLE A VISSER	64
50-804	ANNEAU DE LEVAGE A SOUDER	66
50-806	ANNEAU DE LEVAGE ARTICULÉ à émerillon à étrier	63
50-807	ANNEAU DE LEVAGE ORIENTABLE MÂLE à émerillon	65
50-810 / 810F/817	ANNEAU DE LEVAGE ORIENTABLE / Femelle / Twister	65-64
50-820 / 830	ANNEAU DE LEVAGE A SOUDER base simple / double	66
50-821 / 831	ÉTRIER D'ANCRAGE A SOUDER	67
50-900 / 901	ANNEAU ROTATIF ANTI CHUTE	65
5009 / 10 / 11 / 12	ANNEAU DE LEVAGE ARTICULÉ à émerillon HR	62
5015 / 5016	ANNEAU ET PLATINE A SOUDER	67
5021 / 5022 / 5023	ANNEAU DE LEVAGE STANDARD MÂLE Tige longue / HR	68
5025 / 5026	ANNEAU DE LEVAGE DIN 580 Mâle / DIN 582 Femelle	68-69
5027	PITON A CIEL INOX	93
5028	CHAPE STANDARD MÂLE / A SOUDER	99
5029	ANNEAU DE LEVAGE ARTÉON	69
5050 / 5051	ANNEAU DE TÊTE SIMPLE / TRIPLE INOX	82
5055 / 5056	ANNEAU DE TÊTE SIMPLE / TRIPLE HR Grade 80	70
5058 / 5859	ANNEAU OVALE HR pour élingue câble	83
5070 / 5072	ANNEAU TRIANGULAIRE pour élingue sangle	83
5073	ATTACHE DE CÂBLE Verrou à coin, spécial Débardage	86
5074 / 5075 / 5076	BOÎTE A COIN ACIER / ANGLE DÉPORTÉ / DROITE	97
5077 / 5078	CHAPE DE TRINGLERIE	99
5080 / 82 / 85 / 87	COSSE CŒUR	88
5089 / 5095	COSSE PLEINE DIN 3091 / COSSE SERRE CÂBLE	88
5097 / 5098	CROCHET A CIEL / A CHAPE standard GRADE-80	70
5099	CROCHET DE FONDERIE GRADE-80	71
5100	CROCHET COULISSANT pour chaîne GRADE-80	71
5101	GRIFFE DE RACCOURCISSEMENT GRADE-80	72
5102	CROCHET DE PUISATIER / DE REMORQUAGE	85
5103 / 5103V	CROCHET CHOKER spécial Débardage / de couplage	86
5104	CROCHET PIPE LINE	87
5105	CROCHET COULISSANT pour élingue câble	84
5106 B/C / AIG	CROCHET COULISSANT / AIGUILLE spécial Débardage	86
5107	CROCHET LÈVE FÛT lève fût	87
5108 / 5109	CROCHET POUR BOBINE & TOURET / MK pour container	87
5113 / 5117	CROCHET PARALLÈLE A CHAPE / A OEIL GRADE-80	71
5120	CROCHET A CIEL acier allié	72

RÉF	DÉSIGNATION	PAGE
5125	CROCHET Raccourcisseur INOX pour élingue chaîne	83
5126	CROCHET A CÊIL INOX pour élingue chaîne	82
5130 / 5131	CROCHET A TOURET acier allié	72
5135 / 5136	CROCHET A CÊIL acier carbone / A TOURET acier forgé	84
5141	CROCHET A CÊIL Laqué-vert	84
5142	CROCHET POUR SANGLE	85
5156	CROCHET A TIGE FILETÉE	85
5157	CROCHET A CÊIL / A CHAPE à verrouill. auto GRADE-80	73
5158	CROCHET A TOURET à verrouillage auto GRADE-80	72
5164	CROCHET A SOUDER	66
5167 / 5168 / 5169	ESSE DE LEVAGE / ESSE SÉRIE LÉGÈRE	100
5170	ÉCROU A ANSE ANNEAU DE LEVAGE OVALE	69
5171	EMBOUT A SERTIR INOX	93
5172 / 5173 / 5175	ÉMERILLON GRAND CÊIL / A CHAPE HR / INOX	98
5179	MAILLON DE JONCTION pour sangle	73
5184	MAILLON D'ASSEMBLAGE INOX inox	82
5185 / 5820	MAILLON D'ASSEMBLAGE GRADE-80 / Grade 100	73-74
5190 / 5191 / 5193	MAILLON RAPIDE petite/grande ouverture / Delta	102
5194 / 95 / 96	MANCHON INOX / ALUMINIUM / CUIVRE	89
5198	PINCE A MANCHONNER	89
5199	MANCHON CHOKER	89
5205	MAILLE OMÉGA GRADE-80	74
5210 / 11 / 20 / 21	MANILLE LYRE/DROITE HR axe à oeil / axe boulonné	103
5222 / 5223 / 5225	MANILLE LYRE INOX / LONGUE INOX / TORSÉ INOX	106
5230 / 5235	MANILLE DROITE Standard / Série commerciale	104
5240	MANILLE DROITE AFNOR	104
5250 / 5255	MANILLE LYRE Standard / Série commerciale	105
5260	MANILLE LYRE AFNOR	105
5262	MANILLE DROITE INOX	106
5263 / 5264	MOUSQUETON forme poire INOX / Acier zingué	101
5265	MANILLE POUR PALPLANCHE	105
5266	CROCHETS ET MOUSQUETONS EN 362 E.P.I.	175
5266 SIM	MOUSQUETON Simplex	100
5268	NOIX POUR CHAÎNE AFNOR E 26011	99
5269	PITON / QUEUE DE COCHON	93
5270	SERRE CÂBLE A ÉTRIER DIN 741	90
5271	ÉTRIER zingué	92
5272 / 5274	SERRE CÂBLE A ÉTRIER EN 13411 5 / Estampé	90
5280 / 81	SERRE CÂBLE PLAT 1 boulon / 2 Boulons zingué	91
5285	SERRE CÂBLE A ÉTRIER INOX	90
5286 / 87	SERRE CÂBLE PLAT 1 boulon / 2 Boulons INOX	91
5290	SERRE CÂBLE COQUILLE Galva	91
5291 / 92 / 93 / 94	TENDEUR INOX / RIDOIR INOX à 2 chapes	92
5295	TENDEUR PARALLÈLE	96
5296	RIDOIR INOX 1 chape un embout	92
5297	CÊIL FILETÉ INOX	93
5303 / 04 / 05 / 06	TENDEUR D'ARRIMAGE A CHAÎNE / Standard / à cliquet	59
5307 à 5309/8	TENDEUR A LANTERNE HR US TYPE	94
5312 à 5327	TENDEUR A LANTERNE ESTAMPÉ	95
5334 à 5337 / 5340	TIRE CÂBLE en câble acier galva / TIRE CÂBLE RAPIDE	96
5810 / 5815	ANNEAU DE TÊTE SIMPLE / TRIPLE HR Grade 100	74
5820	MAILLON D'ASSEMBLAGE Grade 80	74
5825 / 5830	CROCHET A CÊIL / A CHAPE Grade 100	74-75
5835 / 5845	CROCHET A CÊIL / A CHAPE à verrouill. auto Grade 100	75
5840	CROCHET A TOURET à verrouillage auto Grade 100	75
5850 / 5855	CROCHET PARALLÈLE A CÊIL / A CHAPE Grade 100	76
5860	GRIFFE DE RACCOURCISSEMENT Grade 100	76
5865	CROCHET DE FONDERIE Grade 100	76
6000		
6001	PORTEUR MAGNÉTIQUE à commande manuelle	122
6003	PINCE PALPLANCHES CP	135
6004	PINCE D'EXTRACTION de structures souterraines PP	135
6006	PINCE COUPE CÂBLE	89
6007	CRIC DE VANNE M512	113
6009 / 6010	CRIC A FÛT MONTANT STANDARD / HYDRAULIQUE	112
6011 / 6012	CRIC DE BORD HYDRAULIQUE / CRIC A LEVIER HI-LIFT	112-113
6015	CÊ DE RETOURNEMENT bobines de feuilard TCS	135
6017	PÊSE PALETTE ÉLECTRONIQUE	111
6017WEQ	BALANCE ÉLECTRONIQUE	111
6018	DYNAMOMETRES / AFFICHEUR DE POIDS à distance	110
6025	GRIFFES A POUTRELLES	122
6028	GRUE D'ATELIER	143
6029	LÈVE PALETTE A ÉQUILIBRAGE manuel ou autom.	137
6040	PALAN A MAIN A CORDE	114
6043	PALAN A LEVIER A CÂBLE LH spécial lignards	115
6044 / 6049	PALAN A MAIN A CHAÎNE usage courant / AMENABAR	116
6045	PALAN A LEVIER A CHAÎNE	115
6050	PALAN ÉLECTRIQUE A CHAÎNE 24V	117
6051	PALAN A MAIN A CHAÎNE usage intensif	116
6052 / 6054	PALAN ÉLECTRIQUE A CHAÎNE 220V mono / Fortes charges	117

RÉF	DÉSIGNATION	PAGE
6053	PALAN ÉLECTRIQUE A CHAÎNE Triphasé 230/400V	118-119
6055 / 6056	PALONNIER MONOPOUTRE Standard / Réglable	138
6057	PALONNIER BIG BAG	137
6058	GUIRLANDE D'ALIMENTATION pour palan électrique	120
6059	PARACHUTE POUR PORTE BASCULANTE	114
6061	CHARIOT PORTE PALAN A GRIFFE CTP	120
6065 / 6071 / 6073	CHARIOT PORTE PALAN par poussée / par chaîne	121
6084 / 6085	PALAN TENDEUR DE TRACTION A CÂBLE / MINI MULE	114-115
6086	PINCE LÈVE PANNEAUX TPZ	128
6088	PINCE A TÔLE haute dureté HG	125
6090 / 6091	PINCE A TÔLE universelle CZ / Multipositions CX CY	123
6094	PINCE A TÔLE Horizontale dble came CH / Réglable ACH	124
6095	PINCE A TÔLE de surfaces fragiles TSS	125
6096	PINCE LÈVE BUSES / Tuyaux / Regards béton	128
6097	PINCE LÈVE TUYAUX (PAIRE)	129
6098	PINCE LÈVE POUTRELLES ET PROFILÉS TTG	132
6099	PINCE LÈVE RAILS CR	133
6101 / 6102 / 6103	PINCE LÈVE PROFILÉS à bourrelet CB / en H CG / TTR	132-133
6105	PINCE A TÔLE de surfaces fragiles RH levage horizontal	125
6106 / 6107	PINCE A TÔLE de petit format THS / came inversée THK	126
6109 / 6110	PINCE A TÔLE Grande ouverture TSB / TAG	127
6111 1	PINCE LÈVE RONDS ET TUBES	131
6112 / 6113 / 6115	PINCE LÈVE FÛT vertical / horizontal / à prise latérale	134
6118	PINCE A BORDURE TSA	131
6119 A/B	PINCE A BORDURE de trottoirs	131
6119 K	PINCE LÈVE BLOCS pour Éléments préfabriqués	130
6120	PINCE DE LEVAGE ET TRACTION à serrage à vis TSZ	134
6121	PINCE LÈVE TUYAUX semi automatique BTR	128
6123	PINCE LÈVE BOBINES de fils acier / feuilards TDI	135
6124 / 6124 1	PINCE LÈVE BLOCS de pierre, béton	130-129
6124 2	PINCE LÈVE POUTRELLES ET PROFILÉS	132
6125	PORTIQUE ROULANT	139
6126 / 6127	POTENCE MURALE / POTENCE AU SOL	140
6128	POTENCE POUR FOURCHES de chariot élévateur	139
6129	ROULEUR EXPRESS COFFRET COMPLET	144
6132	TÊTE D'ÉQUILIBRAGE	136
6135	PATIN ROULEUR / AVEC TIMON	144
6140	TRANSPALETTE MANUEL	142
6141	GERBEUR MANUEL	143
6150 / 6180	TIREUR A CÂBLE Acier / Alu	145
6200	BÉQUILLE DE SÉCURITÉ	143
6300 / 6301 / 6302	ÉQUILIBREUR DE CHARGE de 1 à 90 Kg	146-147
6400 (B à K)	TREUIL MANUEL DE HALAGE à cliquet anti retour	148
6400 (V à Z) / 6401	TREUIL MANUEL DE LEVAGE auto freiné / INOX	148
6400 CS	TREUIL MANUEL DE LEVAGE compact	149
6402	TREUIL MANUEL DE TRACTION avec 10 m de câble	149
6411	TREUIL MANUEL D'APPLIQUE à vis sans fin	149
6528	TREUIL ELECTRIQUE SECURA	152
6529	TREUIL-MINI PORTATIF SECURA	152
6531	TREUIL ÉLECTRIQUE ÉCO	150
6535	TREUIL ÉLECTRIQUE DE TRACTION	150
6536 / 6537	TREUIL ÉLECTRIQUE DE LEVAGE Élévateur de chantier	151
6900 / 6905 / 6910	CHARIOT Plateforme / SERVANTES	152-153
6912	DIABLE Standard / Porte bouteilles / Pliant / Élévateur	154-155
6915 / 6920	PORTE PANNEAUX / PLATEAU et COINS ROULANTS	155
6932 / 6933 / 6934	TABLE ÉLÉVATRICE HYDRAULIQUE	156-157
7000		
7010	POULIE DE BATIMENT à corde	160
7040 / 7050	MOUFLE LYONNAISE à corde 2/3 réas / POULIE A CORDE	161
7060	POULIE A CHAPE SIMPLE à corde / à câble	161
7075 / 7076	POULIE CISEAU OUVRANTE à câble / POULIE PRÉDALLES	162
7092 / 7094	POULIE OUVRANTE RENFORCÉE à câble / type US	162
7120 / 7130	POULIE OUVRANTE à câble / FIXE à câble pour BTP	163
7150 / 7160	MOUFLE FIXE à câble 2 réas / OUVRANTE à câble 2 réas	163
7400 / 10 / 20	MOUFLE DE PONTS et GRUES	158
7500 / 7503	RÉA à corde série forte fonte / série légère	164
7510 / 7530	RÉA à câble pour Levageur et Marine / BTP R=22	164
7535 / 7540 / 7541	RÉA à câble acier / à gorge évasée / à câble / axes	165

Accessoires GUNNEBO

BK /BK/ BK	CROCHET A CÊIL / A CHAPE / A ÉMERILLON GUNNEBO	79
CH-3	CROCHET POUR CONTAINER GUNNEBO	80
GG / G	CROCHET PARALLÈLE / Maillon de jonction GUNNEBO	80-81
MF/MT/MG/MGD	ANNEAU DE TÊTE SIMPLE / TRIPLE GUNNEBO	78
MIG	RACCOURCISSEUR universel repositionnable GUNNEBO	81
OBK	CROCHET A CÊIL linguet à griffe GUNNEBO	79
OKE	CROCHET DE FONDERIE GUNNEBO	80
RH	CROCHET POUR SANGLE GUNNEBO	80
SKLI / SKT	ÉMERILLON / DEMI MAILLE GUNNEBO	81

CONDITIONS GÉNÉRALES DE VENTE (hors conditions tarifaires)

TARIF & CATALOGUE Nos prix exprimés en € (euro) s'entendent toujours « hors-taxes », produits non-emballés et « départ » notre site de Meyzieu (69-Rhône) ; Taxe à la valeur ajoutée (TVA) : 20% ; Notre tarif est donné à titre indicatif et peut être modifié sans préavis de notre part ; nos prix étant fixés par le tarif en vigueur au jour de la passation de la commande ; Pour les prix spécifiés par quantité, toute commande portant sur une quantité moindre entraîne la modification du prix quantitatif indiqué sur la commande ; Tout article du catalogue peut être modifié ou supprimé sans préavis ; les caractéristiques sont publiées à titre indicatif ; les photos sont non-contractuelles.

ENGAGEMENT – COMMANDE – CONFIRMATION Les commandes ne constituent un engagement de LEVAC qu'après confirmation écrite ou par télétransmission de notre part (A.R. de commande) et impliquent l'acceptation sans réserve par l'acheteur et son adhésion pleine et entière aux présentes Conditions Générales de Vente, qui prévalent sur tout autre document, notamment sur toutes Conditions Générales d'Achat (sauf accord préalable de notre Société), catalogues, prospectus, notices qui n'ont qu'une valeur informative et indicative, non contractuelle ; Les commandes transmises sont irrévocables pour le client, sauf confirmation écrite et acceptation par notre Société ; Toute demande de modification de la composition ou du volume de la commande passée ne sera prise en compte que dans le cas où elle est faite par écrit (télécopie ou courriel) ; dans cette hypothèse, notre société sera déliée des délais convenus pour son exécution.

LIVRAISONS – TRANSPORT Les délais de livraison prévus dans nos confirmations ne sont donnés qu'à titre indicatif ; le dépassement éventuel de ces délais ne peut être invoqué par l'acheteur pour annulation de commande, refus de marchandise, application de pénalités ou demande d'indemnités ; Nos marchandises voyagent aux risques et périls du destinataire, quels que soient le mode de transport ou les modalités de règlement de celui-ci (franco ou port dû) ; Toutefois, en cas d'enlèvement sur notre site, les risques sont à la charge de l'acheteur dès l'enlèvement des marchandises par le transporteur ; En cas d'avarie des marchandises livrées ou de manquants, le destinataire ne doit les prendre qu'après avoir fait les réserves d'usage auprès du transporteur ; A défaut de réserves expressément émises par l'acheteur, par Lettre-Recommandée avec AR dans les 3 jours suivant la réception, auprès du transporteur (avec copie adressée à notre Société), les produits livrés sont réputés conformes à la commande, en quantité et en qualité, donc acceptés par le client (article L.133-3 du Code du Commerce) ; toute réclamation adressée directement à notre Société sera sans valeur si les droits contre le transporteur n'ont pas été sauvegardés ;

La responsabilité de notre Société ne peut, en aucun cas, être mise en cause pour des faits survenus en cours de transport tels que destruction, avaries, pertes, vols, même si elle a choisi le Transporteur ; Aucune réclamation visant la composition du matériel, quantité et poids, ou sa non-conformité avec le Bon de Livraison, ne sera acceptée si elle nous parvient plus de huit jours après la réception de la marchandise par le destinataire ; En cas de non-paiement intégral d'une facture arrivée à échéance, notre Société se réserve la possibilité de suspendre toute livraison en cours ou à venir ; **FRANCO DE PORT** pour toute commande d'un montant net hors-taxes supérieur à 460 € pour la France métropolitaine, hors conditions particulières ;

Sont exclus du FRANCO les Portiques, Potences, Palonniers, Lève-Palettes, Béquilles de sécurité (références 6125, 6126, 6127, 6055, 6056, 6057, 6029, 6200).

RÉSERVE DE PROPRIÉTÉ Les marchandises livrées restent la propriété de LEVAC jusqu'au paiement intégral par le client de toutes les sommes dues, même en cas d'octroi de délais de paiement ; Le transfert de propriété est ainsi suspendu jusqu'au paiement intégral du prix ; De convention expresse, notre Société pourra faire jouer les droits qu'elle détient au titre de la présente clause de réserve de propriété, pour l'une quelconque de ses créances, sur la totalité de ses produits en possession du client, ces derniers étant conventionnellement présumés être ceux impayés ; Notre Société pourra alors les reprendre ou les revendiquer en dédommagement de toutes ses factures impayées, sans préjudice de son droit de résolution des ventes en cours ; Il est interdit au client de vendre ou transformer les marchandises avant paiement intégral de leur prix.

RETOURS & ÉCHANGES Tout retour de marchandises sera subordonné à l'accord préalable de notre service commercial, retour de produits en parfait état, accompagné de la facture justificative ; les frais de port restant à la charge de l'expéditeur (port aller et retour) ; En cas d'avoir, ce dernier sera établi sur la base du tarif en vigueur lors de la vente du produit ; une décote minimale de 10% sera appliquée, avec un minimum de 30€ pour traitement administratif et logistique (contrôle, reconditionnement, manutention, etc...) ; Si le matériel nous est restitué endommagé, nous nous réservons le droit de répercuter les frais de remise à l'état standard ; Si cette opération s'avère impossible ou trop coûteuse, le matériel restera votre propriété à son prix initial et son paiement intégral sera exigible ; Sauf pour un motif de notre fait, ne peuvent être retournées les fabrications suivantes : Élingues en Chaîne, en Câble, en Corde, en Sangles, en Toile métallique et Fabrications « hors-catalogue ».

PAIEMENT Une première commande donne lieu à un paiement de la facture par chèque ou virement à la commande ;

Les échéances fixées dans nos accusés de réception de commandes sont de rigueur ;

Seul l'encaissement effectif des traites ou LCR est considéré comme valant complet paiement au sens des présentes Conditions Générales de Vente ;

Notre Société se réserve la possibilité de refuser une commande selon qu'elle jugera les garanties apportées suffisantes ou non ;

Le défaut de paiement du montant TTC d'une facture à son échéance entraîne de plein droit et sans mise en demeure l'exigibilité d'intérêts de retard à un taux égal à trois fois le taux de l'intérêt légal en vigueur le jour de l'échéance, en application de l'article L.441-6 du code de Commerce (modifié par la loi du 23-juil. 2010) ;

Tout retard de paiement entraîne également une obligation pour le débiteur de payer une indemnité forfaitaire de 40 euros pour frais de recouvrement ; Une indemnité complémentaire pourra être réclamée, sur justificatifs, lorsque les frais de recouvrement exposés sont supérieurs au montant de l'indemnité forfaitaire ; Ces pénalités sont exigibles de plein droit le lendemain de la date de règlement figurant sur la facture sans qu'un rappel soit nécessaire et seront d'office portées au débit du compte-client ; En cas de contestation ou d'inexécution, notre Société se réserve la faculté de saisir le Tribunal de Commerce de Lyon, seul compétent même en cas de clauses différentes figurant sur les bons de commandes adressés, afin d'obtenir la cessation de cette inexécution sous astreinte journalière par jour de retard ;

FACTURATION Minimum de facturation 46 euros HT, avec un paiement comptant sans escompte ; Toute remise n'étant consentie qu'à partir d'une commande supérieure à 46 euros HT.

ESSAIS & RÉCEPTIONS Ceux-ci peuvent être effectués à votre demande par un organisme officiel de votre choix.

GARANTIE Disponible sur simple demande ; Les garanties ne sont applicables que si l'acheteur a satisfait au préalable aux conditions de paiement ; La garantie sera limitée au remplacement des pièces reconnues défectueuses.

ATTRIBUTION DE JURIDICTION L'élection de Domicile est faite par notre Société à son Siège Social.

Tout différend, toute contestation de quelque nature qu'elle soit sur l'exécution de la vente, paiement du prix, application des présentes Conditions Générales de Vente seront portés devant le Tribunal de Commerce de Lyon, quel que soit le lieu de la commande, de la livraison et mode de paiement et ce même en cas d'appel en garantie ou de pluralité de défendeurs.

LEVAC et les GRANDES MARQUES !

ACCESSOIRES DE LEVAGE ET DE MANUTENTION



En plus de nos propres marques **LEVAC, HALTIR** et nous venons renforcer notre offre avec la distribution de **GRANDES MARQUES** de renommée mondiale !



Ces grandes marques nous font confiance car vous nous faites confiance ! Elles sont sensibles, tout comme vous et vos clients, à :

- Notre **RÉACTIVITÉ** : 95% de commandes expédiées sous 24h !
- Notre **CAPACITÉ DE STOCKAGE** et de **LOGISTIQUE** : 9000 références sur 15000m² !
- Notre **CAPACITÉ DE PRODUCTION** : chaudronnerie lourde et complexe, mécano-soudure, découpe PLASMA, OXYCOUPAGE à façon, façonnage, soudage, traitement de surface (palonniers, portiques, potences, pinces, etc...)
- Nos **MOYENS DE CONTRÔLES** : BANC DE TRACTION VERTICAL pour essais non-destructifs sur élingues multibrins jusqu'à 50T et 6m de long !
- Notre **EXPÉRIENCE** et notre **SAVOIR-FAIRE** en fabrications intégrées en " just-in-time " : Sangles plates jusqu'à 10T, Élingues-chaîne, Élingues-câble !

Demandez à votre interlocuteur habituel les tarifs et catalogues !

DISPONIBILITÉ SUR STOCK

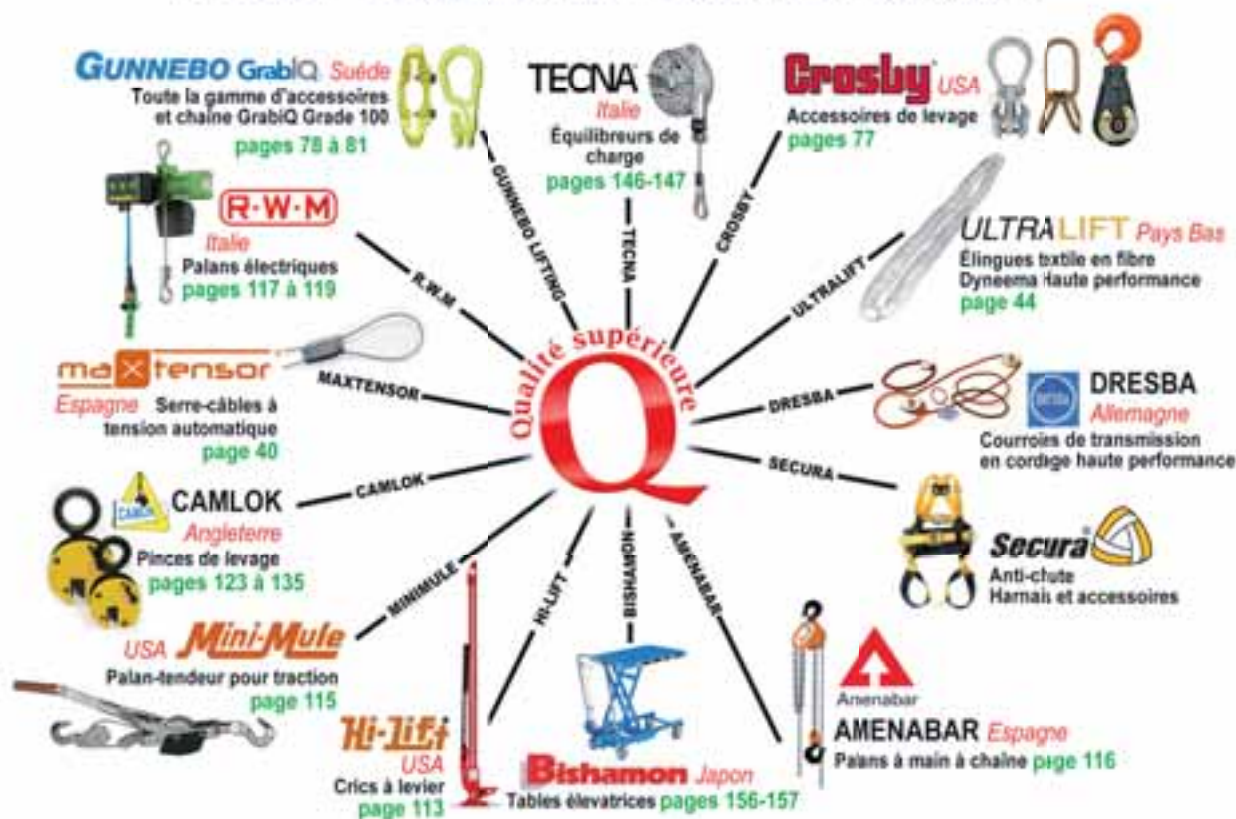

MEMBERS OF THE GROUP

www.unitex.org



- C&S VALKENBURG & CO - PAYS-BAS
- FRT MANUFACTURING & TRADING - SINGAPOUR
- KLÖPFER GmbH - ALLEMAGNE
- LEVAC SAS LEVAGE & MANUTENTION - FRANCE
- LHS LASTAUFNAHME & HEBEMITTEL - ALLEMAGNE
- LÜBBE ROLF GmbH - ALLEMAGNE
- MARLING LEEK Ltd - ROYAUME-UNI
- MILLER WEBLIFT Ltd - ROYAUME-UNI

- RIDGE GEAR Ltd - ROYAUME-UNI
- SEIL BAUR GmbH - ALLEMAGNE
- TECHNITEX INDUSTRIAL SUPPLY - PAYS-BAS
- TECNOBELT SITEN SRL - ITALIE
- TENSO UNITEX SPAIN SL - ESPAGNE
- TOP SLINGS - MALAISIE
- UNIFIXX BV - PAYS BAS
- UNITEX DEUTSCHLAND GmbH - ALLEMAGNE
- UNITEX GROUP USA LLC - ÉTATS-UNIS
- UNITEX NEVA St-Petersbourg - RUSSIE
- UNITEX SAFETY EQUIPMENT - KUNSHAN P.R.C.
- ZOPF GEORG GmbH - ALLEMAGNE

LEVAC

ACCESSOIRES DE LEVAGE
ET DE MANUTENTION

www.levac.fr

PALONNIERS, PORTIQUES, POTENCES...

Mécano-soudure et oxycoupage à façon



CABLES, CHAINES CORDAGES



ELINGUES

HALTIR | UNITEX | ULTRALIFT | UNIFIXX



GUNNEBO GRABIQ | ROBUR ...

ACCESSOIRES

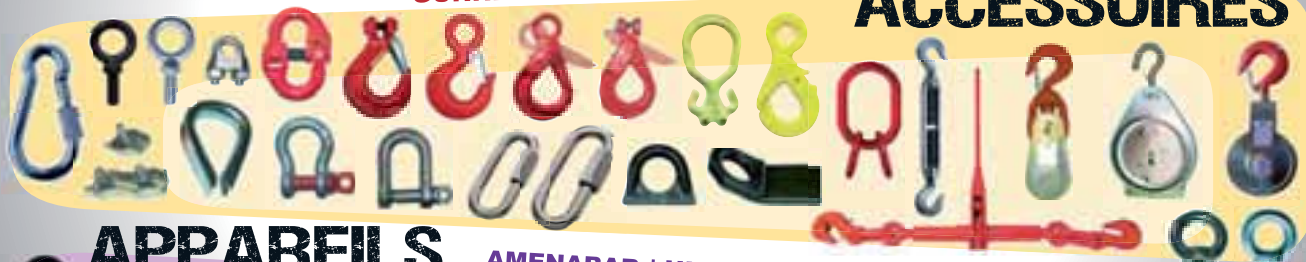

APPAREILS MATERIELS

AMENABAR | HI-LIFT | CAMLOK | TECNA



SECURA

EPI SECURITE



LEVAGE - ARRIMAGE - MANUTENTION - SÉCURITÉ

S.A.S au capital de 200 000 € - RC. LYON 971 501 218 / SIRET 971 501 218 0095